

Rohnson[®]

Инструкция за употреба

Кафемашина “Aurora” R-988



**ПРОЧЕТЕТЕ ВСИЧКИ ИНСТРУКЦИИ ПРЕДИ ИЗПОЛЗВАНЕ И
ЗАПАЗЕТЕ ЗА БЪДЕЩИ СПРАВКИ.**

Важни предпазителни мерки

Когато използвате електрически уреди, винаги трябва да се спазват основните предпазни мерки за намаляване на риска от пожар, токов удар и / или нараняване на хора, включително следното:

- Прочетете всички инструкции, преди да използвате машината.
- Преди употреба проверете дали напрежението на контакта отговаря на номиналното напрежение, отбелязано на табелката с данни.
- Този уред е вграден със заземен щепсел. Моля, уверете се, че контакта във вашата къща е добре заземен.
- За да се предпазите от токов удар, не потапяйте уреда, включително захранващата основа, във вода или друга течност.
- Извадете щепсела от контакта преди почистване и когато не се използва. Оставете уреда да се охлади напълно преди махане, поставяне на компоненти или преди почистване.
- Изключете захранващата основа от контакта, когато не се използва, преди повторно позициониране и преди почистване. Оставете да се охлади преди да сложите или свалите части и преди да почистите уреда.
- Не работете с уред с повреден кабел или щепсел или след като уредът работи неизправно или е повреден или изпуснат по някакъв начин. Върнете този уред само в най-близкия оторизиран сервизен център за преглед, ремонт или настройка.
- Използването на аксесоари, които не се препоръчват от производителя на уреда, може да доведе до пожар, токов удар или нараняване.
- Поставете уреда върху равна повърхност или маса, не закачайте захранващия кабел над ръба на масата или плота.
- Не позволявайте кабелът да виси над ръба на масата или плота или да докосва горещи повърхности.
- Не поставяйте този уред върху или близо до гореща газова или електрическа горелка или в загрята фурна.

- За да изключите, извадете щепсела от контакта. Винаги дръжте щепсела. Но никога не дърпайте кабела.
- Не използвайте уреда за различна от предвидената употреба,
- Необходим е строг надзор, когато уреда се използва в близост до деца.
- Внимавайте да не се изгорите от парата.
- Не докосвайте горещата повърхност на уреда (дюзата за пара и цедката). Използвайте дръжка или копчета.
- Не оставяйте кафемашината да работи без вода.
- Не отстранявайте ръкохватката, когато уредът приготвя кафе или прави пара.
- Свържете щепсела към контакта преди употреба и изключете всеки изключвател, преди да го извадите от контакта.
- Този уред не е предназначен за употреба от лица (включително деца) с намалени физически, сензорни или умствени способности или липса на опит и знания, освен ако не са наблюдавани или инструктирани относно използването на уредите от лице, отговорно за тяхната безопасност.
- Децата трябва да бъдат под наблюдение, за да се гарантира, че не си играят с уреда.
- Не използвайте на открито.
- Ако не използвате продукта дълго време, трябва да включите захранването и след това да пуснете пара за 3 минути..
- Този уред е предназначен за използване в домакински и подобни приложения като:
 - Кухни за персонала в магазини, офиси и други работни среди
 - Ферми
 - от клиенти в хотели, мотели и други
 - Настаняване на база нощувка със закуска
- Ако прекъснете захранването по време на отделянето на пара, остатъчната топлина ще накара продукта да продължи да отделя пара за известно време,

продуктът ще спре да отделя пара веднага, след като изключите копчето за пара.

Запазете инструкциите

Описание на уреда

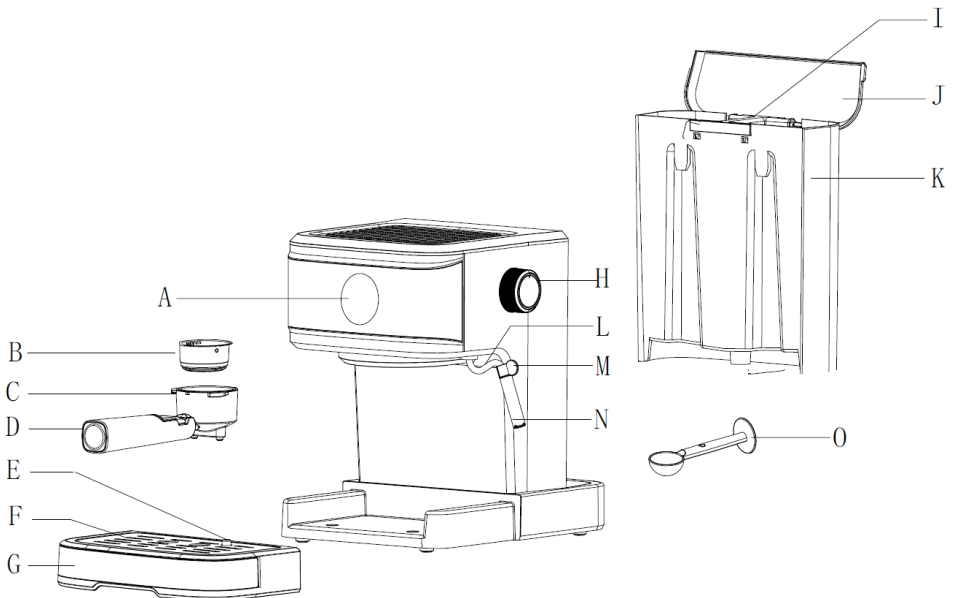

- A. Контролен панел (Бутон захранване, Бутон за 1 кафе, Бутон за 2 кафета, Бутон за пара)
- B. Цедка
- C. Ръкохватка
- D. Дръжка на ръкохватка
- E. Поплавък
- F. Решетка
- G. Тавучка за оттичане
- H. Регулатор на парата
- I. Дръжка на резервоара

- J. Капак на резервоара
- K. Резервоар
- L. Тръба за пара
- M. Дръжка на тръбата за пара
- N. Дюзa за разпенване
- O. Мерителна лъжица

Преди първа употреба

За да сте сигурни, че първата чаша кафе има отличен вкус, трябва да изплакнете кафеарката с топла вода, както следва:

1. Отворете капака на резервоара, напълнете вода, нивото на водата не трябва да надвишава знака „MAX“. След това затворете капака.

Забележка: уредът е снабден със свалящ се резервоар за лесно почистване, можете първо да напълните резервоара с вода и след това да прикрепите резервоара към уреда.

2. Поставете цедката в метална фуния (без кафе в цедката), уверете се, че фунията се подравнява с жлеб в уреда, след това поставете в уреда от положението „INSERT“ и ги фиксирайте здраво завъртайки го обратно на часовниковата стрелка, докато не е в положение „LOCK“.
3. Поставете чаша на решетката. Уверете се, че копчето за управление на парата е в положение OFF.
4. Включете в захранването, натиснете бутона за захранване, индикаторът ще свети в бяло, Индикаторите за кафе с 1 чаша, за кафе с 2 чаши, бутон за ръчно кафе и бутон за пара мигат, машината започва предварително загряване, след като всички индикатори са включени, подгряването е завършено

Забележка: ако предварителното загряване все още не е завършено, натиснете бутона за кафе с 1 чаша, бутона за кафе с 2 чаши или ръчно, помпата не работи; ако искате да направите пара, натиснете бутона за пара.

5. Натиснете бутона за ръчно кафе, устройството ще изпомпва вода за около 30 секунди, излива вода в чашата, след което ги почиства старателно, сега уредът е готов за приготвяне на кафе.

Забележка: При първото изпомпване на вода може да има шум, нормално е уредът да изпусна въздуха вътре. След около 20 секунди шумът ще изчезне.

Забележка: Преди първата употреба, тъй като в резервоара няма вода, индикаторът на бутона ще мига бързо, за да алармира. Натиснете бутона на свободната чаша, докато помпата спре да работи и продуктът спре да алармира, и операцията за приготвяне на кафе може да започне. Поставете електрическата кана добре назад от ръба на плота.

Подгряване

За да пригответе добро горещо кафе еспreso, препоръчваме ви да загреете предварително уреда, преди да пригответе кафе, включително метална фуния, цедката и чаша, така че вкусът на кафето да не може да бъде повлиян от студени части.

1. Отстранете резервоара и отворете капака, за да го напълните с вода, нивото на водата не трябва да надвишава знака "MAX" в резервоара. След това затворете капака на резервоара
2. Поставете цедката в ръкохватката, уверете се, че ръкохватката се подравнява с жлеб в уреда, след това поставете в уреда от положение „INSERT“ и ги фиксирайте, като я завъртите обратно на часовниковата стрелка, докато достигне позицията „LOCK“.
3. Поставете еспreso чаша върху решетката.
4. След това включете уреда в захранването. Уверете се, че копчето за управление на парата е в положение OFF.
5. Натиснете бутона за захранване, индикаторът светва в бяло, Индикаторите за 1 чаша, за 2 чаши и ръчен бутон за кафе мигат, машината започва предварително загреване, след като всички индикатори са включени, това означава, че предварителното загреване е завършено, натиснете Ръчен бутон за кафе, машината изпомпва вода, когато изтича вода, натиснете отново този бутон за кафе, за да спрете изпомпването на вода веднага. Целта на тази стъпка е да изпомпва водата от резервоара за вода в котела.
6. Когато индикаторът на бутона за кафе свети, това означава, че предварителното загреване е приключило.

Приготвяне на еспресо

1. Отстранете ръкохватката, като я завъртите по посока на часовниковата стрелка. Добавете смляно кафе в цедката с мерителна лъжичка, лъжица смляно кафе на прах може да направи около чаша кафе от най-висок клас, след което натиснете плътно смляно кафе.
2. Поставете цедката в ръкохватката, уверете се, че дръжката на ръкохватката се подравнява с жлеб в уреда, след това поставете в уреда от положение „INSERT“ и ги фиксирайте, като я завъртите обратно на часовниковата стрелка, докато достигне позицията „LOCK“.
3. Поставете еспресо чаша върху решетката
4. След приключване на предварителното подгръване натиснете бутона за кафе с 1 чаша или 2 чаши, продуктът ще започне да се приготвя, работното време за кафе с 1 чаша е 15 секунди и 25 секунди за кафе с 2 чаши. ако искате да получите количеството кафе, което харесвате, натиснете веднъж бутона за ръчно кафе, когато достигнете желаното количество кафе, натиснете отново този бутон, за да спрете, за бутона за ръчно кафе, работното време е Max 90s, устройството автоматично ще спре да работи ако няма операция в рамките на 90-те.
5. В момента, в който трябва да светне съответният индикатор на бутона за кафе, ако изгасне, изчакайте за момент, след като светне отново, натиснете съответния бутон за кафе, изчакайте за момент, ще изтече кафе.
6. Натиснете бутона за кафе, когато желаното кафе е получено или цветът на кафето се променя очевидно слабо, кафемашината спира да работи, ако индикаторът на бутона за кафе изгасне, изчакайте малко, индикаторът отново ще светне, можете да продължите да правите кафе.
7. Натиснете и задръжте бутона за 1 чаша за 3 секунди, бутонът за 1 чаша мига, влизайки в режим на настройка, натиснете отново бутона за 1 чаша, за да започнете да правите кафе, когато достигне определеното време, натиснете бутона за 1 чаша, за да завършите настройката, която може да се запомни от единицата. Продължителността на работа за кафе с 1 чаша може да бъде настроена до 45 секунди, ако е зададена продължителност на работа за кафе с 1 чаша, продължителността на работа за кафе с 2 чаши ще се актуализира автоматично до 2 пъти от тази за кафе с 1 чаша;

Продължителността на работа за кафе с 2 чаши може да бъде настроена до 90s, ако е зададена продължителност на работа за кафе с 2 чаши, продължителността на работа за кафе с 1 чаша ще бъде автоматично актуализирана до половината от тази за кафе с 2 чаши

Внимание: Не оставяйте кафемашината без надзор по време на приготвянето на кафе, тъй като понякога трябва да работите ръчно!

8. След като приключите с приготвянето на кафе, извадете ръкохватката, като я завъртите по посока на часовниковата стрелка, след което изсипете остатъка от кафе със стоманена мрежа, притисната от пресата.

Загряване на вода

Когато подгръването приключи, индикаторът за кафе светва. След това натиснете превключвателя за кафе и водната помпа започва да изпомпва вода. Завъртете копчето в положение „Hot water“ и след това топлата вода ще потече от дюзата за пара. За да спрете да правите топла вода, натиснете отново ключа за кафе. Горещата вода се използва за затопляне на чаша, приготвяне на чай или охлаждане на уреда.

Моля, обърнете се към операцията, описана в раздела „Приготвяне на еспreso“, когато трябва да регулирате работното време за приготвяне на топла вода.

Приготвяне на капучино/разпенване на мляко

Получавате чаша капучино, когато доливате чаша еспreso с разпенено мляко.

Метод:

1. Пригответе първо еспreso с достатъчно голям съд според раздел „Приготвяне на еспreso“ уверете се, че копчето за управление на парата е в положение „о“.
2. Натиснете селектора за превключване на парата, лампата в превключвателя за кафе ще светне, изчакайте, докато индикаторът в селектора за превключване на пара свети.

Забележка: По време на работа индикаторът за пара ще се включва и изключва, за да поддържа желаната температура.

3. Fill Напълнете кана с около 100 ml мляко за всяко капучино, което трябва да се приготви, препоръчва се да използвате студено пълномаслено мляко (не горещо!).

Забележка: При избора на размер на каната се препоръчва диаметърът да е не по-малък от 70 ± 5 mm и имайте предвид, че млякото увеличава обема си 2 пъти, уверете се, че височината на каната е достатъчна.

4. Завъртете бавно копчето за управление на парата обратно на часовниковата стрелка, пара ще излиза от устройството за разпенване.

Забележка: Никога не завъртайте бързо бутона за управление на парата, тъй като парата ще се натрупа бързо за кратко време, което може да увеличи риска от експлозия.

5. Поставете дюзата за пара в млякото на около два сантиметра, разпенвайте млякото по начина, по който се движи съдът отдолу надолу.
6. Когато желаната цел бъде постигната, можете да завъртите копчето за управление на парата в положение „о“.

Забележка: Почистете изхода за пара с мокра гъба веднага след като парата спре да излиза, но внимавайте да не се изгорите!

7. Изсипете разпененото мляко в пригответното еспресо, сега капучиното е готово. Подсладете на вкус и по желание поръсете с малко какао на прах.
8. Натиснете бутона за захранване, за да изключите. Всички индикатори ще изгаснат.

Внимание: След приключване на функцията „Steam“, натиснете превключвателя за кафе, ако индикаторът за кафе и индикаторът за пара мигат бързо, това означава, че температурата на уреда е твърде висока и уредът трябва да бъде изключен и да почива повече от 5 минути, или можете да активирате функцията „Топла вода“, за да охладите уреда. И водната помпа ще спре да изпомпва вода автоматично, ако температурата е нормална. И кафето ще изгори и ще има преливане във фунията, ако уредът вари кафе директно, без да се охлажда.

Функция за автотично изключване

Ако няма действие в рамките на 25 минути, устройството ще се изключи автоматично.

Фабрично нулиране

След приключване на предварителното загряване задръжте и натиснете едновременно превключвателя за кафе с 2 чаши и превключвателя за пара за 3 секунди и съответните им индикатори ще мигат 3 пъти, след което фабричното нулиране е завършено.

Почистване и поддръжка:

1. Изключете от захранването и оставете кафемашината да се охлади напълно преди почистване.
2. Почиствайте често корпуса с влагоустойчива гъба и редовно почиствайте резервоара за вода, тавичката за оттичане и решетката, след което ги подсушете.
Забележка: Не почиствайте с алкохол или разтворител. Никога не потапяйте корпуса във вода за почистване.
3. Отделете ръкохватката, като я завъртите по посока на часовниковата стрелка, изхвърлете остатъците от кафе, след което можете да я почистите с почистващ препарат, но накрая трябва да изплакнете с чиста вода.
4. Почистете всички приставки във водата и изсушете старателно.

Почистване на котлен камък

1. Необходимостта за отстраняване на котлен камък ще се появи автоматично след кумулативна работа в продължение на 500 цикъла, като по това време всички индикатори ще мигат 5 пъти едновременно, след като приключи предварителното загряване. И уредът ще се нормализира отново след приключване на премахването на котления камък.

2. Отменете алармата за отстраняване на котлен камък и режим на готовност, Натиснете едновременно бутона 3s на единична чаша и двойна чаша.
3. Напълнете резервоара с вода и препарат за премахване на котлен камък до ниво MAX (съотношението е 4: 1, подробностите се отнасят до инструкциите за използване. Моля, използвайте „домакински препарат за премахване на котлен камък“, можете да използвате лимонена киселина (може да се вземе от аптека) вместо обезмаслителя (сто части вода и три части лимонена киселина).
4. Според програмата за предварително загряване поставете ръкохватката (без кафе в нея) и кана на място. Пригответе на вода за „Подгряване“.
5. Натиснете еднократно превключвателя за захранване, червената лампа ще светне, трябва да натиснете превключвателя за управление на помпата, уверете се, че селекторът за кафе / пара, когато има вода, изтича и затворете помпата, и изчакайте за момент, кафемашината започва да се нагрива.
6. Когато лампата в превключвателя за управление на помпата свети, това показва, че отоплението е приключило. Натискайки превключвателя за управление на помпата и направете две чаши кафе (около 2Oz). След това затворете помпата и изчакайте 5 секунди.
7. Натиснете селектора за кафе / пара, индикаторът в превключвателя за управление на помпата ще изгасне, изчакайте, докато индикаторът в селектора за кафе / пара свети. Направете пара за 2 минути, като завъртите копчето за управление на парата, след което завъртете копчето за пара в положение „0“, за да спрете да правите пара. Натиснете превключвателя за захранване за незабавно спиране на устройството, оставете средствата за премахване на котления камък да се депонират в устройството поне 15 минути.
8. Рестартирайте устройството и повторете стъпките от 4-6 поне 3 пъти.
9. След това натиснете селектора за кафе / пара, лампата в превключвателя за управление на помпата ще светне, след това натиснете превключвателя за управление на помпата, за да се приготви, докато не остане обезмаслител.
10. След това пригответе кафе (без кафе на прах) с чешмяна вода на ниво MAX, повторете стъпките от 4-6 в продължение на 3 пъти (не е необходимо да изчаквате 15 минути на стъпка от 6), след това варете, докато не остане вода в резервоара.
11. Повторете стъпката от 9 поне 3 пъти, за да сте сигурни, че тръбите са чисти..

12. Следвайте операцията по-долу, за да отмените предупреждението за отстраняване на котлен камък след приключване на. Задръжте и натиснете превключвателя за кафе и превключвателя за пара за 3 секунди едновременно в режим на готовност и след това съответните им индикатори мигат 3 пъти, което означава, че предупреждението се отменя и работният цикъл се нулира.

Отстраняване на неизправности

Проблем	Възможна причина	Решение
Металните части в резервоара имат ръжда.	Препаратът за премахване на котлен камък не се препоръчва. Може да корозира металните части в резервоара.	Използвайте обезмаслителя, препоръчан от производителя.
Водата изтича от дъното на кафеварката.	В тавата за капково вода има много вода.	Моля, почистете тавата за капки.
	Кафемашината е неисправна.	Моля, свържете се с оторизирания сервиз за ремонт.
Водата изтича от външната страна на филтъра.	На ръба на филтъра има малко кафе на прах.	Отърви се от тях
В кафето еспресо съществува киселинен (оцетен) вкус.	Не почиствайте правилно след почистване на минерални отлагания.	Почиствайте кафемашината според съдържанието в „преди първата употреба“ за няколко пъти.

	Кафето на прах се съхранява на горещо, влажно място за дълго време. Кафето на прах става лошо.	Моля, използвайте прясно кафе на прах или съхранявайте неизползаното кафе на прах на хладно и сухо място. След като отворите опаковка кафе на прах, запечатайте го плътно и го съхранявайте в хладилник, за да запазите свежестта си.
Кафемашината вече не може да работи.	Електрическият контакт не е включен добре.	Включете правилно хранящия кабел в контакта, ако уредът все още не работи, моля, свържете се с оторизиран сервиз за ремонт.
Парата не може да се пени.	Индикаторът за готовност за пара не свети.	Само след като светне индикаторът за готовност за пара, парата може да се използва за разпенване.
	Контейнерът е твърде голям или формата не е подходяща.	Използвайте висока и тясна чаша.
	Използвали сте обезмаслено мляко	Използвайте пълномаслено или обезмаслено мляко

Не разглобявайте уреда сами, ако причината за повреда не е открита, по-добре се свържете със сертифициран сервизен център.



Спесификации

Напрежение	220-240 V
Честота	50 Hz
Мошност	850 W
Капацитет	1.2 Lt

ВАЖНА ИНФОРМАЦИЯ ЗА ПРАВИЛНОТО ИЗХВЪРЛЯНЕ НА ПРОДУКТА В СЪОТВЕТСТВИЕ С ДИРЕКТИВА 2002/96/ЕС.

В края на експлоатационния живот продуктът не трябва да се изхвърля с домакинските отпадъци.

Необходимо е да се отнесе в специален местен център за разделно събиране на отпадъци или на предлагащ подобна услуга търговец.

Разделното изхвърляне на домакинските електроуреди води до избягване на възможните отрицателни последици за околната среда и здравето, които произтичат от неподходящото изхвърляне, и позволява повторно използване на ценни материали за постигане на значителни спестявания на енергия и ресурси. Продуктът е обозначен със задраскано кошче за отпадъци като предупреждение за разделното му

