

Rohinson[®]

Инструкция за употреба
Контактен грил R-2350



Прочетете внимателно инструкциите, преди да я използвате, и я запазете за бъдещи справки.

Важни предпазителни мерки

Когато използвате електрически уреди, винаги трябва да се спазват основните мерки за безопасност, включително следното:

- **Прочетете всички инструкции**
- Не докосвайте горещи повърхности. Използвайте дръжки или копчета.
- Преди да използвате, винаги проверявайте дали електрическата мощност на контакта отговаря на тази на уреда.
- За да се предпазите от пожар, токов удар и нараняване, не потапяйте кабела, щепсела или скарата във вода или друга течност.
- Ако захранващият кабел е повреден, той трябва да бъде заменен от производителя, неговия сервизен агент или подобно квалифицирани лица, за да се избегне опасност.
- Необходим е строг надзор, когато някой уред се използва от деца или в близост до деца.
- Изключете щепсела от контакта, когато не се използва и преди почистване. Оставете да се охлади преди да сложите или свалите части и преди да почистите уреда.
- Не работете с уред с повреден кабел или щепсел или след повреда на уреда или е повреден по някакъв начин. Върнете уреда в най-близкия оторизиран сервиз за проверка, ремонт или настройка.
- Използването на аксесоари, които не се препоръчват от производителя на уреда, може да доведе до пожар, токов удар или нараняване на хора.
- Не използвайте уреда на открито.
- Не оставяйте кабела да виси над ръба на масата или плота или да докосва гореща повърхност.
- Не поставяйте върху или близо до гореща газова или електрическа горелка или в загрята фурна.
- Трябва да бъдете изключително внимателни, когато премествате уред, съдържащ горещо масло или други горещи течности.
- За да изключите, изключете всяко управление и извадете щепсела от контакта.
- Не използвайте уреда за различна от предвидената употреба.

- Уредът не трябва да се използва от външен таймер или система за дистанционно управление. Не използвайте аксесоар, който не се препоръчва от производителя.
- Не увивайте храната с пластмасово фолио, полиетиленови торбички или метално фолио. Ще повредите скарата и може да създадете опасност от пожар. Не оставяйте храната да се охлади на скарата. Извадете храната, докато е гореща.
- Не използвайте метални или остри прибори върху скарата. Те ще повредят незалепващата повърхност. Използвайте дървени или пластмасови шпатули или щипки.
- Този уред не е предназначен за употреба от лица (включително деца) с намалени физически, сензорни или умствени способности или липса на опит и знания, освен ако не са наблюдавани или инструктирани относно използването на уредите от лице, отговорно за тяхната безопасност.
- Децата трябва да бъдат под наблюдение, за да не играят с уреда.
- Внимание: с този уред не трябва да се използват въглища или подобни горива.
- Внимание: гореща повърхност. Уредът генерира топлина и излизаща пара по време на употреба. Вземете подходящи мерки, за да предотвратите нараняване, изгаряне или пожар.
- Никога не транспортирайте уреда с дръжка.
- Този уред е предназначен за използване в домакинството и подобни приложения като:
 - кухни площи в магазини, офиси и други;
 - ферми;
 - от клиенти в хотели, мотели и други ;
 - настаняване на база нощувка със закуска

Описание на уреда

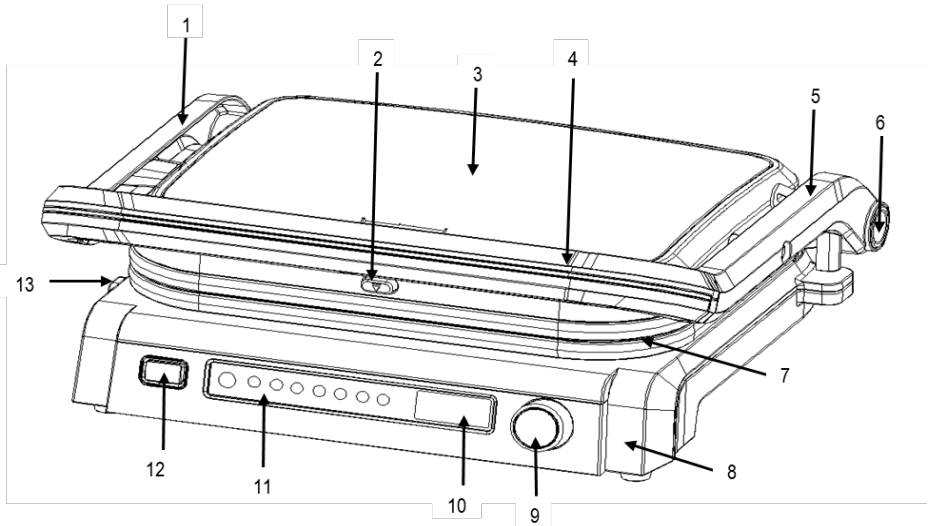

1. Лява ос
2. Бутон за освобождаване на горната плоча
3. Горен капак
4. Дръжка
5. Дясна ос
6. Отваряне на 180°
7. Горна/долна плоча
8. Корпус
9. Копче
10. LCD дисплей
11. Кнтролен панел
12. Бутон захранване

Преди първа употреба

- Прочетете тези инструкции преди употреба и ги запазете. Ако предадете скарата, предайте и инструкциите.
- Отстранете всички опаковки, но ги пазете, докато се убедите, че скарата работи.
- Разопакувайте уреда, извадете всички аксесоари и ги почистете в съответствие с раздела „ПОЧИСТВАНЕ И ПОДДРЪЖКА”.
- Развийте напълно захранващия кабел и включете щепсела в заземен контакт.
- Решетката вече е готова за цикъла на предварително загряване.

Забележка: Когато вашият грил се нагрява за първи път, той може да отделя лек дим или мирис. Това е нормално за много отоплителни уреди. Това не засяга безопасността на вашия уред.

Начин на употреба

Инсталиране на плочите

Обикновено скарата се отваря под ъгъл от 105 градуса. Горната плоча може да бъде на едно ниво с долната, за да се създаде голяма повърхност за готвене и да се сглоби горната плоча. Първо отворете скарата под ъгъл, който е по-малък от 105 °, след това натиснете копчето за отваряне нагоре с другата ръка и хванете дръжката с една ръка, за да отворите грила на 180 °. Поставете плочите в скобите близо до пантата и натиснете надолу предния край с малко сила, за да щракне. След това затворете скарата, просто дръпнете дръжката директно към себе си.

- Описание на контролния панел (Вижте по-долу):

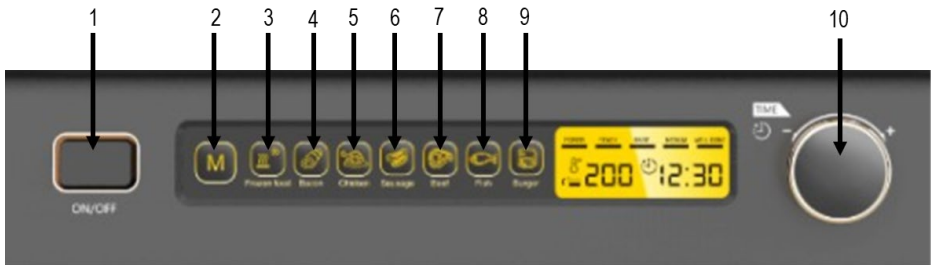

1. Бутон захранване
2. Основен режим за печене на месо
3. Замразени продукти
4. Бекон
5. Пиле
6. Наденица
7. Телешко/Стек
8. Рибa
9. Бургери
10. Копче: таймер, температура, контрол, ОК

Работа с уреда:

1. Включете щепсела в контакта.
2. Натиснете бутона за захранване, за да включите:

След натискане на бутона, LCD дисплеят ще светне, а индикаторите на бутона M и интелигентните бутони от менюто ще светнат на цикли.

3. Ръчен режим:

*Последователността е: натиснете бутона- М бутон - ОК бутон за потвърждение.

Можете да започнете, като затворите капака или отворите капака

Независимо дали капакът е отворен или затворен,

M mode: след включване, натиснете бутона за захранване и след това натиснете бутона М, индикаторът винаги свети и стойността на температурата започва да мига. Потребителят може да завърти копчето, за да регулира желаната температура на печене. По подразбиране е зададена на 200°C.

След като изберете температурата, натиснете бутона ОК в средата на копчето и времето започва да мига. По подразбиране е 60:00. Завъртете копчето, за да регулирате времето. След като настроите необходимото време, натиснете бутона ОК в средата и уреда стартира.

Предварително загряване (лентата с менюта POWER светва и мига). Когато температурата за печене достигне, ще прозвучи звуков сигнал за да напомни на потребителя, че предварителното загряване е завършено, а индикатора POWER и лентата с менюта по-долу ще започнат да бъдат постоянни. Включена, лентата с менюта отзад светва на цикли.

2 Интелигентен режим: Този режим стартира само когато капака е затворен. Режимът може да бъде включен когато уреда е отворен между 105° и 180° (уредът ще даде звуков сигнал да затворите капака)

Smart режим: след като включите уреда, натиснете бутона за захранване, и LCD дисплея ще светне, индикаторът над бутона ще свети на цикли. След като изберете бутон от менюта, натиснете бутона ОК за да започнете загряването, след това индикаторът за захранване ще светне, а индикаторът за готовност ще мига, което показва на потребителя, че загряването е приключило и можете да поставите продуктите на грила

По това време, потребителят може да отвори капака да постави продуктите и след това да затвори капака. Уреда автоматично отчита с каква дебелина са продуктите за 5 секунди и избира съответната програма за печене. Лентаната на дисплея се показва: индикатор аза готовност свети постоянно, индикатора RARE мига, оставащото време ще изле на дисплея под него. В процеса на готвене, индикаторите за RARE, MEDIUM и WELL DONE ще светват периодично. Когато времето за печене е свършило и на дисплея се покаже 00:00, ще чуете звуков сигнал за 6 секунди, тогава потребителя може да отвори капака и да извади готовите продукти.

Печене на BBQ

1. Отворете уреда на 180 градуса и поставете хоризонтално на плота (уреда може да постави така само режим грил).
2. Включете уреда в захранването, след това натиснете бутона захранване на уреда
3. Натиснете бутона M, и натиснете копчето ОК в средата, потребителят може да настройва температурата и времето за печене, след като сте избрали желаната настройка натиснете бутона ОК. Уредът започва да се нагрива. Когато уреда достигне зададената температура на печене, ще чуете 3-кратен звуков сигнал, тогава потребителя може да постави продукти на грила.

Забележка:

1. За по-добри резултати, намажете плочите с мазнина или спрей.
2. Затворете плочите по време на загряването. Слe като уреда e загреял, ако не отворите капака за да постивите продуктите, ще се включи интелигентия автоматичн режим да изключи след няколко минути, но при ръчен режим няма такава функция и ще продължи да работи за около 2 часа и ще се изключи автоматично.

3. Когато продуктите са готови, използвайте дръжката за да отворите капака. Използвайте шпатула за да извадите продуктите. Никога не използвайте метални прибори защото можете да надраскате покритието на незалепващите плочи.

4. Има отделен звуков сигнал само за печене в режим “RARE” или “MEDIUM” когато печете телешко. При останали функции има само един звуков сигнал за “WELL DONE”.

5. Интелигентният режим може да се активира само когато капакът е затворен;

6. Интелигентният режим. Когато загреването е приключило, има напомняне на поставите продуктите, като той ще се повтори отново след 5 минути, това ще се повтори пак след 2 минути, след което уредът ще се изключи автоматично. В smart режим, когато загреването е приключило, има звуков сигнал, който напомня да поставите продуктите, ще се повтори след 5 минути, и след това пак след 2 минути, тогава автоматично уреда ще се изключи.

Почистване и поддръжка

Този уред не разполага с резервни части. Моля да се обърнете към оторизирания сервис.

1. Преди почистване, изключете грила и оставете да се охлади напълно.

Забележка: Грилът е все още доста горещ. Ще отнеме известно време докато се охлади.

2. Натиснете надолу бутона за изваждане на плочите и ги извадете.

3. След като ги извадите от уреда, ги измийте с топла сапунена вода или ги поставете в миялна машина. Подсушете ги добре и ги поставете обратно на

грила.

4. Извадете горната и долната тавички за мазнина с ръкавици, изсипете съдържанието в топлоустойчива купа, измийте ги с топла сапунена вода или ги сложете на най-горната решетка в съдомиялната след което ги подсушете.

Забележка: Преди да извадите тавичката, се уверете че температурата на мазнината в тях е до 40°C, в противен случай може да причини изгаряне.

5. Избършете външната част на грила с влажна кърпа Използвайте кухненска хартия напоена с малко олио, за да отстраните остатъците.

6. Върнете обратно плочите в грила.

- Не потапяйте уреда във вода или друга течност.
- Не използвайте силни и абразивни препарати за почистване.
- Не използвайте телена четка или гъба.

● **Съхранение**

1. Преди съхранение, се уверете че грила е чист и сух.
2. Затворете грила. Поставете го хоризонтално.
3. Съхранявайте грила на сухо място далече от деца. Грилът не може да се съхранява във вертикално положение.

Спесификации: 220-240V, 50-60Hz, 1800-2100W



Внимание: повърхностите на грила се нагорещават по време на работа

ВАЖНА ИНФОРМАЦИЯ ЗА ПРАВИЛНОТО ИЗХВЪРЛЯНЕ НА ПРОДУКТА В СЪОТВЕТСТВИЕ С ДИРЕКТИВА 2002/96/ЕС.

В края на експлоатационния живот продуктът не трябва да се изхвърля с домакинските отпадъци.

Необходимо е да се отнесе в специален местен център за разделно събиране на отпадъци или на предлагаш подобна услуга търговец.

Разделното изхвърляне на домакинските електроуреди води до избягване на възможните отрицателни последици за околната среда и здравето, които произтичат от неподходящото изхвърляне, и позволява повторно използване на ценни материали за постигане на значителни спестявания на енергия и ресурси. Продуктът е обозначен със задраскано кошче за отпадъци като предупреждение за разделното му изхвърляне

