

Rohinson®

Кафемашина R-985

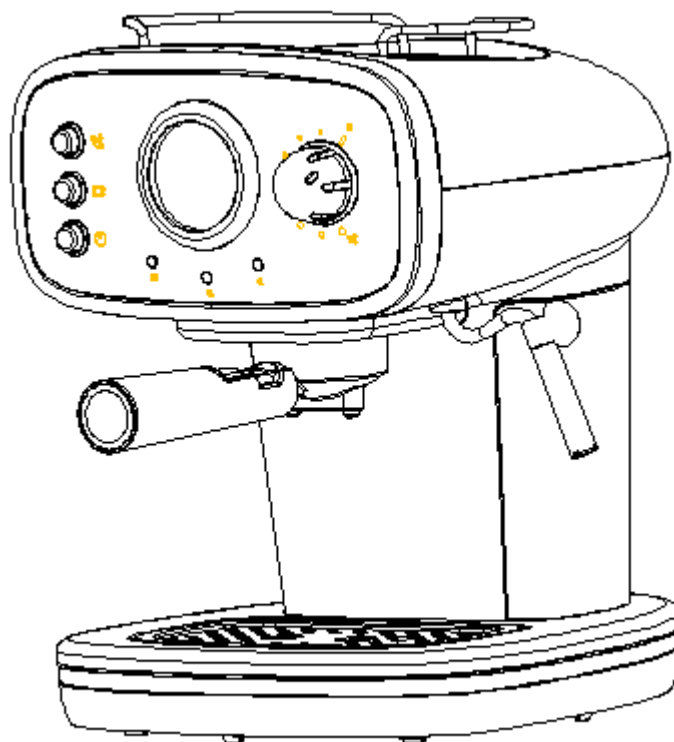

Инструкция за употреба

Прочетете внимателно инструкциите, преди да използвате уреда и ги запазете за бъдещи справки

Важни предпазителни мерки

Преди да използвате електрическия уред, винаги следвайте следните основни предпазни мерки, включително следното:

1. Прочетете всички инструкции.
2. Преди употреба проверете дали напрежението отговаря на номиналното напрежение, обозначено на табелката с технически данни.
3. Този уред е включен със заземен щепсел. Моля, уверете се, че контактът във вашата къща е добре заземен.
4. За да се предпазите от пожар, токов удар и нараняване не потапяйте основните части на продукта, кабела, щепсела, водата или друга течност.
5. Уредът не трябва да се потапя.
6. Извадете щепсела от стенния контакт преди почистване и когато не се използва. Оставете уреда да се охлади напълно, преди да излезете, прикрепите компоненти или преди почистване.
7. Не работете с уреда ако е с повреден кабел или щепсел или след като уреда не работи или е изпускан или повреден. Върнете уреда в най-близкия оторизиран сервиз за проверка.
8. Използването на аксесоари, които не се препоръчват от производителя, може да доведе до пожар, токов удар или нараняване.
9. Поставете уреда върху равна повърхност или маса, не оставяйте кабела да виси от масата или плота.
10. Уверете се, че захранващият кабел не докосва горещата повърхност на уреда.
11. Не поставяйте кафемашината на гореща повърхност или близо до огън, за да избегнете повреда.
12. За да изключите, извадете щепсела от контакта. Винаги дръжте щепсела. Но никога не дърпайте за кабела.
13. Не използвайте уреда за други цели, освен за предназначение и го съхранявайте на сухо.
14. Внимавайте да не се изгорите от парата.
15. Не докосвайте горещата повърхност на уреда (като дюзата за пара и цедката). Използвайте дръжката или копчетата.
16. Не позволявайте на кафемашината да работи без вода.
17. НЕ сваляйте металната фуния, докато приготвяте кафе. Моля, отстранете металната фуния, за да направите допълнително кафе след приключване на работа за повече от 10 секунди. Трябва да се внимава и при отстраняване на металната фуния, тъй като металните части ще бъдат горещи. Уверете се, че го държите за дръжката и използвайте скобата за задържане на филтъра, за да изхвърлите кафето. Трябва да се внимава при преместване на уреда с горещи течности.
18. Включете щепсела в контакта, преди да го използвате, и изключете превключвателя, преди да извадите щепсела от контакта.
19. Този уред може да се използва от деца над 8 год., ако те са наблюдавани или инструктирани относно използването на уреда по безопасен начин и ако разбират опасностите. Почистването и поддръжката на уреда не трябва да се извършват от деца, освен ако те не са над 8 години и под наблюдение. Съхранявайте уреда и кабела на място, недостъпно за деца под 8 години.
20. Уредът могат да се използва от лица с намалени физически, сетивни или умствени способности или с липса на опит и знания, ако са наблюдавани или инструктирани относно използването на уреда по безопасен начин и разберат опасностите.
21. Децата не трябва да играят с уреда.
22. Този уред е предназначен за употреба в домакински и други подобни приложения:
 - кухни за персонала в магазини, офиси и други работни помещения;
 - ферми;
 - от клиенти в хотели, мотели и други;
 - настаняване ба за нощувка със закуска.
23. Не използвайте уреда на открито.

Описание на уреда

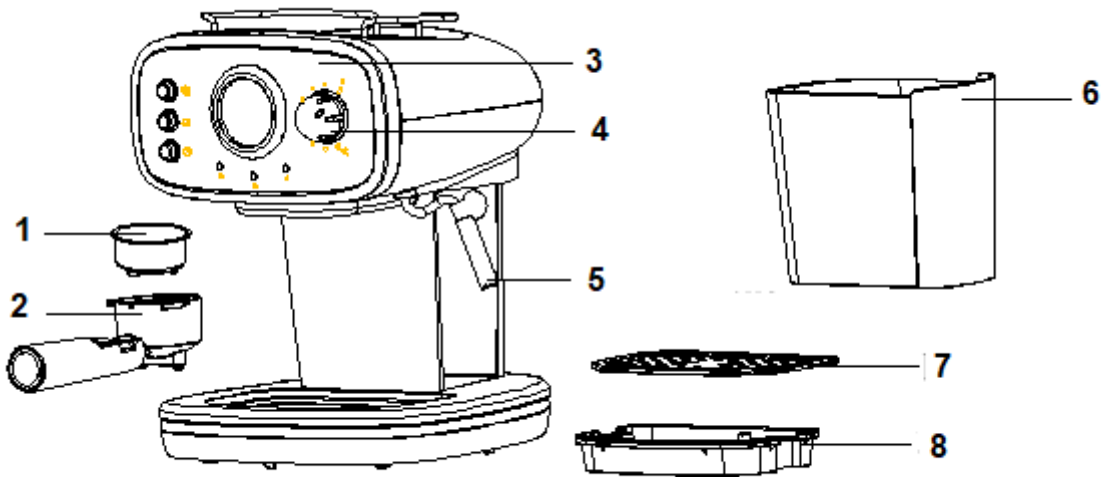

1.Цедка 2.Ръкохватка 3.Контролен панел 4.Копче за парата 5.Дюза за пара 6.Резервоар за вода 7.Решетка за оттичане 8. Тавичка за оттичане

Контролен панел

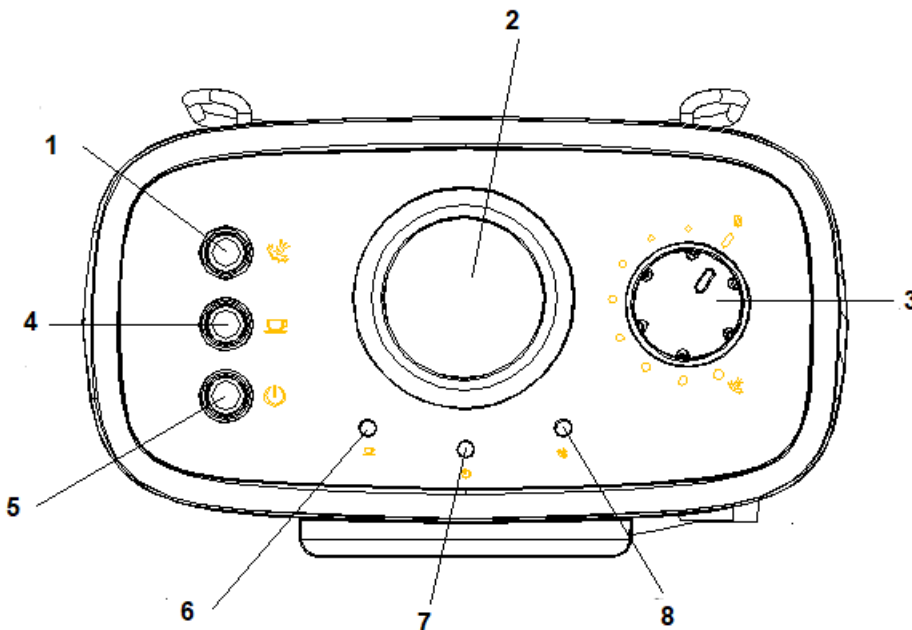

- 1.Регулатор за кафе/пара: в долно положение правене на пара, в горно положение правене на кафе
- 2.Термометър
- 3.Копче за регулиране на парата
- 2.Индикатор за парата: индикатора светва, когато се достигне до достатъчно висока температура
- 4.Регулатор на помпата: в долно положение правене на кафе, в горно положение спиране
- 5.Бутон вкл./изкл.
- 6.Индикатор за кафе:когато се достигне необходимата температура светва
- 7.Индикатор за захранването:индикаторът светва когато уреда се включи
- 8.Индикатор за кафето: индикатора светва, когато се достигне до достатъчно висока температура

Поставяне на цедката

1. За да поставите цедката във фунията, уверете се, че поставете прореза на филтъра с жлеба във

вътрешността на филтъра.

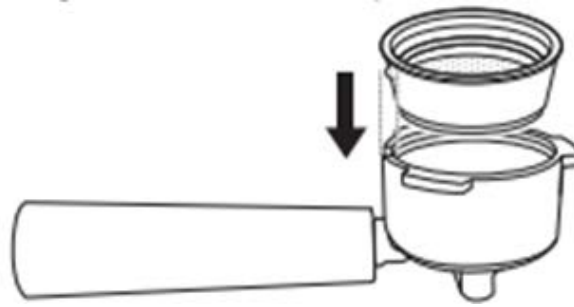

2. Завъртете цедката наляво или надясно, за да я закрепите. Това ще спомогне за защитата на филтъра във фунията.

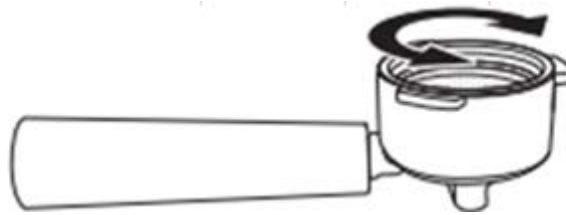

Преди първа употреба

За да сте сигурни, че първата чаша кафе е вкусна, трябва да изплакнете кафемашината с топла вода, както следва:

1. Извадете резервоара за вода от кафемашината. Налейте вода, нивото на водата не трябва да надвишава маркировката „MAX“ на резервоара, а след това го поставете в кафемашината.
2. **Забележка:** Уредът е снабден със подвижен резервоар за лесно почистване, можете да напълните резервоара с вода на първо място, след което поставете резервоара в уреда.
3. Поставете цедката в метална фуния (без кафе в цедката), след това поставете металната фуния под държача на металната фуния (виж фиг.1) и я завъртете обратно на часовниковата стрелка, докато се фиксира плътно (виж фиг.2 и фиг.3)

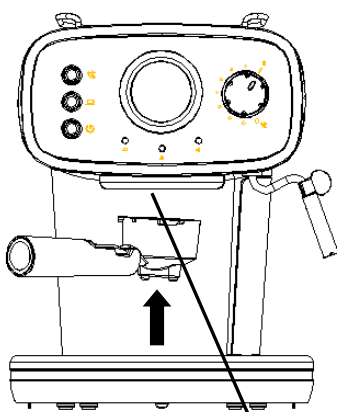

Държач на цедката

Фиг.1

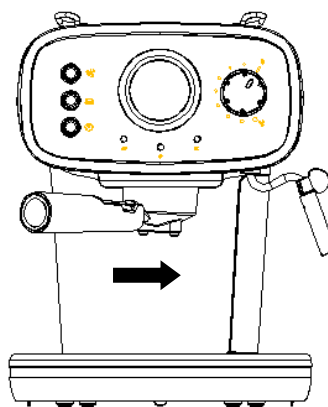



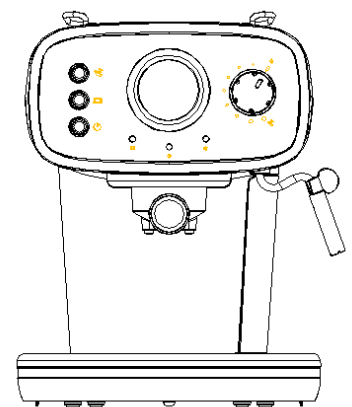

Фиг.2



Фиг.3

4. Поставете чашата за еспресо на плочата. Уверете се, че копчето за пара е в положение "0".
5. **Забележка:** Тъй като уредът не е снабден с чаша или кана, пригответе своя собствена кана или чаша.
6. Включете в захранването и натиснете бутона "⏻" за да включите уреда. Индикаторът за захранване (червен) ще свети.
7. Натиснете бутона за управление на помпата "☑", помпата ще изпомпва вода, когато изтича вода,







затворете помпата, като натиснете отново “”.

- Уверете се че бутон “”/ “” е на по-високо положение и изчакайте, уредът започва да се загрева, докато индикаторът за кафе (зелен) светне, това означава, че предварително подгриването е завършено.
- Натиснете надолу бутон “” отново, и водата ще започне да тече.
- 1 минута след като е започнала да тече, натиснете бутон за управление на помпата “”, можете да излеете водата във всеки контейнер, след това да ги почистите внимателно, сега можете да започнете да приготвяте кафе.



Забележка: Може да има шум при първото изпомпване на водата, това е нормално, тъй като уредът освобождава въздуха в уреда. След около 20 сек. Шумът ще изчезне.

11. Подгриване

За да направите чаша добро горещо кафе еспресо, препоръчително е да подгреете уреда преди да направите кафе, включително фунията и чашата, така че ароматът на кафето да не се влияе от студените части.

- Свалете резервоара за вода и го напълнете с вода, нивото на водата трябва да е между маркировката „MAX“ и маркировката „MIN“. След това поставете резервоара правилно в уреда.
- Поставете цедката в метална фуния (без кафе), след това поставете металната фуния под държача металната фуния (виж фиг.1) и я завъртете обратно на часовниковата стрелка, докато се фиксира плътно (виж фиг.2 и фиг.3)
- Поставете чаша за еспресо, на поставката за чаши..
- След това свържете уреда към захранването. Уверете се, че копчето за пара е в положение "O".
- Натиснете бутон “” за да включите уреда, индикаторът за захранване (червен) ще светне, уверете се че бутон “”/ “” е в горно позиция.
- Натиснете надолу бутон за управление на помпата “”, когато изтича вода, веднага затворете помпата, като натиснете отново бутон “”. Целта на стъпката е да изпомпва водата от резервоара в корпуса.
- Когато индикаторът светне зелено и трябва да натиснете отново бутон “” ще излиза гореща вода.
- След като водата тече за около 20S, натиснете бутон “”. Подгриването е завършено

Приготвяне на кафе

- Отстранете ръкохватката въртейки я по посока на часовниковата стрелка..
- Добавете смляно кафе в цедката с мерителната лъжичка. Една лъжица смляно кафе може да направи около една чаша първокласно кафе. След това натиснете смляното кафе плътно с обратната страна на мерителната лъжичка.
- Поставете цедката във фунията, след това фунията в държача (виж фиг.1), и го завъртете обратно на часовниковата стрелка, докато се фиксира плътно (виж фиг.2 and Фиг.3).
- Излейте горещата вода в чашата. След това поставете чашата на поставката за чаши.
- Уверете се, че копчето за пара е в положение "O". и че бутон “” е в горно положение.
- По това време индикаторът за кафе светва зелено, след като лампата напълно светне, трябва да натиснете надолу бутон “” изчакайте за момент, ще излезе кафе.
- Трява да натиснет е бутон отново “” когато се получава желаното кафе или очевидно се променя цвета на кафето.

8. След като приключите с приготвянето на кафе, натиснете бутон “”, и индикаторът за захранване и индикаторът за кафе изгасват и кафемашината спира да работи, кафето е готово.

Внимание: Не оставяйте кафемашината без надзор по време на приготвянето на кафе, тъй като понякога трябва да работите ръчно!

Забележка: По време на приготвяне на кафе или пара, нормално е индикаторът за готовност да мига, това означава само, че нагревателят се нагрива, за да поддържа температурата в стандартния обхват.

- Можете да извадите металната фуния, като я завъртите по посока на часовниковата стрелка, след което

излейте остатъка от кафе.

10. Оставете ги да изстинат напълно, след това изплакнете под течаща вода.

Приготвяне на капучино

Можете да вземете чаша, като доливате към еспресото разпенващо мляко.

Забележка: По време на процеса на генериране на пара, металната фуния трябва да бъде поставена на място.

1. Първо подгответе еспресо, според инструкцията „Приготвяне на еспресо“, и се уверете, че копчето за пара е в положение „О“.

2. Натиснете бутона за пара надолу , и изчакайте докато светне индикатора в жълто..

3. Напълнете кана с около 100 грама мляко за едно капучино, което трябва да бъде приготвено, като се препоръчва да използвате студено пълномаслено мляко (не горещо!).



4 За да постигнете по-добра млечна пяна, препоръчваме ви да държите копчето за пара в отворено положение за около 15s, тъй като ранната пара съдържа твърде много вода, след това дръжте копчето на позиция „О“ и следващата стъпка.

5 Поставете дюзата на парата в млякото около два сантиметра, след това завъртете бавно бутона за пара обратно на часовниковата стрелка, парата ще излезе от дюзата. Разпененото мляко се получава чрез движение в кръг от горе до долу.

Забележка: Никога не докосвайте изхода на парата по време на работа и внимавайте да не се изгорите.

Забележка: Никога не завъртайте бързо копчето за пара, тъй като парата ще се акумулира бързо за кратко време, което може да увеличи риска от експлозия.

6. Когато е достигнат желания резултат, можете да завъртите копчето за пара на позиция „О“.



7. Моля, следвайте операцията по-долу, за да избегнете блокиране на изхода за пара след завършване на разпенването на мляко всеки път: поставете празната каничка под дюзата след това включете копчето за пара и натиснете бутона надолу  помпата ще изпомпва вода, след като водата изтече за 30 секунди, натиснете бутона  отново, за да спрете помпата, най-накрая почистете дюзата за пара с влажна гъба, но внимавайте да не се изгорите!

8. Натиснете и отпуснете бутона  за да изключите захранването.

9. Изсипете разпененото мляко в приготвеното еспресо, сега капучиното е готово. Подсладете при желание, поръсете с малко какао на прах.







Забележка: Моля, следвайте процеса, както е описано по-долу, ако изходът за пара е блокиран: първо завъртете копчето за пара на позиция "О" и оставете машината да се охлади за около половин час, след което няколко пъти избутайте изхода за пара с игла около 1mm накрая натиснете бутона за пара  и включете копчето за пара, за да проверите дали уредът може да произведе пара нормално, когато индикаторът за пара (зелено) напълно свети. Моля свържете се със сервизния отдел, ако уредът не може да произведе пара.

Забележка: след разпенването препоръчваме да оставите уреда да изстине поне за 5 минути, преди да пригответе кафе отново. В противен случай във вашето кафе може да има миризма на изгоряло. Ако искате да направите кафе веднага, следвайте следващите стъпки:

Първо натиснете и освободете бутона за пара  към по-високата позиция; потопете парната пръчка в чаша; второ, натиснете бутона за управление на помпата  надолу до долното положение и включете копчето за управление на парата и ще изтича вода от парна пръчка; след като индикаторът за готовност изгасне, натиснете и освободете бутона за управление на помпата  в по-високо положение, след това завъртете копчето за управление на парата в положение „О“. Когато индикаторът за готовност светне, можете да започнете да варите кафе отново.



Разпенване на мляко/Подгръване на вода

Дюзата за пара може да се използва за разпенване на мляко и приготвяне на топли напитки като горещ шоколад, вода или чай.

1. Свалете резервоара и го напълнете с вода, нивото на водата не трябва да надвишава маркировката „MAX“ в резервоара. След това поставете резервоара правилно в уреда.
2. След това свържете уреда към захранването.
3. Натиснете бутона “” за да включите машината. Индикаторът за захранване (червен) ще светне
4. Натиснете надолу бутона “”, уверете се че бутона “” е в горна позиция, помпата ще изпомпва вода, когато изтича вода, затворете помпата.
5. Натиснете надолу бутона “” уредът започва подгриване, докато индикаторът светне, което означава, че подгриването е приключило.
6. Потопете дюзата за пара в течността, която ще се подгрива. Ако искате да разпените млякото, потопете дюзата за пара на 2 см в млякото. Завъртете копчето за пара в посока обратно на часовниковата стрелка, за да започнете подгриването.
7. След като получите желаният резултат, можете да завъртите копчето за пара на позиция „O“..
8. Моля, следвайте операцията по-долу, за да избегнете блокиране на изхода за пара след завършване на разпенването всеки път: поставете празната каничка под дюзата, след това включете копчето за пара и натиснете бутона “”, помпата ще изпомпва вода, след като водата изтече за 30 секунди, натиснете бутона “” отново, за да спрете помпата, най-накрая почистете дюзата за пара с влажна гъба, но внимавайте да не се изгори!
9. Натиснете бутона “” за да изключите захранването.

Note: Моля, следвайте операцията, както е описано по-долу, ако изходът за пара е блокиран: първо завъртете копчето за пара в положение "O" и оставете кафемахата да се охлади за около половин час, след което отпушете изхода за пара за няколко пъти с игла около 1 mm в диаметър, накрая натиснете бутона за кафе / пара “” и включете копчето за пара, за да проверите дали уредът може да генерира пара нормално, когато индикаторът за пара свети жълто. Моля, свържете се с сервиза, ако уредът не може да произвежда пара след работа, както по-горе.

Забележка: след разпенването препоръчваме да оставите уреда да изстине поне за 5 минути, преди да пригответе кафе отново. В противен случай във вашето кафе може да има миризма на изгоряло. Ако искате да направите кафе веднага, следвайте следващите стъпки:

Първо натиснете и освободете бутона за пара “” към по-високата позиция; потопете парната пръчка в чаша; второ, натиснете бутона за управление на помпата “” надолу до долното положение и включете копчето за управление на парата и ще изтича вода от парна пръчка; след като индикаторът за готовност изгасне, натиснете и освободете бутона за управление на помпата “” в по-високо положение, след това завъртете копчето за управление на парата в положение „O“. Когато индикаторът за готовност светне, можете да започнете да варите кафе отново.

Функция за автоматично изключване

Уредът ще се изключи автоматично 29 минути след натискане на бутона ON / OFF.

Почистване и поддръжка









1. Изключете от захранването и оставете кафемашината да се охлади напълно преди почистване.
2. Почиствайте корпуса на кафемашината с гъба, устойчива на влага, и почиствайте резервоара за вода, тавичката за оттичане и решетката за оттичане редовно, след което ги изсушава.

Забележка: Да не се почиства с алкохол или почистващ разтворител Никога не потапяйте корпуса във вода за почистване.

3. Свалете металната ръкохватка, като я завъртите по посока на часовниковата стрелка, изчистете остатъците от кафе вътре, след това можете да я почистите с препарат за почистване, но най-накрая трябва да изплакнете с чиста вода. Не мийте металната ръкохватка в съдомиялна машина.
4. Почистете всички приставки във вода и изсушете добре.

Забележка: Почиствайте уреда след всяка употреба, за да може да работи правилно.

ПОЧИСТВАНЕ НА КОТЛЕН КАМЪК

1. За да сте сигурни, че кафемашината ще работи ефективно, вътрешният тръбопровод е чист и вкусът на кафето, трябва да почистите минералните остатъци на всеки 1-2 месеца.
2. Напълнете резервоара с вода и препарат до нивото на MAX (делът на водата и препаратът е 4: 1, детайлите се отнасят до инструкцията за отстраняване на котлен камък. Моля, използвайте „домакински препарат за почистване на котлен камък“, можете да използвате лимонена киселина (която да закупите от аптека) вместо препарат против котлен камък (сто части вода и три части лимонена киселина).
3. Съгласно процеса за предварително загряване, поставете металната фуния (без кафе) и чаша (кана). Пригответе вода както е посочено в раздел „Подгряване“,
4. Натиснете бутона “” за да включите устройството, индикаторът за захранване (червен) ще светне, трябва да бутона “” да бъде в горна позиция, а бутона “” да е горна позиция, помпата ще изпомпва вода, когато изтича вода, затворете помпата, като натиснете бутона за управление на помпата “” отново и изчакайте малко, кафемашината започва да се нагрива.
5. Когато индикаторът за кафе светне зелено, показва, че подгряването е завършило. Натискане на бутона “” и направете две чаши кафе (около 500 мл.). След това затворете помпата и изчакайте 5s.
6. Натиснете надолу бутона “”, изчакайте индикатора да светне в жълто. Направете пара за 2 минути, след това завъртете копчето за пара на позиция "O", за да спрете процеса. Натиснете бутона “” за да изключите уреда незабавно, поставете препарата против котлен камък в устройството поне 15 минути.
7. Рестартирайте устройството и повторете стъпките от 4-6 поне 3 пъти..
8. След това с натискане се уверете че бутона “” е в горна позиция, когато светне зеления индикатор натиснете надолу бутона “” да се варят, докато не остане нищо от препарата.
9. След това приготвяне на кафе (без кафе) с вода от чешмата до ниво MAX, повторете стъпките от 4-6 за 3 пъти (не е необходимо да чакате 15 минути в стъпка от 6), след това се повтаря, докато не остане вода в резервоара.
10. Повторете стъпката от 9 поне 3 пъти, за да се уверите, че тръбите са чисти

Отстраняване на неизправности

Проблем	Възможна причина	Решение
Водата изтича от дъното на кафемашината.	В тавичката за отцеждане има много вода.	Моля, почистете тавата.
	Кафемашината е неизправна.	Моля свържете се с оторизирания сервиз за ремонт.
Водата изтича от външната страна на цедката.	На ръба на цедката има малко мляно кафе.	Почистете остатъците от кафе
Кафето има кисел вкус	Не почиствайте правилно след почистване на минерални отлагания.	Почистете кафемашината за съдържанието както е посочено в раздел Преди първа употреба.
	Мляното кафе се съхранява на горещо и влажно място за дълго време. Кафето е с лошо качество.	Моля, използвайте прясно смляно кафе или съхранявайте неизползваното кафе на хладно и сухо място. След отваряне на опаковката от кафе, запечатвайте отново плътно и го съхранявайте в хладилник, за да запазите неговата свежест.
Кафемашината вече не може да работи.	Електрическият контакт не е включен добре.	Включете правилно захранващия кабел в контакта, ако уредът все още не работи, свържете се с оторизирания сервиз за ремонт.
Не разпенва добре	Индикаторът за готовност на пара не свети.	Само след като свети индикаторът за готовност на парата, парата може да се използва за разпенване

	Контейнерът е твърде голям или формата не е подходяща.	Използвайте висока и тясна чаша.
	Използвали сте обезмаслено мляко	Използвайте пълномаслено мляко или полуобезмаслено мляко

Не разглобявайте уреда сами, ако не откриете причината за повредата, по-добре се свържете със сертифицирания сервизен център



ВАЖНА ИНФОРМАЦИЯ ЗА ПРАВИЛНОТО ИЗХВЪРЛЯНЕ НА ПРОДУКТА В СЪОТВЕТСТВИЕ С ДИРЕКТИВА 2002/96/ЕС.

В края на експлоатационния живот продуктът не трябва да се изхвърля с домакинските отпадъци.

Необходимо е да се отнесе в специален местен център за разделно събиране на отпадъци или на предлагащ подобна услуга търговец.

Разделното изхвърляне на домакинските електроуреди води до избягване на възможните отрицателни последици за околната среда и здравето, които произтичат от неподходящото изхвърляне, и позволява повторно използване на ценни материали за постигане на значителни спестявания на енергия и ресурси. Продуктът е обозначен със задраскано кошче за отпадъци като предупреждение за разделното му изхвърляне.