

Инструкция за употреба

Електрическа фурна

R-2830



Моля, прочетете внимателно ръководството преди употреба

Продукта е само домашна употреба на закрито

Важни предохранителни мерки

Когато използвате електрически уреди, винаги трябва да се спазват основните мерки за безопасност, включително следното:

1. Прочетете инструкциите.
2. Не докосвайте горещи повърхности. Използвайте дръжка или копчета.
3. Необходимо е наблюдение, когато някой уред се използва от деца или в близост до деца.
4. За да се предпазите от токов удар, не потапяйте кабела, щепсела или други части на фурната във вода или други течности.
5. Не оставяйте кабела да виси над ръба на масата или плота или да докосва горещи повърхности.
6. Не работете с уреда ако е с повреден кабел или щепсел, или след като уредът работи неправилно или е повреден по някакъв начин, върнете уреда в най-близкия оторизиран сервизен център за преглед, ремонт или настройка.
7. Използването на аксесоари, които не се препоръчват от производителя на уреда, може да причини опасност или нараняване.
8. Не поставяйте върху или близо до горещата газова или електрическа горелка, нито в нагрятата фурна, нито в микровълнова фурна.
9. Когато работите с фурната, пазете поне 12 см пространство от всички страни на уреда, за да осигурите адекватна циркулация на въздуха.
10. Изключете щепсела от контакта, когато не се използва или преди почистване. Оставете го да се охлади, преди да сложите или свалите части, или преди почистване.
11. Не покривайте никоя част от фурната с метално фолио. Това може да доведе до прегряване на фурната.
12. Трябва да бъдете изключително внимателни, когато изваждате тавата или изхвърляте гореща мазнина или други горещи течности.
13. Не почиствайте фурната с метални тампони за почистване. Металните отломки биха докоснали електрически части и биха застрашили риск от токов удар.
14. Пожар може да възникне, ако фурната е покрита от или е разположена близо до запалим материал, включително завеси, стени и други подобни, когато работи. Не съхранявайте предмети върху фурната по време на работа.
15. Трябва да се внимава много, когато се използват контейнери, конструирани, от нещо различно от метал или стъкло.
16. Не поставяйте във фурната: картон, пластмаса, хартия или нещо подобно.
17. Не съхранявайте никакви материали, различни от препоръчаните от производителя аксесоари, в тази фурна, когато не се използват.
18. За да изключите, изключете управлението, след което извадете щепсела от контакта. Винаги дръжте щепсела, но никога не дърпайте кабела.
19. Винаги носете защитни, изолирани ръкавици на фурната, когато поставяте или изваждате предмети от горещата фурна.
20. Този уред има закалена стъклена врата. Стъклото е по-здраво от обикновеното стъкло и по-устойчиво на счупване. Избягвайте надраскване на повърхността на вратата или изрязване на ръбовете. Ако стъклото на вратата има драскотина или прорез, свържете се с най-близкия оторизиран сервизен център за преглед и ремонт.
21. Не използвайте уреда на открито.
22. Не използвайте уреда за различна от предвидената употреба.
23. Уредът е преданазначен само за домашна употреба.
24. Достъпните повърхности могат да се нагряят, когато уредът работи.

25. Стъклената врата не може да поддържа продукти в напълно отворено положение.
26. Уредът не е предназначен за управление от външен таймер или отделна система за дистанционно управление.



27. **Внимание, гореща повърхност!** Температурата на повърхността може да е висока, когато уредът работи. Не докосвайте горещи повърхности. Използвайте дръжка или копчета.
28. Този уред може да се използва от деца на възраст над 8 години и лица с намалени физически сензорни или умствени способности или липса на опит и знания, ако са наблюдавани и са инструктирани относно безопасното използване на уреда и разбират свързаните с това опасности. Децата не трябва да играят с уреда. Почистването и поддръжката на потребителите не трябва да се извършват от деца, освен ако са на възраст над 8 години и не се наблюдават.
29. Пазете уреда и кабела му на място, недостъпно за деца под 8 години.
30. За уред с приставка тип Y, ако захранващият кабел е повреден, той трябва да бъде заменен от производителя, неговия сервизен агент или подобно квалифицирани лица, за да се избегне опасност.
31. Вратата или външната повърхност може да се нагряят, когато уредът работи.

Запазете инструкциите за бъдещи справки

Преди да използвате вашата готварска печка за първи път, не забравяйте:

1. Прочетете всички инструкции, включени в това ръководство.
2. Уверете се, че фурната е изключена и копчето на таймера е в изключено положение.
3. Премахнете всички решетки и тави. Измийте в гореща пиянеста вода или в съдомиялна машина.
4. Изсушете старателно всички аксесоари и ги сглобете отново във фурната. Включете фурната в контакта и сте готови да използвате новата си готварска печка.
5. След повторно сглобяване на фурната ви препоръчваме да я пуснете при МАКС температура около 15 минути, за да елиминирате евентуално опаковъчното масло, което може да остане след експедиране.

Преди първа употреба:

1. Уверете се, че консумацията на енергия е в съответствие с електрическата мощност на вашия дом.
2. Не оставяйте кабела да виси над ръба на масата или плота, за да избегнете възможността децата да се спънат.
3. Ако захранващият кабел е повреден, фурната не трябва да се използва преди ремонт.
4. Фурната трябва да се изпрати в упълномощен сервизен агент или подобно квалифицирано лице за ремонт, за да се избегне опасност.

Това устройство има къс захранващ кабел, за да намали риска от заплитане или спъване в дълъг кабел. Може да се използва удължителен кабел, ако сте внимателни при използването му:

1. Електрическата мощност на удължителния кабел трябва да бъде поне толкова висока, колкото електрическата мощност на уреда.
2. Удължителният кабел със захранващия кабел трябва да бъде разположен така, че да не се спуска върху плота или плота на масата, където могат да бъдат изтеглени от деца или случайно препънат.

Описание на уреда:

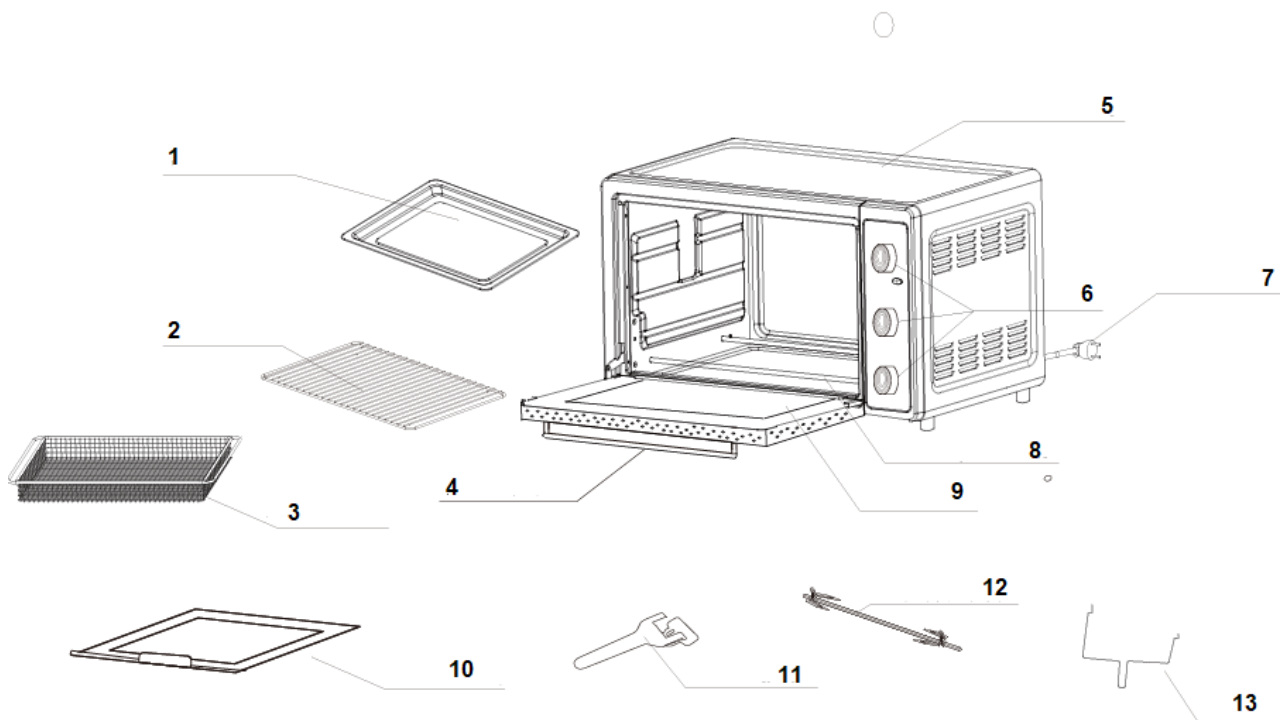

1.Тава, 2.Решетка, 3.Кошница, 4.Дръжка, 5.Корпус, 6.Копчета, 7.Захранващ кабел, 8.Нагревател, 9.Врата, 10.Тавичка за остатъци, 11.Дръжка за тава, 12.Шиш за грил, 13.Дръжка за шиш

Копчета: Копче за температурата, Функционален бутон и бутон Таймер,

Решетка: За препичане, печене и общо готвене в пювечи и зареждане на тава.

Тава за остатъци: Използва се при печене на различни храни, които съдържат вода или ще отделят вода или масло по време на готвене.

Кошница: За приготвяне на пържени картофи

Шиш за печене на грил: Може да готви до 3 килограма месо или цяло пиле.

Деъжка за шиша: Използва се за изваждане на горещия шиш от фурната.

Дръжка на вратата: Нен агряваща се дръжка.

Стъклена врата: Прозрачното закалено стъкло ви позволява удобно да наблюдавате процеса на готвене.

Контролен панел

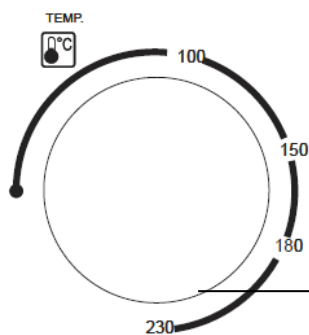

Температурен контролер: Изборът на температура е от ниска до 230 °C. Можете да изберете желаната температура според практическата ситуация.

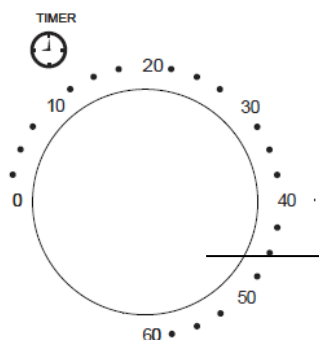

Бутон Таймер: Таймера трябва да е на „0“, когато печката не се използва. Завъртете по посока на часовниковата стрелка, за да изберете желаното време (максимум 60 минути) и то ще отброи автоматично.

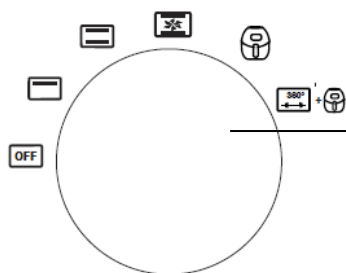

Функционален бутон: избор на режим.

- : Горно печене
- : Горно + долно печене
- : Горно + долно печене + вентилатор
- : Горно + долно печене + Air fryer
- : Грил+ Air fryer



Air fryer меню:

Продукти	Тегло/Кол.	Температура (°C)	Таймер
Чипс	300 g	230°C	20min
Крилца	8 Pcs	230°C	15min
Пица	7 in	180°C	15min
Пържоли	150 g	200°C	15min
Риба	500g	180°C	15min
Пиле на грил	1000 g	230°C	30min
Пуканки	50 g	220°C	10min

Начин на употреба:

Използване на фурната:

1. Поставете продуктите върху решетка или в тавата и затворете вратичката на фурната.
 - a. Не използвайте хартиен или пластмасов съд.
 - b. Използвайте тава, която е с малки размери или може да капе по време на готвене.
 - c. Поставете храната равномерно върху решетката.
2. Поставете щепсела в контакта. Копчето на таймера трябва да е на позиция OFF.
3. Задайте времето за готвене и желаната температура.
4. Когато времето за готвене свърши, ще чуете звуков сигнал, тогава трябва:
 - a. Използвайте дръжка или ръкавици за фурна, за да извадите горещата храна, за да избегнете изгаряне.
 - b. За да спрете процеса на готвене по време на средата на готвене, не забравяйте да завъртите копчето за време в положение „OFF“.
5. Извадете щепсела от контакта след готвене.

Съвети:

1. Времето за готвене може да варира в зависимост от хранителните продукти, температурата, масата и порцията. Моля, коригирайте времето с референтното време за рецепта и според действителното състояние на готвене.
2. Ако удължите готвенето, времето за готвене може да се намали с горещите нагревателни елементи. Регулирайте времето в зависимост от действителното състояние на храната.
3. Фурната ще регулира автоматично температурата на нагревателните елементи, за да избегне прегряване. В крайна сметка ще се отдели, но не изваждайте храната от фурната, за да осигурите правилния ефект на готвене.

Забележка: Теглото на продуктите, поставена върху тавата за храна / решетката, не може да надвишава 3,5 кг. за да направите храната равномерно поставена върху тавата за храна / решетката.

Почистване и поддръжка

ВИНАГИ ИЗКЛЮЧВАЙТЕ ФУРНАТА И ОСТАВЕТЕ ДА СЕ ОХЛАЖДИ ПРЕДИ ПОЧИСТВАНЕ

Вашата фурна разполага с бързо почистващо се покритие. Ако желаете, избършете стените с влажна кърпа. Не използвайте подложки за измиване от стоманена вълна, абразивни почистващи препарати или изстъргвайте стени с метални прибори, тъй като това може да повреди бързо почистващия се интериор. Измийте всички аксесоари в гореща пяна вода или в съдомиялна машина. Избършете вратата с влажна кърпа и избършете с хартия или кърпа.

Спесификации

Захранване: 220-240V~50/60Hz

Мощност: 1800W

Капацитет: 23L



ВАЖНА ИНФОРМАЦИЯ ЗА ПРАВИЛНОТО ИЗХВЪРЛЯНЕ НА ПРОДУКТА В СЪОТВЕТСТВИЕ С ДИРЕКТИВА 2002/96/ЕС.

В края на експлоатационния живот продуктът не трябва да се изхвърля с домакинските отпадъци.

Необходимо е да се отнесе в специален местен център за разделно събиране на отпадъци или на предлагащ подобна услуга търговец.

Разделното изхвърляне на домакинските електроуреди води до избягване на възможните отрицателни последици за околната среда и здравето, които произтичат от неподходящото изхвърляне, и позволява повторно използване на ценни материали за постигане на значителни спестявания на енергия и ресурси. Продуктът е обозначен със задраскано кошче за отпадъци като предупреждение за разделното му изхвърляне.