

# *Rohinson*<sup>®</sup>

## **Инструкция за употреба**

**Настолен вентилатор 40CM R-8371**



**ПРЕДИ ДА РАБОТАТЕ С ТОЗИ ПРОДУКТ ПРОЧЕТЕТЕ И  
СЛЕДВАЙТЕ ТЕЗИ ИНСТРУКЦИИ.**

## **Преди първа употреба**

### **Основни мерки за безопасност**

Прочетете ръководството за употреба преди да използвате уреда и го запазете за бъдещи справки и ако е необходимо, предайте инструкциите на трета страна.

### **Внимание**

Когато използвате електрически уред, винаги трябва да се спазват основните предпазни мерки, за да се намали рискът от пожар, токов удар и нараняване.

Боравете внимателно с двигателя, пластмасовите перки на вентилатора и други части на вентилатора, когато ги сглобявате или разглобявате, за да избегнете нараняване и/или повреда.

- 1) Този продукт е предназначен за обща домашна употреба. Не използвайте продукта за други цели.
- 2) Съхранявайте продукта на място, недостъпно за деца и домашни любимци. Този продукт не е предназначен за употреба от деца.
- 3) Не оставяйте продукта без надзор, докато се използва, особено когато има деца.
- 4) Винаги изключвайте продукта от контакта, когато не се използва.
- 5) Винаги работете с продукта върху равна и стабилна повърхност, за да избегнете преобръщането му.
- 6) Не окачвайте и не монтирайте продукта на стена.
- 7) Не поставяйте продукта извън или близо до отворен прозорец. Дъжд, сняг и други метеорологични елементи могат да създадат опасност от електричество.
- 8) Дръжте захранващия кабел и продукта далеч от нагreti повърхности.
- 9) Винаги изключвайте продукта от контакта, когато го почиствате.
- 10) Не включвайте/изключвайте продукта в/от електрическия контакт с мокра ръка.
- 11) Никога не вкарвайте пръсти или друг предмет през решетката на вентилатора.
- 12) Никога не изпускайте и не вкарвайте предмети в отвора на продукта
- 13) Не се опитвайте да отваряте никоя част от корпуса на двигателя, тъй като може да има риск от токов удар.
- 14) Никога не работете с продукта без поставени решетки, тъй като това може да доведе до нараняване.
- 15) Не позволявайте на захранващия кабел да виси (т.е. над ръба на маса или плот), където може някой да се спъне или дръпне.
- 16) Не работете с продукта, ако захранващият кабел е срязан, повреден или ако проводниците са открити.
- 17) Не потапяйте и не излагайте корпуса на двигателя, захранващия кабел или щепсела на вода или други течности.

- 18) Изключете щепсела (не дърпайте захранващия кабел) от електрическия контакт.
- 19) Не натоварвайте захранващия кабел там, където се свързва с продукта, тъй като захранващият кабел може да се изтрие и да се счупи.
- 20) Не работете с продукта, ако има повреден захранващ кабел или щепсел, неизправност, изпуснат или повреден. Този продукт няма части, които могат да бъдат обслужвани от потребителя. Не се опитвайте сами да ремонтирате този продукт. Квалифициран сервизен персонал трябва да извършва всяко обслужване.
- 21) Този продукт е предназначен за закрити, нетърговски, непромишлени; само за домашна употреба. Не използвайте на открито.
- 22) Този уред не е предназначен за използване от лица (включително деца) с намалени физически, сетивни или умствени способности или с липса на опит и знания, освен ако не са били под наблюдение или инструктирани относно използването на уреда от лице, отговорно за тяхната безопасност.
- 23) Децата трябва да бъдат наблюдавани, за да се гарантира, че не играят с уреда.

## Описание на уреда

1. Предна решетка
2. Гайка на перката
3. Перка
4. Винт на решетката
5. Задна решетка
6. Мотор
7. Преден капак на мотора
8. Капак на мотора
9. Бутон Осцилация
10. Фиксираща гайка
11. Фиксиращ винт
12. Държач на мотора
13. Бутон Скорост
14. Основа
15. Винт за фиксиране на основата

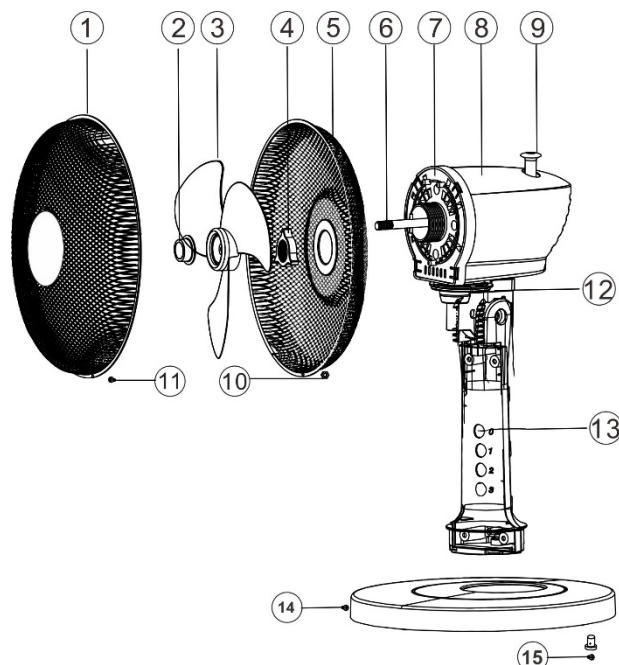

## Сглобяване на вентилатора

1. Извадете всички части на уреда от опаковката и отстранете всички опаковъчни материали.
2. Вземете основното тяло (13), поставете го в основата (14) ~~и го фиксирайте с фиксиран винт на основата (15)~~
3. Вземете задната решетка (5), поставете я върху двигателя (6) и фиксирайте с фиксираща гайка на решетката (4)
4. Вземете перката (3), поставете го в двигателя (6) и го фиксирайте с фиксираща гайка на острието (2)
5. Вземете предната решетка (1), поставете я така, че да съответства на задната решетка (5). И фиксиран с фиксиран винт (11) и фиксирана гайка (10)

## Вкл./изкл. и регулиране на скоростта

Включването/изключването и скоростта се управляват от бутоните в основното тяло..

- 0- Вентилаторът е изключен
- 1- Ниска скорост
- 2- Средна скорост
- 3- Висока скорост

## Осцилация

Натиснете контрола за осцилация, за да включите функцията за, издърпайте копчето за осцилация, за да го изключите. (фиг.7)



(фиг.7)

## Почистване

**Преди почистване на уреда винаги изключвайте щепсела от контакта.**

- Уредът, захранващият кабел и щепселът не трябва да се потапят във вода или други течности, когато ги почиствате. Почистете ги със суха кърпа.
- Ако е много замърсен, външната страна на уреда може да се избърше внимателно с влажна кърпа и след това да се изсуши. Уверете се, че влагата не прониква във вътрешността на уреда.
- Не използвайте силни почистващи препарати, телени четки, или други твърди предмети за почистване на уреда, тъй като те могат да причинят драскотини по повърхностите.
- Почиствайте вентилатора редовно.
- Никога не използвайте разтворители, бензол или почистващи препарати на маслена основа, тъй като те могат да повредят корпуса.
- Редовно затягайте отново винтовете на уреда, за да сте сигурни, че устройството работи правилно.

**AC220V-240V / 50Hz 35W**



### **ВАЖНА ИНФОРМАЦИЯ ЗА ПРАВИЛНОТО ДЕПОНИРАНЕ НА ПРОДУКТА В СЪОТВЕТСТВИЕ С ДИРЕКТИВА 2002/96/ЕО НА ЕО.**

Накрая на жизнения му цикъл този продукт не трябва да се изхвърля като битов отпадък.

Трябва да бъде занесен в определения от властите център за разделно събиране на отпадъци или при посредник, осигуряващ тази услуга.

Разделното изхвърляне на домашни уреди предотвратява възможните негативни последици за околната среда и здравето, произтичащи от неправилното изхвърляне и позволява да бъдат отделени съставлящите го материали като така значително се спестяват енергия и ресурси. За да напомня за необходимостта домашните уреди да се изхвърлят отделно, продуктът е маркиран със задраскан контейнер на колела.