

Rohinson[®]

Инструкция за употреба
Контактен грил R-2340



**За ваша безопасност и непрекъснато удоволствие от този продукт
прочетете внимателно инструкциите преди употреба**

Важни предохранителни мерки

- Прочетете всички инструкции
- Използвайте само с 220-240 волта, 50/60 Hz. Използвайте само за домакинство.
- Не докосвайте горещи повърхности. Използвайте дръжки и копче.
- За да се предпазите от риск от токов удар, не потапяйте кабела, щепсела или устройството във вода или друга течност.
- Необходимо е наблюдение, когато уреда се използва от деца или близо до тях.
- Изключете щепсела от контакта, когато не го използвате и преди почистване. Оставете да се охлади преди поставянето или свалянето на части и преди почистване на уреда.
- Не използвайте с уреда ако е има дефект или е повреден по някакъв начин. За да избегнете риск от токов удар, никога не се опитвайте сами да ремонтирате уреда. Занесете го в оторизиран сервиз за преглед и ремонт. Неправилното повторно сглобяване може да представлява риск от токов удар.
- Използването на аксесоари, които не се препоръчват от производителя, може да доведе до пожар, токов удар или риск от нараняване на хора.
- Не използвайте на открито или за търговски цели.
- Не позволявайте захранващия кабел да виси над ръба на масата или плота или да докосва горещи повърхности.
- Не поставяйте върху или близо до горещ газ или електрическа горелка или отоплена фурна.
- Изключете устройството от контакта, когато приключите с използването.
- Не работете с помощта на външен таймер или отделна система за дистанционно управление.
- Трябва да бъдете внимателни при движение на уреда

Внимание: ЗА ДА НАМАЛЯТ РИСКА ОТ ПОЖАР ИЛИ ЕЛЕКТРИЧЕН ШОК, УРЕДА СЕ РЕМОНТИРА ОТ ОТОРИЗИРАНИ ЛИЦА .

Описание на уреда

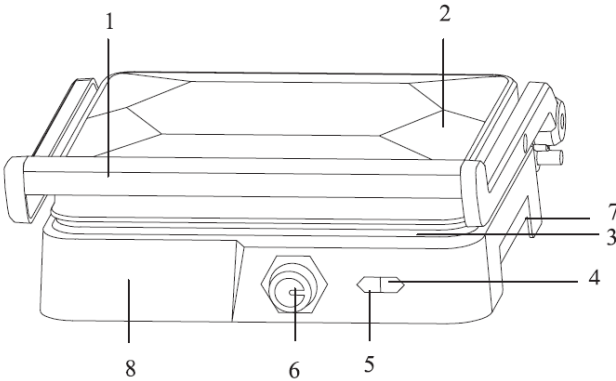

1. Дръжка
2. Горен капак
3. Грил плоча
4. Индикатор готовност (Зелен)
5. Индикатор захранване (Червен)
6. Регулатор на температурата
7. Тавичка за оттичане
8. Корпус

Преди първа употреба

- Прочетете внимателно всички инструкции и ги пазете за бъдеща справка.
- Отрастранете всички опаковки.
- Почистете плочите за готвене, като избършете с гъба или кърпа, навлажнена в топла вода.

Не потапяйте устройството и изливайте вода върху плочите.

- Подсушете с кърпа.
- За най-добри резултати леко покрийте плочите с малко олио или готварски спрей.

Забележка: Когато грилът се нагрява за първи път, той може да отдели лек дим или миризма. Това е нормално при много отоплителни уреди. Това не влияе на безопасността на вашия уред. Това обаче може да повлияе на вкуса на първия сандвич, приготвен във вашия уред, и се препоръчва да ги изхвърлите.

Не потапяйте уреда във вода или друга течност!

Начин на употреба

Преди да използвате уреда за първи път, отлепете всички рекламни материали и опаковъчни материали и проверете дали плочите за готвене са чисти и без прах. Ако е необходимо, избършете с влажна кърпа. За най-добри резултати намажете с растително масло плочите. Разстелете с абсорбираща кухненска кърпа и избършете излишното масло.

Подготовка на грила

- Затворете грила и го включете в контакта, ще забележите, че индикатора за захранване и готовност ще светнат, което показва, че грила е започнал предварително загреване.
- Настройте на желаната от Вас температура: „MIN“ за леко препичане и „MAX“ за по-препечено
- Отначало опитайте средната настройка. По-късно можете да го коригирате според вашите предпочитания. Различните храни също ще се готвят по различен начин.
- Ще отнеме приблизително 3-5 минути, за да достигнете температурата на печене, зелената светлина ще изгасне и грила е готов за употреба.

Готвене

1. Използване като контактен грил

- Задайте температурата на тостера на желаната от вас настройка. Отначало опитайте настройка макс. По-късно можете да я коригирате по-ниска или по-висока според вашите предпочитания.
- Пригответе бургери, обезкостени парчета месо и тънки разфасовки на месо или други храни според указанията и го поставете на долната плоча за готвене.
- Затворете горната плоча, която има плаващ панта, проектирана за равномерно притискане на храната. Горната плоча трябва да бъде напълно спусната, за да се постигнат маркировки на продуктите.
- Когато продуктите са готови, използвайте дръжката, за да отворите капака. Извадете храната с помощта на пластмасова шпатула. Никога не използвайте метални щипки или нож, тъй като те могат да причинят повреда на незалепващото покритие на плочите.
- Използвайте като грил за контакт, за да пригответе бургери, месо без кости и тънки разфасовки на месо и зеленчуци.
- Използвайте уреда като контактен грил, когато искате да пригответе нещо за кратко време или когато търсите здравословен метод за печене. Когато се готви на грила, храната ще се готви бързо, защото печете и двете страни едновременно. Ребрата на решетките, комбинирани с улея в ъгъла на плочата, позволяват на мазнината да изтича от месото и да се оттича от плочите.

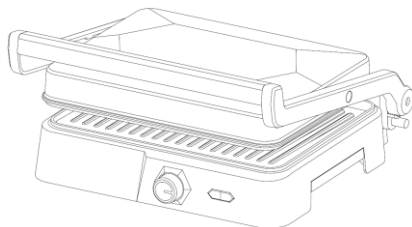

2. Използване като грил преса

- Задайте температурата на тостера на скара на желаната от вас настройка. Отначало опитайте настройка в „4 ~ 6“. Впоследствие можете да я коригирате по-ниска или по-висока според вашите предпочитания.
- 
- Пригответе сандвичите според указанията и ги поставете върху долната плоча за готвене. Винаги поставяйте сандвичи към задната страна на дъното за готвене.
 - Затворете горната плоча, която има плаващ шарнир, предназначен да равномерно натиска върху сандвича. Горната плоча трябва да бъде напълно спусната, за да се пекат сандвичите .
 - Гответе за около 3 до 6 минути или до златисто кафяво, като коригирате времето според вашия индивидуален вкус.
 - Когато сандвичът е готов, използвайте дръжката, за да отворите капака. Извадете сандвича с помощта на пластмасова шпатула. Никога не използвайте метални щипки или нож, тъй като те могат да повредят незалепващото покритие на плочите.
 - Използвайте уреда като грил преса, за да печете сандвичи, хлябове и кесадии.
 - Уредът е проектиран с уникална дръжка и панта, която позволява на капака да се приспособява към дебелината на продуктите. Лесно можете да гриловате - от тънко нарязан картоф до пържола с равномерни резултати.

- Когато готвите повече от един хранителен продукт на грила важно е дебелината на продуктите да е еднаква, така че капакът да се затваря равномерно.

3. Използване като отворен грил

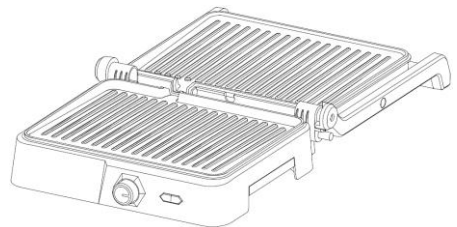
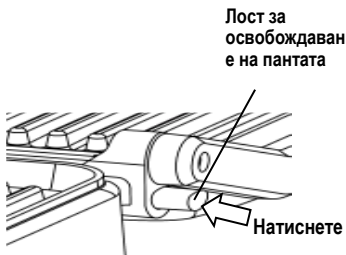

Отворено

- Поставете уреда върху чиста равна повърхност. Грилът може да бъде поставен в отворено положение.
- Горната плоча / капакът се изравнява с долна плоча / основа. Горната и долната чиния се подравняват, за да създадат една голяма повърхност за готвене. За да поставите в това положение, натиснете лоста за освобождаване на панти с дясната ръка.
- Поставете лявата ръка на дръжката използвайте дясната ръка, за да плъзнете лоста към вас. Натиснете дръжката назад, докато капакът се опре на плота. Уредът ще остане в това положение, докато не вдигнете дръжката и капака, за да го върнете в затворено положение.
- Използвайте уреда като отворен грил, за да пригответе бургери, пържоли, домашни птици (не препоръчваме да готвите пилешко с кост, тъй като не се готви равномерно на отворена скара), риба и зеленчуци.

- Готвенето на отворен грил е най-универсалният метод за използване на контактен грил. В отворено положение удвоявате повърхността за грила.
- Имате възможност да готвите различни видове храни на отделни раздели, без да комбинирате техните аромати или да готвите големи количества от един и същ вид храна. Отворената позиция също така разполага с различни разфасовки на месо с различна дебелина, което ви позволява да готвите всяко парче по ваш вкус.

Почистване и поддръжка

- Изключете уреда и го оставете да се охлади преди почистване. Устройството се почиства по-лесно, когато е леко топло. Не е необходимо да разглобявате уреда за почистване. Никога не потапяйте във вода и не използвайте в съдомиялна машина.
- Избършете плочите с мека, за да премахнете остатъците от храна. За загорели остатъци от храна изстискайте малко количество топла вода, смесена с почистващ препарат върху остатъците от храната, след това почистете с неабразивна гъба или мокра кухненска хартия върху скарата, за да навлажнете остатъците от храна.
- Не използвайте абразивни препарати, което може да надраска или повреди незалепващото покритие.
- Не използвайте метални прибори за вадене на продуктите, те могат да повредят незалепващата повърхност.
- Избършете външната страна на уреда само с влажна кърпа. Не почиствайте външната част с абразивна гъба или телена чечка, тъй като това ще повреди покритието. Не потапяйте вода или друга течност.
- Нне мийте в миялна машина.
- Извадете и изпразнете тавичката за оттичане след всяка употреба и измийте с топла сапунена вода. Избягвайте използването на почистващи гъби или тежки почистващи препарати, тъй като те могат да повредят повърхността.

- Изплакнете и подсушете обилно с чиста, мека кърпа и поставете обратно.

Съхранение

- Винаги изключвайте от захранването преди съхранение.
- Уверете, че уреда е охладен и сух преди да го приберете.
- Захранващият кабел може да бъде увит около дъното на основата за съхранение.

Спесификации: 220-240V~50-60Hz, 2200W



Внимаие: повърхностите могат да се нагрят по време на употреба

ВАЖНА ИНФОРМАЦИЯ ЗА ПРАВИЛНОТО ИЗХВЪРЛЯНЕ НА ПРОДУКТА В СЪОТВЕТСТВИЕ С ДИРЕКТИВА 2002/96/ЕС.

В края на експлоатационния живот продуктът не трябва да се изхвърля с домакинските отпадъци.

Необходимо е да се отнесе в специален местен център за разделно събиране на отпадъци или на предлагащ подобна услуга търговец. Разделното изхвърляне на домакинските електроуреди води до избягване на възможните отрицателни последици за околната среда и здравето, които произтичат от неподходящото изхвърляне, и позволява повторно използване на ценни материали за постигане на значителни спестявания на енергия и ресурси. Продуктът е обозначен със задраскано кошче за отпадъци като предупреждение за разделното му изхвърляне.