

Rohnson®

Инструкция за употреба

Месомелачка R-5409



**Моля, прочетете внимателно за вашата безопасност
и запазете тези инструкции**

Важни предохранителни мерки

Когато използвате електрическия уред, трябва да се спазват основните предпазни мерки по-долу:

- ◆ Само за домашна употреба. Да не се използва за промишлени цели.
- ◆ Изключвайте щепсела от контакта, когато сглобявате и разглобявате уреда.
- ◆ Необходимо е наблюдение, когато уреда се използва в близост до деца.
- ◆ Когато носите уреда, не забравяйте да държите корпуса с две ръце. Не носете уреда, като държите само плочата или главата.
- ◆ Не поставяйте ножа и решетката, когато използвате приставка за кибе.
- ◆ Никога не слагайте продуктите с ръка. Винаги използвайте буталото.
- ◆ Не смиляйте твърди храни като кости, ядки и др.
- ◆ Не смиляйте джинджифил и други продукти с твърди влакна.
- ◆ Работата на месомелачката трябва да бъде не повече от 10 минути като се прави 10 минути интервал за охлаждане на двигателя.
- ◆ Обратната функция е забранена, докато уредът работи (Например превключете копчето „ON“ на копче „R“ или обратното), изчакайте поне една минута, докато уреда спре напълно, в противен случай може да появи необичаен шум, вибрации или преходна искра в уреда. Това може лесно да доведе до повреда на уреда.
- ◆ След употреба в главата на мелачката ще остане малко от продуктите. Това е нормално.
- ◆ За да избегнете блокиране, не насилвайте да работите с уреда с прекомерен натиск.
- ◆ Когато прекъсвачът се активира, не включвайте.
- ◆ Никога не се опитвайте да сменяте частите и да ремонтирате устройството сами.
- ◆ Когато уредът не се използва и преди почистване, изключете щепсела от контакта.
- ◆ За да се предпазите от токов удар, не потапяйте устройството, кабела или щепсела във вода или друга течност.
- ◆ Този уред не е предназначен за използване от лица (включително деца) с намалени физически, сетивни или умствени способности или липса на опит и познания, освен ако не са били под наблюдение или са били

инструктирани относно използването на уреда от лице, отговорно за тяхната безопасност.

Децата трябва да бъдат наблюдавани, за да се гарантира, че не си играят с уреда. Ако захранващият кабел е повреден, той трябва да бъде заменен от производителя, негов сервизен агент или лица с подобна квалификация, за да се избегне опасност.

- ◆ Преди употреба затегнете фиксиращия пръстен с гаечен ключ, уверете се, че пръстенът не може да се отдели с 4 Nm.
- ◆ Не използвайте уреда, ако захранващият кабел, щепселът или други части са повредени.
- ◆ Почистете старателно частите, които ще влязат в контакт с храна, преди да използвате уреда за първи път.
- ◆ Не използвайте уреда повече от 3 минути последователно, когато в уредът има брашно.
- ◆ Изключете уреда, преди да откачите и инсталирате аксесоари.

Описание на уреда

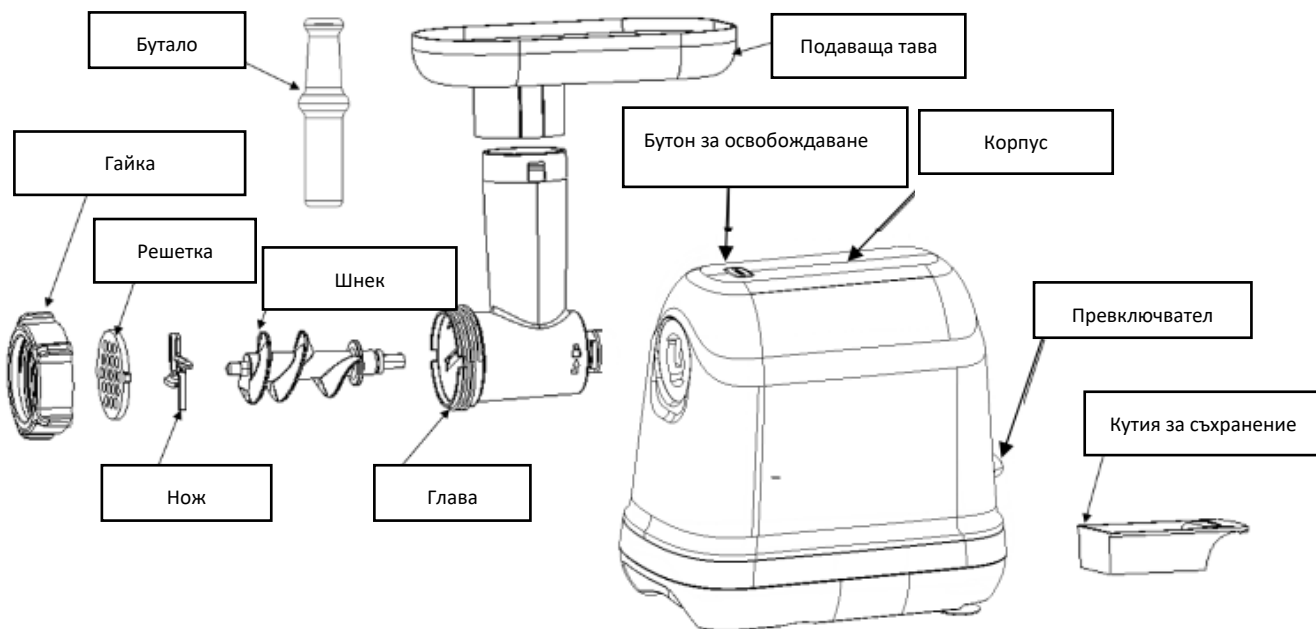

Преди първа употреба

- ◆ Проверете дали напрежението, посочено на етикета с данни, съответства на мрежовото напрежение във вашия дом.
- ◆ Измийте всички части (с изключение на корпуса) в топла сапунена вода.
- ◆ Преди да включите, уверете се, че превключвателят на ключа е в положение "ИЗКЛЮЧЕНО", това е естественото състояние на всички ключове.

Начин на употреба

Сглобяване

1. Сглобете главата с корпуса. Натиснете бутона за освобождаване (вижте стрелка 1 на фиг.1) и задръжте главата с другата ръка, поставете я във входа на уреда и я завъртете обратно на часовниковата стрелка, докато не може да се движи повече (вижте стрелка 2 на фиг. .1). Освободете бутона за освобождаване, главата е фиксирана върху корпуса.

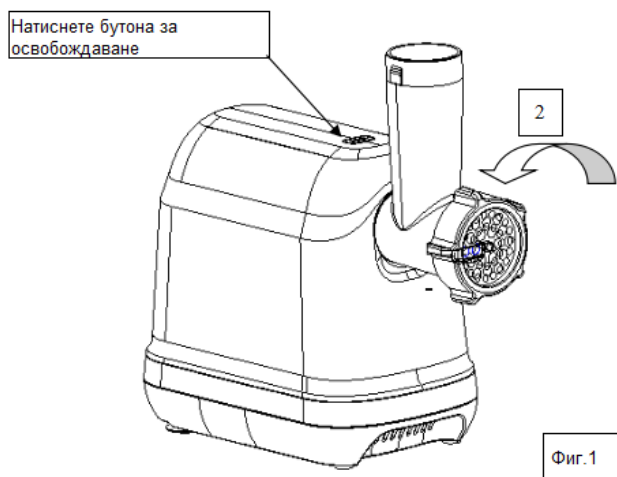

2. Поставете шнека, ножа, решетката и гайката, както е показано на фиг. 2, със същата последователност в корпуса и сега уредът може да се използва.

Забележка: Уверете се, че ръбът на ножа е към решетката, когато сглобявате.

Никога не сглобявайте ножа наобратно.

Внимание: Уверете се, че уредът е изключен от контакта, когато сглобявате.

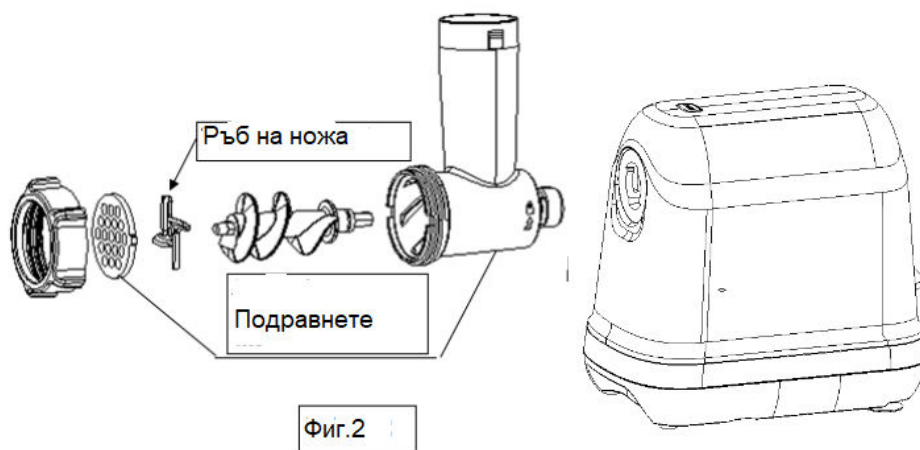

3. Поставете подаващата тава върху главата.

4. Уверете се, че превключвателят е в положение „О“, след което включете в захранването.

5. Поставете превключвателя на позиция “ON” (шнека и ножа се въртят обратно на часовниковата стрелка), когато уредът работи нормално, поставете парчета месо в тавата, след това натиснете с буталото до най-ниската позиция.

Забележка: Нарезете месото на парчета (препоръчва се месо без жила, кости и мазнина, приблизителен размер: 20 mm x 20 mm x 60 mm), така че да се поберат лесно в отвора на тавата. (като говеждо напр.)

6. Максималното време на работа не трябва да надвишава 7 минути и трябва да се прави минимум 10 минути почивка между два последователни цикъла.

7. Поставете чист съд с подходящ размер под гайката, където да се събира смляното месо.

8. Когато приключите със меленето, изключете устройството от захранването, разглобете главата: натиснете бутона за освобождаване (вижте стрелка 1 на фиг.3), завъртете главата по часовниковата стрелка (виж стрелка 2 на фиг.3).

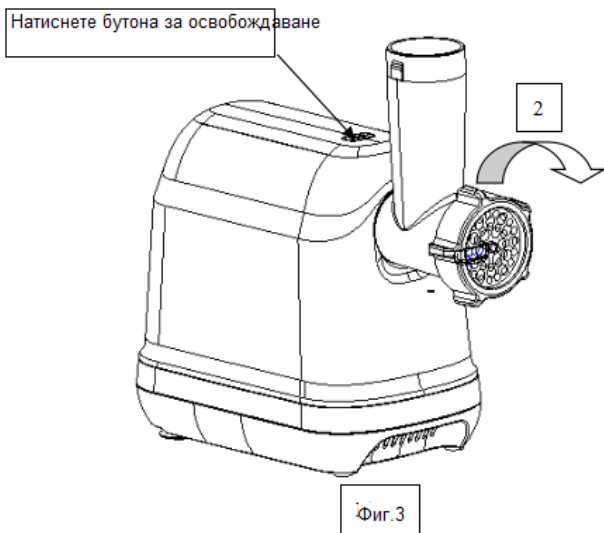

Внимание: Уверете се, че машината е изключена от контакта, когато разглобявате.

Акcesoар за доматиен сок

1. Когато използвате продукта за първи път, моля, почистете следните аксесоари. фиг.4.

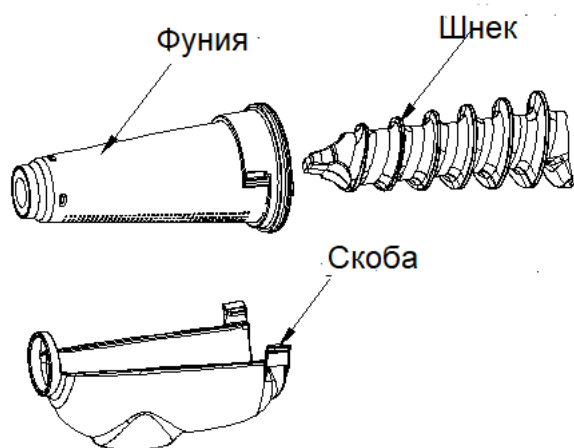

Фиг.4

2. Когато правите доматиен сок, сглобете скобата на аксесоара за сок, поставете свързващия пръстен, след което ги поставете в уреда. Натиснете бутона за освобождаване с една ръка (вижте фиг.9) и задръжте скобата прът с другата ръка, поставете я в отвора на уреда и я завъртете обратно на часовниковата

стрелка, докато не може да се движи повече (вижте фиг.9). Освободете бутона за освобождаване, скобата е фиксирана към основната машина.

3. Сглобете аксесоарите по-долу, в следната последователност фиг.9

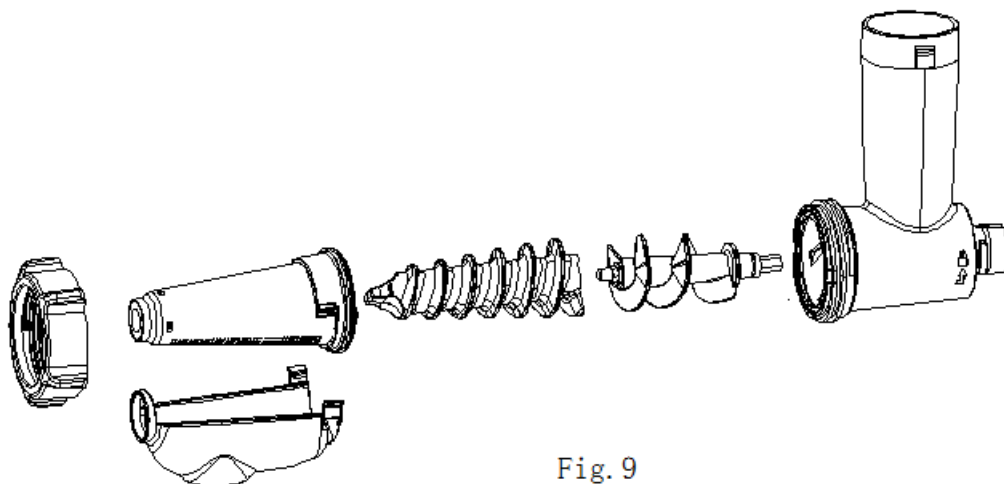

Fig. 9

4.Сглобете както е показано на фигурата (вижте фиг.10).

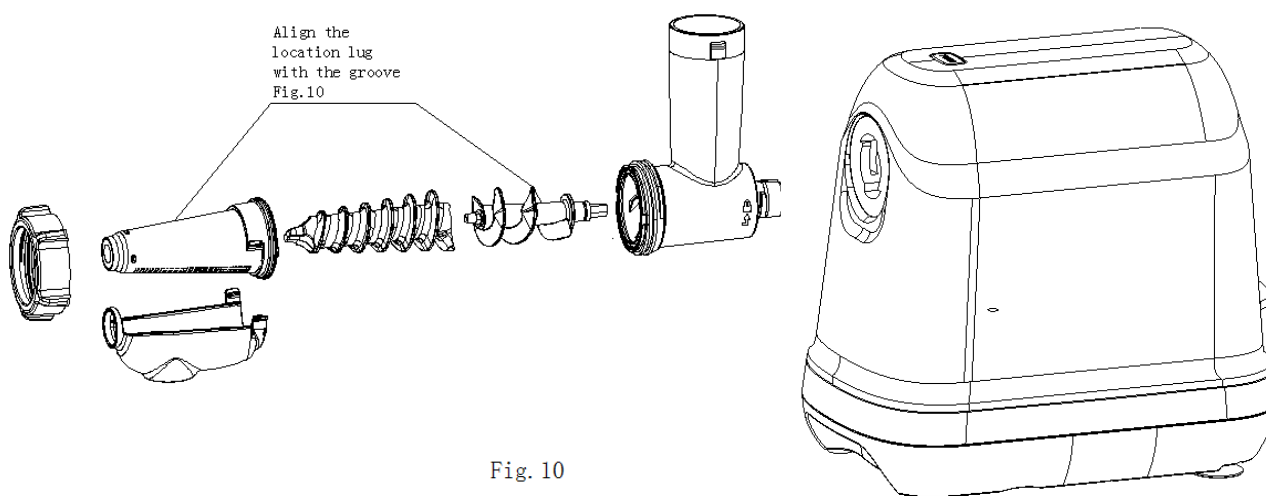

Fig. 10

5. Поставете фунията, поставете тръбата.

6. Поставете чиста купа под чучура за сок, за да уловите сока, поставете друга купа под тръбата за люспи и семки, за да уловите остатъците.

7. Включете щепсела на захранващия кабел в контакта.

8. Натиснете бутона "ON", тръба за сок работи, след като продуктът работи

нормално, поставете домата, гроздето в отвора на тавата и натиснете надолу до най-ниската позиция с буталото. Забележка: Размерът на плода не може да бъде твърде голям; не можете да режете много твърди плодове и зеленчуци.

9. Приготвяне на сок: след като сте работили 3 минути или сте направили сок от 500 g продукт, направете почивка от 2 минути, това е един цикъл (почистете филтъра и тръбата, когато почивате), може да работи 3 цикъла, това означава да направите сок от 1500 g плодове.

10. Метод на разглобяване на присташката и основното тяло: натиснете бутона за освобождаване, след което завъртете тръбата по посока на часовниковата стрелка. Разхлабете лявата си ръка, по това време тръбата е била извадена. (Забележка: този процес трябва да се извършва при изключено захранване).

Обратна функция

- ◆ В случай на засядане, натиснете бутона в положение "OFF". Изчакайте поне една минута, докато главата спре.
- ◆ Натиснете бутона в положение „REV“, шнека ще се върти обратно на часовниковата стрелка и главата ще се изпразни. Ако машината не работи, натиснете бутона "OFF" и я почистете.

Забележка: Максималното време на работа на позиция „REV“ не трябва да надвишава 5 S.

Почистване и поддръжка

Разглобяване

- ◆ Уверете се, че двигателят е спрял напълно.
- ◆ Изключете щепсела от контакта.
- ◆ Разглобете уреда.
- ◆ Отстранете ножа, решетката, гайката, тавата за подаване, шнека свързващия

Почистване

- ◆ Моля, изключете щепсела преди почистване, за да предотвратите наранявания.
- ◆ Моля, почистете всички аксесоари, които са в директен контакт с храна, преди първа употреба, особено решетката (и малките дупки върху нея). Препоръчително е да използвате четка за цялостно почистване на части с дупки или дълбоки отвори, които могат да се почистват по-лесно и по-добре.
- ◆ Моля, използвайте влажна кърпа, за да избършете повърхността на корпуса на двигателя. (За упорити петна можете да нанесете подходящ почистващ препарат върху влажната кърпа, за да го избършете.)
- ◆ Моля, почиствайте повърхността на режещите части своевременно след употреба с топла вода или подходящи домакински препарати (НЕ използвайте киселинни, разяждащи или разтворители). Моля, избършете остатъчната влага по повърхността на металните части със суха кърпа.
- ◆ Избършете всички режещи части с растително масло - мокра кърпа след почистване, за да образувате защитен маслен филм върху повърхността. В случай, че повърхността на металните части се окисли или ръждяса, повлияйте на качеството на храната при следващата обработка. (Особено когато мелницата не се използва дълго време, моля, обърнете повече внимание на цялостното почистване на подвижните метални части.)
- ◆ Избелващ разтвор, съдържащ хлор, ще обезцвети алуминиевите повърхности.
- ◆ Не потапяйте корпуса на мотора във вода, а само го избършете с влажна кърпа.
- ◆ Разреждителите и бензинът ще напукат или ще променят цвета на устройството.
- ◆ Този уред не може да се използва в съдомиялна машина.

Внимание: Острието е остро, така че дръжте внимателно, когато почиствате.

Спесификации:

Напрежение: 220-240V ~ 50/60Hz

Мощност: 600W / 1300W max



ВАЖНА ИНФОРМАЦИЯ ЗА ПРАВИЛНОТО ИЗХВЪРЛЯНЕ НА ПРОДУКТА В

СЪОТВЕТСТВИЕ С ДИРЕКТИВА 2002/96/ЕС.

В края на експлоатационния живот продуктът не трябва да се изхвърля с домакинските отпадъци.

Необходимо е да се отнесе в специален местен център за разделно събиране на отпадъци или на предлагаш подобна услуга търговец.

Разделното изхвърляне на домакинските електроуреди води до избягване на възможните отрицателни последици за околната среда и здравето, които произтичат от неподходящото изхвърляне, и позволява повторно използване на ценни материали за постигане на значителни спестявания на енергия и ресурси. Продуктът е обозначен със задраскано кошче за отпадъци като предупреждение за разделното му изхвърляне.