

Rohinson

Фритюрник Air Fryer

Инструкция за употреба

Модел: R-2835



Представяне

Този Air Fryer осигурява лесен и здравословен начин за приготвяне на любимите ви продукти. Използвайки бърза циркулация на горещ въздух и грил, той може да приготви много ястия. Най-добрата част е, че фритюрника загрява храната във всички посоки и повечето от съставките не се нуждаят от масло.

Описание на уреда

1. Капак
2. Силиконово уплътнение
3. Съд за пържене
4. Вход за въздух
5. LED дисплей
6. Изход за въздух
7. Захранващ кабел

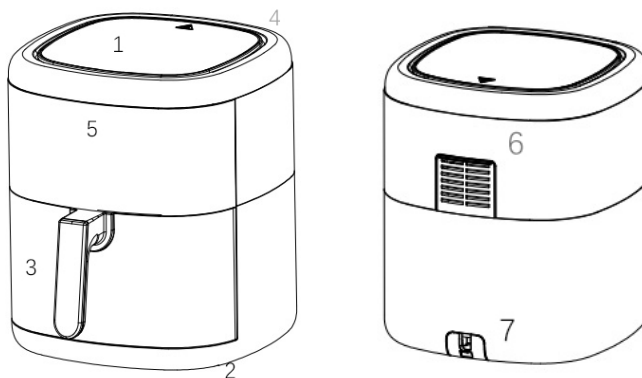

Програми за готвене



Размразяване	Пържени картофи	Пилешки крилца	Пица	Риба	Ядки
180C/5min	200C/18min	200C/18min	180C/15min	180C/15min	200C/15min
Скариди	Царевица	Пържола	Кекс	Патладжан	Картофи
180C/15min	200C/20min	200C/25min	180C/12min	180C/20min	200C/35min

Внимание:

- Моля, прочетете внимателно ръководството за употреба, преди да използвате уреда. Запазете за бъдещи справки.
- Никога не пълнете съда с масло, защото това може да причини опасност от пожар.
- Уредът съдържа електронни елементи и нагревателни елементи. Не го поставяйте във вода и не мийте с вода.
- Не покривайте входа и изхода на въздуха при работния процес. Не докосвайте вътрешността на уреда, за да избегнете изгаряне.
- Повърхностите могат да се нагорещят по време на употреба. Не докосвайте горещите повърхности. Използвайте дръжка или копче.
- Въздух с висока температура ще изтича през изхода, когато уредът се използва. Моля, спазвайте безопасно разстояние. Не докосвайте горещите повърхности. Не затваряйте изхода за въздух. Когато изваждате саксията, внимавайте с въздуха с висока температура.

Предпазни мерки:

- Моля, поддържайте щепсела чист, за да избегнете опасност.
- Не повреждайте, не дърпайте или усуквайте силно захранващия кабел, не го използвайте за пренасяне на тежки товари, не го трансформирайте, не оставяйте кабела да виси над ръба на масата или плота и не докосвайте горещи повърхности, за да избегнете токов удар, пожар и други инциденти. Повреденият захранващ кабел трябва да бъде заменен от производителя, негов сервизен агент или лица с подобна квалификация, за да се избегне опасност.
- Моля, не включвайте и не изключвайте щепсела с мокри ръце, в противен случай може да причини токов удар.
- Включете плътно щепсела, в противен случай това може да причини токов удар, късо съединение, пушене, искри и други опасности.
- Не потапяйте уреда, тялото, кабела или щепсела във вода или друга течност, за да се предпазите от токов удар и да повлияете на функцията.
- Не поставяйте уреда в присъствието на експлозивни и/или запалими изпарения.
- Не поставяйте уреда върху или близо до запалим материал, като покривки, завеси и други, за да избегнете опасност от пожар.
- Уверете се, че използвате върху устойчива на топлина и равна повърхност, дръжте уреда на поне 30 см от стената, мебелите или други запалими вещества.
- Уредите не са предназначени да се управляват с помощта на външен таймер или отделна система за дистанционно управление.
- Не използвайте уреда за употреба, различна от предвидената.
- Този уред не е предназначен за използване от лица (включително деца) с намалени физически, сетивни или умствени способности или липса на опит и познания, освен ако не са били под наблюдение или са били инструктирани относно използването на уреда от лице, отговорно за тяхната безопасност.

- Децата се наблюдават да не си играят с уреда.
- Дръжте уреда далеч от деца, за да избегнете опарване, токов удар и/или други наранявания; необходимо е внимателно наблюдение, когато уредът се използва от или близо до деца.
- Този уред е предназначен само за домашна употреба.

Преди първа употреба

- Отстранете всички опаковъчки материали.
- Отстранете всякакви стикери или етикети от уреда.
- Почистете старателно съда и кошницата с гореща вода, малко препарат за миене и неабразивна гъба.
 - Избършете уреда отвътре и отвън с влажна кърпа.
 - Поставете уреда върху стабилна, хоризонтална и равна повърхност. Не поставяйте уреда върху устойчива на топлина повърхност.
 - Поставете съда в кошницата правилно. Плъзнете кошницата обратно към уреда.
 - Това е уред, който работи с горещ въздух. Не пълнете кошницата с олио или мазнина за пържене.
 - Не поставяйте нищо върху уреда. Това нарушава въздушния поток и влияе върху резултата от пържене с горещ въздух.

Начин на употреба

1. Поставете щепсела в контакта.
2. Настройване на температурата с бутоните (+) / (-).
3. Настройване на таймера с бутоните(+)/ (-). След това устройството е готово за употреба.
4. Настройване на М (МОДЕЛ) за избор на ПРАВИЛНО меню.
5. Когато на дисплея се покаже времето за настройка, внимателно издърпайте кошницата за пържене от уреда, поставете съставките вътре в съда за пържене (Внимание: не превишавайте линията за максимум); плъзнете кошницата обратно към уреда. Не докосвайте кошницата по време и известно време след употреба, тъй като става много горещ. Дръжте кошницата само за дръжката.
6. Когато чуете звука, зададеното време за подготовка е изтекло. Издърпайте кошницата от уреда и я поставете върху топлоустойчива повърхност.
7. Проверете дали съставките са готови. Ако съставките все още не са готови, просто плъзнете кошницата обратно в уреда и настройте таймера на няколко допълнителни минути.
8. Ако продуктите са готови, внимателно издърпайте кошницата, за да извадите съставките. Не обръщайте тигана с главата надолу, тъй като всяко излишно масло, което се е събрало на дъното на съда, ще изтече върху съставките.
9. Изпразнете съда в купа или върху чиния. Когато една партида съставки е готова, уредът е незабавно готов за приготвяне на друга партида.
10. Съвет:
 - Добавете малко масло към съставките за хрупкав резултат.

- Разклащането на съставките по средата на времето за приготвяне оптимизира резултата и може да помогне за предотвратяване на неравномерно изпържени съставки. За да разклатите съставките, издърпайте тигана от уреда за дръжката и го разклатете. След това плъзнете тигана обратно в уреда.

Почистване и поддръжка

1. Преди почистване настройте таймера на 0, изключете уреда от контакта и изчакайте уреда да изстине. Не докосвайте повърхността преди охлаждане.
2. Никога не потапяйте устройството във вода или друга течност. Устройството не може да се мие в съдомиялна машина.
3. Почистете повърхността на кошницата и съда и тавата на фритюрника с гореща вода, малко препарат за миене и неабразивна гъба. Ако мръсотия е полепнала по кошницата или дъното на съда, напълнете го с гореща вода с малко препарат за миене. Поставете кошницата и съда да се накиснат за около 10 минути.
4. Използвайте влажна кърпа, за да избършете повърхността на фритюрника. Никога не използвайте груби и абразивни почистващи препарати, подложка за вкисване или стоманена вата, които увреждат устройството.
5. Ако не използвате уреда дълго време, моля, почистете го и го съхранявайте на хладно и сухо място.

Спесификации:

Модел.: R-2835

Напрежение: 220-240V

Честота: 50/60Hz

Мощност: 1500W

Капацитет: 6L

Температурен диапазон : 80-200°C

Време за готвене: 0-60min

Размери: 360*260*320

Отстраняване на неизправности:

Проблем	Възможна причина	Решение
Уредът не работи.	● Захранващият кабел не е поставен в контакта.	● Поставете плътно захранващия кабел в контакта.
	● Не е настроен таймера.	● Настройте таймера на желаното време за готвене, след което уредът може да се включи към захранването.
Храната не е готова след изтичане на времето.	● Твърде многопродукти в съда.	● Разделете продуктите на няколко партиди.
	● Настроената температура е твърде ниска.	● Задайте подходяща температура, изпържете отново храната.

	<ul style="list-style-type: none"> ● Времето за готвене е кратко. 	<ul style="list-style-type: none"> ● Задайте подходящо време за готвене, изпържете отново храната.
Храната не се изпържи равномерно.	<ul style="list-style-type: none"> ● Някои храни трябва да се разклащат по време на готвене. 	<ul style="list-style-type: none"> ● По средата на процеса на готвене издърпайте кошницата а и я разклатете, за да отделите припокрития материал, след което върнете кошницата обратно, за да продължите.
Пържената храна не е хрупкава.	<ul style="list-style-type: none"> ● Някои хранителни продукти трябва да се пържат с масло. 	<ul style="list-style-type: none"> ● Първо добавете тънък слой масло върху повърхността на храната, след което започнете да ги пържите.
Не можете плавно да натиснете кошницата обратно към уреда.	<ul style="list-style-type: none"> ● В съда има твърде много продукти е твърде тежка. 	<ul style="list-style-type: none"> ● Хранителният материал в съда не може да надвишава макс. линия.
	<ul style="list-style-type: none"> ● Дръжката на кошницата е блокирана. 	<ul style="list-style-type: none"> ● Поставете дръжката в хоризонтално положение.
Излиза дим от уреда.	<ul style="list-style-type: none"> ● Продуктите за пържене за твърде мазни. 	<ul style="list-style-type: none"> ● Обичаен феномен.
	<ul style="list-style-type: none"> ● Фритюрникът съдържа масло от последна употреба. 	<ul style="list-style-type: none"> ● Моля, почистете кошницата и съда след употреба.



ВАЖНА ИНФОРМАЦИЯ ЗА ПРАВИЛНОТО ИЗХВЪРЛЯНЕ НА ПРОДУКТА В СЪОТВЕТСТВИЕ С ДИРЕКТИВА 2002/96/ЕС.

В края на експлоатационния живот продуктът не трябва да се изхвърля с домакинските отпадъци.

Необходимо е да се отнесе в специален местен център за разделно събиране на отпадъци или на предлагащ подобна услуга търговец.

Разделното изхвърляне на домакинските електроуреди води до избягване на възможните отрицателни последици за околната среда и здравето, които произтичат от неподходящото изхвърляне, и позволява повторно използване на ценни материали за постигане на значителни спестявания на енергия и ресурси. Продуктът е обозначен със задраскано кошче за отпадъци като предупреждение за разделното му изхвърляне.