

МЕЛАЧКА/ДОМАТОИЗСТИСКВАЧКА

Модел: R-545

ИНСТРУКЦИИ ЗА УПОТРЕБА

Моля прочетете внимателно инструкциите и ги запазете за бъдещи справки.

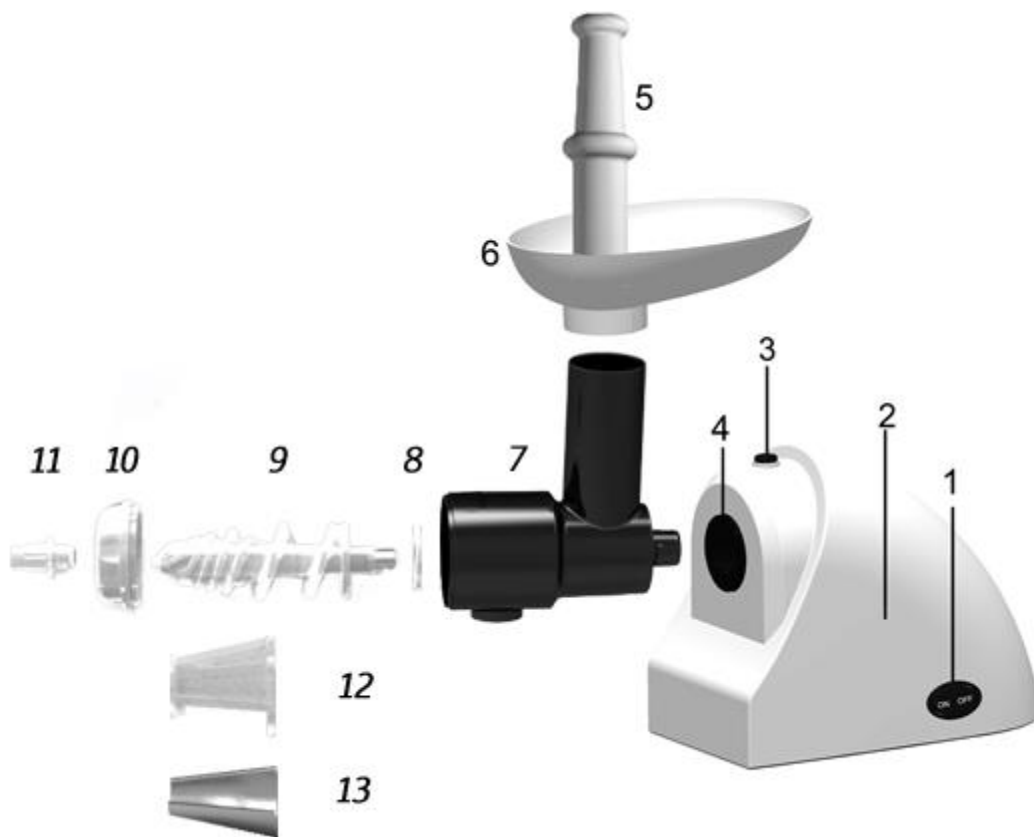

ОПИСАНИЕ

1 Прекъсвач	9 Змиевиден елемент
2 Корпус	10 Пластмасов капак
3 Бутон за затягане	11 Настройващ винт
4 Входяща тръба	12 Филтър
5 Бутало	13 Филтър цедка
6 Тавичка	
7 Тръба	
8 Вал	

ВЪВЕДЕНИЕ

Този уред е снабден със защитна система (термостат). Тази система автоматично ще спре захранването към уреда в случай на прегряване.

Ако уреда изведнъж спре работа:

1. Извадете щепсела от контакта.
2. Натиснете бутона за захранване, за да изключите уреда.
3. Оставете уреда да се охлади за 60 минути.
4. Включете щепсела в контакта
5. Включете уреда отново.
6. Този уред не трябва да се използва от деца. Пазете уреда и неговия кабел далеч от обсега на деца.
7. Уредът, може да бъде използван от лица с ограничени физически, сетивни или умствени способности или при липса на опит и познания, ако са оставени без надзор и са инструктирани относно употребата на уреда по безопасен начин и ако те разбират опасностите свързани с употребата му.
8. Деца не трябва да си играят с уреда.
9. Изключете уреда и извадете щепсела преди смяна на части или приставки.

Моля, свържете се с вашия оторизиран сервизен център, ако системата за термостат се активира твърде често.

При включено положение, светлинният индикатор ще бъде активиран.

ВНИМАНИЕ: За да се избегне опасна ситуация, този уред никога не трябва да бъде свързан с часовников превключвател.

ВАЖНО

1. Прочетете тези инструкции за употреба внимателно и разгледайте илюстрациите, преди да използвате уреда.
2. Този уред не трябва да се използва от деца. Пазете уреда и неговия кабел далеч от обсега на деца.
3. Пазете тези инструкции за бъдеща справка.
4. Проверете дали напрежението посочено върху уреда, отговаря на местното напрежение на мрежата, преди да включите уреда.
5. Никога не използвайте части и аксесоари от други производители. Вашата гаранция автоматично става невалидна, ако са използвани такива аксесоари или части.
6. Не използвайте уреда, ако захранващият кабел, щепсела или други части са повредени.
7. Ако захранващият кабел на този уред е повреден, той трябва винаги да бъде заменен от производителя или упълномощен сервизен център, за да се избегнат опасни ситуации.
8. Почистете старателно всички части, които ще влязат в контакт с храни, преди да използвате уреда за първи път.
9. Изключете уреда веднага след употреба.
10. Никога не използвайте пръста си или друг предмет за натискане на продуктите надолу в захранващата тръба, докато уредът работи. Използвайте единствено буталото за тази цел.
11. Никога не оставяйте уреда да работи без надзор.
12. Изключете уреда, преди да свалите или инсталирате който и да е аксесоар.
13. Изчакайте, докато движещите се части са напълно спряли, преди да ги свалите от уреда.
14. Никога не потапяйте задвижващия блок във водата или друга течност или го изплаквайте под течаща вода. Използвайте само влажна кърпа за почистване на агрегата.
15. Не се опитвайте да се смилате кости, ядки или други твърди предмети.

16. Никога не бъркайте в корпуса на месомелачката. Винаги използвайте буталото.
17. Приставките трябва да включват инструкции за безопасната им употреба.
18. Трябва да предупреждават за потенциална вреда, от неправилна употреба.
- ⚠ 19. Този уред не е предназначен за употреба от лица (включително деца) с намалени физически, сетивни или умствени недъзи или без опит и познания, освен ако те не са били инструктирани относно употребата на уреда от лице, отговорно за тяхната безопасност.
20. Ако уредът е заключен, моля натиснете бутона Обратно въртене (REV). Блокираната храна ще се отблокира и уредът може да поднови своето обичайно състояние.
21. След влизането в сила на Европейската директива 2002/96 / ЕС в националната правна система, се прилага следното:

УПОТРЕБА

СГЛОБЯВАНЕ

1. Поставете пластмасовия змиевиден елемент в тръбата на главата откъм дългия край и завъртете, докато не бъде поставен в корпуса на мотора. (Фиг.1)
2. Поставете филтъра в тръбата около пластмасовия змиевиден елемент. (Фиг.1)
3. Поставете пластмасовия капак на заключващия пръстен в тръбата на главата. (Фиг.1)
4. Поставете върха на филтъра към пластмасовия капак и го позиционирайте.
5. Преместете цялата глава на тръбата по посока на часовниковата стрелка, така че да се закрепят здраво. (Фиг.2)
6. Поставете пластмасовата тава на върха на тръбата и да я позиционирате в подходящата позиция. (Фиг.3)
7. Поставете чашата за сок близо до върха на филтъра и чаша за отпадъци. (Фиг.3)
Сега уредът е готов за изцеждане на сок.

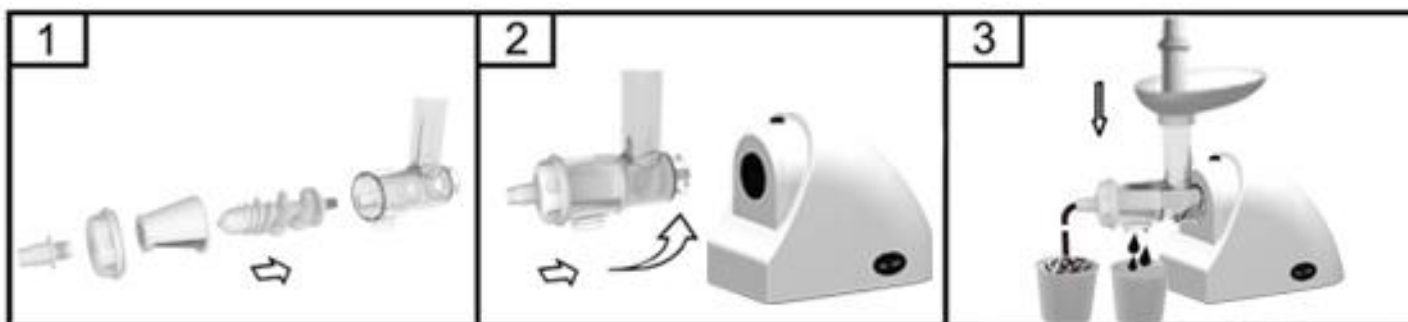

ПОЧИСТВАНЕ

1. Преди да почистите уреда, изключете уреда и извадете щепсела от контакта.
2. Натиснете бутона за освобождаване и завъртете целия корпус по посока на стрелката. Свалете буталото и тавата.
3. Развийте винта на пръстена и отстранете всички части на корпуса. Не почиствайте частите в съдомиялна машина!
4. Измийте всички части и ги почистете веднага след употреба.
5. Изплакнете ги с чиста вода и ги подсушете веднага.



ВАЖНА ИНФОРМАЦИЯ ЗА ПРАВИЛНОТО ИЗХВЪРЛЯНЕ НА ПРОДУКТА В СЪОТВЕТСТВИЕ С ДИРЕКТИВА 2002/96/ЕО НА ЕО.

Накрая на жизнения му цикъл този продукт не трябва да се изхвърля като битов отпадък.

Трябва да бъде занесен в определения от властите център за разделно събиране на отпадъци или при посредник, осигуряващ тази услуга.

Разделното изхвърляне на домашни уреди предотвратява възможните негативни последици за околната среда и здравето, произтичащи от неправилното изхвърляне и позволява да бъдат отделени съставящите го материали като така значително се спестяват енергия и ресурси. За да напомня за необходимостта домашните уреди да се изхвърлят отделно, продуктът е маркиран със задраскан контейнер на колела.