

# Rohinson

## Фритюрник Air Fryer R-2847

Инструкция за употреба



## Описание на уреда

1. Кошница
2. Дръжка на кошницата
3. Прозрачен прозорец
4. Сензорен контролен панел
5. Вход за въздух
6. Отвори за изходящ въздух
7. Захранващ кабел
8. Решетка за пържене

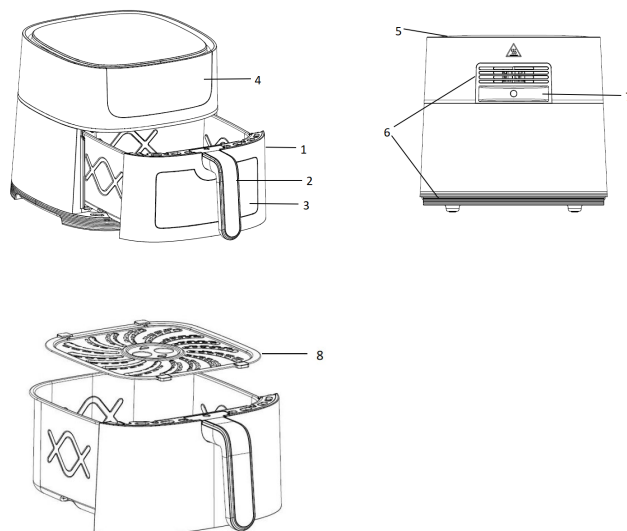

### Поставяне на дръжката на кошницата:

Дръжката на кошницата може да дойде разглобена в опаковката на вашия уред. За да поставите дръжката на кошницата:

- Отстранете хартиения етикет. Издърпайте кошницата от уреда.
- Плъзнете точката на закрепване на дръжката надолу, докато щракне на място.

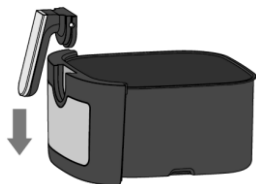

- Дръжката на кошницата трябва да се заключи на място и не трябва да се отделя, след като е заключена на място.

### Изваждане на дръжката на кошницата:

За да извадите дръжката на кошницата:

Използвайте инструмент, като отвертка, за да повдигнете силикона на дръжката на кошницата.

Подравнете инструмента с отвора и натиснете надолу, след което наклонете инструмента навътре.

Хванете дръжката с ръка и я издърпайте. Готово.



## Поставяне

Поставете съда за пържене в кошницата. Регулируемата височина на съда за пържене ви позволява да поставите храната по-близо до нагревателния елемент за печене. Можете също да го използвате, за да намалите общия размер на кошницата, когато готвите по-малки количества храна.

За да повдигнете съда за пържене по-близо до нагревателния елемент, позиционирайте ръбовете на тавата за пържене върху държачите на съда за пържене. За да използвате съда за пържене на дъното на кошницата, завъртете съда за пържене така, че краищата на тавата за пържене да се плъзгат покрай държача на съда за пържене и го натиснете към дъното на кошницата. Плъзнете кошницата в уреда. Ако кошницата е поставена правилно, тя ще щракне на място.

**ЗАБЕЛЕЖКА:** Този уред готви с горещ въздух. Не пълнете кошницата с олио или мазнина за пържене.

Моля, прочетете внимателно това ръководство, преди да използвате уреда, тъй като може да възникне повреда при неправилни операции. Моля, запазете това ръководство за бъдещи справки.

## Мерки за безопасност

- Не потапяйте корпуса във вода и не изплаквайте под течаща вода поради мулти-електрическите и нагревателните компоненти.
- Не позволявайте течност да навлиза в уреда, за да предотвратите токов удар или късо съединение.
- Съхранявайте всички съставки в кошницата, за да предотвратите контакт с нагревателни елементи.
- Не покривайте входа и изхода на въздуха, когато уредът работи.
- Пълненето на съда с масло може да доведе до опасност от пожар.
- Не докосвайте вътрешността на уреда, докато работи.
- Проверете дали напрежението, посочено на уреда, отговаря на напрежението на местната мрежа.
- Не използвайте уреда, ако има повреда по щепсела, захранващия кабел или други части.
- Не отивайте при неупълномощено лице, за да смените или поправите повреден захранващ кабел.
- Пазете уреда и захранващия му кабел далеч от деца.
- Дръжте захранващия кабел далеч от горещи повърхности.
- Не включвайте уреда и не работете с контролния панел с мокри ръце.
- Винаги се уверявайте, че щепселът е поставен правилно в контакта.
- Не свързвайте уреда към външен таймер.
- Не поставяйте уреда върху или близо до запалими материали като покривка или завеса.
- Не поставяйте уреда срещу стена или срещу друг уред. Оставете поне 10 см

свободно пространство отзад и отстрани и 10 см свободно пространство над уреда.

- Не поставяйте нищо върху уреда.
- Не използвайте уреда за други цели освен описаните в това ръководство.
- Не оставяйте уреда без надзор.
- По време на пържене с горещ въздух през отворите за изпускане на въздух се изпуска гореща пара. Дръжте ръцете и лицето си на безопасно разстояние от парата и от отворите за изпускане на въздух. Също така внимавайте с гореща пара и въздух, когато изваждате тигана от уреда. Всички достъпни повърхности могат да се нагорещят по време на употреба.
- Незабавно изключете уреда от контакта, ако видите тъмен дим, излизаш от уреда. Изчакайте отделянето на дим да спре, преди да извадите тигана от уреда.
- Уверете се, че уредът е поставен върху хоризонтална, равна и стабилна повърхност.
- Този уред е предназначен само за домашна употреба. Не е подходящо за безопасно използване в среди като кухни за персонала, ферми, мотели и други нежилищни среди.
- Гаранцията е невалидна, ако уредът се използва за професионални или полупрофесионални цели или не се използва според инструкциите. (Никога не използвайте уреда, когато щепселът е повреден.)
- Уредът се нуждае от приблизително 30 минути, за да се охлади, преди да бъде безопасен за работа или почистване.

## **Автоматично изключване**

Уредът има вграден таймер, той автоматично ще изключи уреда, когато обратното броене достигне нула. Можете ръчно да изключите уреда, като натиснете бутона за изключване, той автоматично ще изключи уреда след 20 секунди.

## **Преди първа употреба**

1. Отстранете всички опаковъчни материали и стикери или етикети.
2. Почистете кошницата и поставката с гореща вода, с малко миеща течност и неабразивна гъба. Тези части са безопасни за почистване в съдомиялна машина.
3. Избършете уреда отвътре и отвън с чиста кърпа. И няма нужда да пълните кошницата с олио и мазнина за пържене, тъй като уредът работи на горещ въздух.

## **Начин на употреба**

1. Свържете щепсела към заземен контакт.
2. Внимателно издърпайте съда от фритюрника.
3. Поставете съставките в кошницата.

4. Плъзнете кошницата във AIR FRYER.

Забележка: Не превишавайте показанието MAX (вижте раздел „настройки“ в тази глава), тъй като това може да повлияе на качеството на готвене на храната.

Внимание: Не докосвайте кошницата по време и кратко време след употреба, тъй като става много гореща. Дръжте кошницата само за дръжката.

Не пълнете кошницата с масло или друга течност.

6. Натиснете бутона вкл./изкл..

7. Изберете желаната програма за готвене от менюто (общо 8 програми).

## Описание на контролния панел



1-Бутон Светлина, 2-Бутон за регулиране на Температура/Време, 3-Стойност на Време/Температура на дисплея, 4-Бутон за увеличаване на Време/Температура, 5-Бутон за намаляване на Време/Температура, 6-Бутон Старт/Пауза, 7-Бутон захранване, 8-Меню

Забележки: 8 програми: Chicken leg, Steak, Fish, Cake, Pizza, Sausage, Fries, и Bacon. Използвайте бутона Menu  за да изберете желаната програма.

## Програми:

Програма	Икона бутон	Зададена температура	Зададено време	Разклаща не
Зададено	/	185°C	15min	Да
Chicken	/	175°C	40min	Да
Steak	/	200°C	12min	Да
Fish	/	195°C	10min	/
Bake	/	160°C	30min	/



Pizza	/	185°C	15min	/
Hotdog	/	185°C	8min	/
Fries	/	200°C	18min	Да
Bacon	/	175°C	12min	Да
Температурен диапазон	80°C~200°C	/	/	/
Времеви диапазон	1min~60min	/	/	/

След като докоснете бутона за меню, можете да изберете менюто, което харесвате. След като изберете функцията, моля, докоснете бутона Start/Pause button  за да започнете готвенето.

По време на процеса на готвене, ако искате да регулирате времето или



температурата, натиснете първо бутона Време/температура  f. Когато на дисплеят се покаже време, натиснете бутона +/-, за да увеличите/намалите 1 минута на натискане. Когато на дисплеят се покаже температурата, натиснете бутона +/-, за да увеличите/намалите 5 градуса на натискане.

Забележка: Бутон Start/Pause : По време на процеса на готвене с горещ въздух LED лампата ще работи, след което, ако натиснете този бутон, LED лампата ще мига. Тук този бутон действа като функция за пауза. В състояние на пауза можете да промените менюто, за да изберете друга предварителна настройка. След това натиснете този бутон отново, фритюрникът ще продължи да готви. Тук този бутон действа като функция за рестартиране.

Бутон Меню : Докоснете този бутон, за да изберете различни функции за готвене. След като изберете менюто, натиснете бутона за стартиране. Когато по време на готвене, например, искате да смените чипса с кекс, тогава първо натиснете бутона Pause , след това докоснете този бутон на менюто, за да превключите на различна функция за готвене.

Забележка: Когато уредът е в режим на готвене, ако продължително натискате този бутон на менюто за 7 секунди, този уред ще се нулира и ще се върне в първоначалния режим.

Бутон светлина: Натиснете този бутон , вътрешната светлина ще свети; Докоснете този бутон отново и светлината ще изгасне. Светлината автоматично ще се изключи 10 секунди по-късно.

Индикатор за разклащане ( SHAKE ): Индикаторът за разклащане ще светне, когато цикълът на готвене достигне своята половина. По това време се дава възможност да разклатите или обърнете храната си в уреда, което помага да се осигури равномерно готвене.

Забележка: Ако не извадите кошницата и не разклатите храната, лампичката за разклащане на контролния панел ще остане да свети.

Някои съставки трябва да се разклатят по средата на времето за готвене (вижте раздел „Настройки“ в тази глава). По този начин издърпайте кошницата от уреда за дръжката и я разклатете. След това плъзнете кошницата обратно във фритюрника.

8. Машината има сигнал за автоматична готовност след готвене. Когато чуете сигнала 5 пъти, това означава, че цикълът на готвене е приключил. Издърпайте кошницата от уреда и я поставете върху топлоустойчивия държач.

Забележка: След изтичане на времето нагревателният елемент спира да работи, но вентилаторът ще продължи да работи около 20 секунди, за да издуха горещия въздух като безопасност. Накрая звънецът на таймера ще звънне 5 пъти като крайна аларма.

9. Проверете дали продуктите са готови.

Забележка: Ако съставките все още не са готови, просто плъзнете кошницата обратно в уреда. Натиснете копчето за контрол на температурата, за да регулирате температурата и натиснете бутона на таймера, за да регулирате настройката на времето. След това натиснете бутона Старт, за да стартирате уреда.

10. За да извадите съставки (напр. говеждо, пилешко, месо, всякакви съставки с оригинално масло и ще има излишно масло от съставките, събрани на дъното на кошницата), моля, използвайте щипки, за да вземете съставките една по една.

Забележка: Внимавайте, ако искате да обърнете кошницата, маслото, събрано на дъното на кошницата, ще изтече върху съставките.

11. За да премахнете съставки (напр. чипс, зеленчуци или съставки без излишно масло от съставките), моля, изключете кошницата и изсипете съставките в съдовете за хранене.

Съвет: За да премахнете големи или крехки съставки, повдигнете съставките от кошницата с чифт щипки.

12. Когато една партида съставки е готова, фритюрникът е незабавно готов за приготвяне на друга партида.

## Настройки

Таблицата по-долу ще ви помогне да изберете основните настройки за съставките.

Забележка: Имайте предвид, че тези настройки са примерни. Тъй като съставките се различават по произход, размер, форма и марка, не можем да гарантираме най-добрата настройка за вашите съставки.

Тъй като технологията Rapid Air загрява отново въздуха в уреда мигновено, издърпайте кошницата за кратко от уреда по време на пържене с горещ въздух, което почти не нарушава процеса.

	Min-Max (g)	Време (Min)	Темп. °C	Разкла щане	Забележка
<b>Пържени картофи</b>					
Тънки замразени картофи	300-700	9-16	200	Да	
Дебели замразени картофи	300-700	11-20	200	Да	
Домашн и картофи (8X8mm)	300-800	10-16	200	Да	Добавете 1/2 с. л. олио
Домашни картофи уеджис	300-800	18-22	180	Да	Добавете 1/2 с. л. олио
Домашни картофи на кубчета	300-750	12-18	180	Да	Добавете 1/2 с. л. олио
	250	15-18	180	Да	
Огретен с картофи	500	15-18	200	Да	
Стек	100-500	8-12	180		
Пържоли	100-500	10-14	180		
Хамбургер	100-500	7-14	180		
Наденица	100-500	13-15	200		
Бутчета	100-500	18-22	180		
Пилешки гърди	100-500	10-15	180		
<b>Снакс</b>					
Пролетни рулца	100-400	8-10	200	Да	Използвайте полуфабрикат
Замразени пилешки хапки	100-500	6-10	200	Да	Използвайте полуфабрикат
Замразени рибни пръчици	100-400	6-10	200		Използвайте полуфабрикат
Замразени продукти с панировка	100-400	8-10	180		Използвайте полуфабрикат
Пълнени зеленчуци	100-400	1-10	160		
Кекс	300	20-25	160		Използвайте тава за печене
Киш	400	20-22	180		Използвайте тава за печене/съд за фурна
Мъфини	300	15-18	200		Използвайте тава за печене
Сладки	400	1-20	160		Използвайте тава за печене/съд за фурна



## Съвети

- Малките съставки обикновено изискват малко по-кратко време за приготвяне от по-големите съставки.
- По-голямото количество съставки изисква само малко по-дълго време за приготвяне, по-малкото количество съставки изисква по-кратко време за приготвяне.
- Разклащането на по-малки съставки по средата по времето за готвене оптимизира резултата и може да помогне за предотвратяване на неравномерно изпържени съставки.
- Добавете малко олио към пресните картофи и запържете съставките за още няколко минути, за да получите хрупкав резултат.
- Не приготвяйте изключително мазни съставки като колбаси във фритюрника.
- Закуските могат да се приготвят във фурна, могат да се приготвят и във фритюрник.
- Оптималното количество за приготвяне на хрупкави пържени картофи е 500 грама.
- Използвайте готово тесто, за да получите закуски бързо и лесно. Предварително приготвеното тесто също изисква по-кратко време за приготвяне от домашно приготвеното тесто.
- Моля, поставете форма за печене или съд за фурна в кошницата на фритюрника, ако искате да изпечете торта или киш или ако искате да изпържите крехки съставки или пълнени съставки.
- Можете също да използвате въздушния фритюрник за загряване на съставките. За да загреете съставките, задайте температурата на 150 °C за до 10 минути.

### Приготвяне на домашни пържени картофи

За да направите домашно приготвени пържени картофи, следвайте стъпките по-долу:

1. Обелете и нарежете картофите.
2. Измийте добре картофените пръчици и ги подсушете с кухненска хартия.
3. Изсипете 1/2 супена лъжица зехтин в купа, сложете пръчиците отгоре и разбъркайте, докато пръчиците се покрият с масло.
4. Извадете пръчиците от купата с пръсти или кухненски прибор, така че излишното масло да остане в купата. Поставете пръчките в кошницата.
5. Изпържете картофените пръчици според инструкциите в тази глава.

## Почистване

Почиствайте уреда след всяка употреба.

Не почиствайте съда, кошницата и вътрешността на уреда с метални кухненски прибори или абразивни почистващи материали, тъй като това може да повреди незалепващото им покритие.

Изключете щепсела от контакта, за да охладите уреда.

**Забележка:** Извадете кошницата, за да оставите фритюрника да се охлади по-бързо.

Избършете външната част на уреда с влажна кърпа.

Почистете кошницата и решетката с гореща вода, малко препарат за миене и неабразивна гъба.

Можете да отстраните всички останали замърсявания с обезмасляваща течност.

**Забележка:** Кошницата и решетката са подходящи за миене в съдомиялна машина.

**Съвет:** Ако мръсотия е полепнала по решетката или дъното на кошницата, напълнете кошницата с гореща вода с малко препарат за миене. Поставете решетката в кошницата и ги оставете да се накиснат за около 10 минути.

Почистете вътрешността на уреда с гореща вода и неабразивна гъба.

Почистете нагревателния елемент с четка за почистване, за да отстраните всякакви остатъци от храна.

## Съхранение

1. Изключете уреда и оставете да се охлади напълно.
2. Уверете се, че всички части са чисти и сухи.

## Отстраняване на неизправности

Проблем	Възможна причина	Решение
Уредът не работи.	Уредът не е включен в контакта.	Включете щепсела в контакта.
	Не сте натиснали бутона за стартиране.	Натиснете бутона за стартиране/захранване, след като зададете температурата и времето или изберете бързата рецепта.
Съставките, пържени с AIR FRYER, не са готови.	Количеството съставки в кошницата е твърде голямо.	Поставете по-малки партиди съставки в кошницата. По-малките партиди се пържат по-равномерно.
	Зададената температура е твърде ниска.	Задайте желаната температура.
Съставките се изпържват неравномерно във AIR FRYER.	Някои видове съставки трябва да се разклатят по средата на времето за приготвяне	Съставките, които лежат една върху или една върху друга (напр. пържени картофи), трябва да се разклатят по средата на времето за приготвяне.
Пържените закуски не са хрупкави, когато излязат от AIR FRYER.	Използвали сте вид закуски, предназначени за приготвяне в традиционен фритюрник.	Използвайте закуски на фурна или леко намажете с малко масло върху закуските за по-хрупкав резултат.
Не мога да плъзна правилно кошницата в уреда.	Има твърде много съставки в кошницата.	Не пълнете кошницата над обозначението MAX.

От уреда излиза бял дим.	Пригответе мазни съставки.	Когато пържите мазни съставки във фритюрника AIR, голямо количество масло ще изтече в кошницата. Маслото се отделя, докато дими и кошницата може да се нагрее повече от обикновено. Това не се отразява на уреда или на крайния резултат.
	Кошницата все още съдържа остатъци от мазнина от предишна употреба.	Белият дим се причинява от нагряване на грес в коша. Уверете се, че почиствате правилно кошницата след всяка употреба.
Пресните пържени картофи се пържат неравномерно във AIR FRYER.	Не сте използвали правилния вид картофи.	Използвайте пресни картофи и внимавайте да останат твърди по време на пържене.
	Не сте изплакнали добре картофените пръчици, преди да ги изпържите.	Изплакнете добре картофените пръчици, за да отстраните нишестето от външната страна на пръчиците.
Пресните пържени картофи не са хрупкави, когато излязат от AIR FRYER.	Хрупкавостта на пържените картофи зависи от количеството масло и вода в пържените картофи.	Уверете се, че сте изсушили добре картофените пръчици, преди да добавите маслото.
		Нарежете картофените пръчици по-малки за по-хрупкав резултат.
		Добавете малко повече масло за по-свеж резултат.



### **ВАЖНА ИНФОРМАЦИЯ ЗА ПРАВИЛНОТО ИЗХВЪРЛЯНЕ НА ПРОДУКТА В СЪОТВЕТСТВИЕ С ДИРЕКТИВА 2002/96/ЕС.**

В края на експлоатационния живот продуктът не трябва да се изхвърля с домакинските отпадъци.

Необходимо е да се отнесе в специален местен център за разделно събиране на отпадъци или на предлагащ подобна услуга търговец.

Разделното изхвърляне на домакинските електроуреди води до избягване на възможните отрицателни последици за околната среда и здравето, които произтичат от неподходящото изхвърляне, и позволява повторно използване на ценни материали за постигане на значителни спестявания на енергия и ресурси.

Продуктът е обозначен със задраскано кошче за отпадъци като предупреждение за разделното му изхвърляне.