

Rohnson[®]

INNOVATE FOR LIFE



Благодарим ви, че закупихте безжична прахосмукачка
Rohnson с цифров безчетков мотор (BLDC)



MAMBA light

** Сканирайте с вашия телефон или QR
четец, за да разберете повече за вашето
устройство

Инструкции за безопасност

Прахосмукачката се използва за домакински цели, моля, не я използвайте за търговски или други цели.

1. Моля, не използвайте прахосмукачката за засмукване на препарат, керосин, стъкла, игли, цигарена пепел, влажен прах, кибритени клечки, подобни предмети или каквато и да е течност.
2. Моля, не използвайте прахосмукачката за засмукване на цимент, гипс и подобни малки частици или играчки, хартиени пълнители и други по-големи предмети, които могат да причинят запушване на прахосмукачката, изгаряне на двигателя и друга повреда.
3. Моля, не използвайте прахосмукачката близо до източник на огън и други места с висока температура.
4. Когато използвате прахосмукачката, моля, обърнете внимание на правилното инсталиране на HEPA филтъра, преди да работите с уреда.
5. Когато използвате прахосмукачката, имайте предвид, че смукателният отвор не може да бъде запушен, в противен случай може да се причини повреда на двигателя.
6. Моля, не изхвърляйте и не пръскайте вода или друга течност в машината, за да избегнете късо съединение и изгаряне на машината.
7. Когато почиствате филтрите на прахосмукачката, моля, отстранете ги и ги измийте с вода, ако е препоръчано от производителя; когато трябва да ги използвате, моля, инсталирайте сухите филтри в прахосмукачката. Не използвайте мокрите филтри, в противен случай машината може да изгори поради късо съединение.
8. Моля, използвайте суха кърпа за почистване на прахосмукачката, не използвайте бензин, бананово масло и т.н., в противен случай покритието ще се напука или избледнее. Моля, не използвайте и не съхранявайте машината при изключително неблагоприятни условия, като екстремни температури. Използвайте прахосмукачката при стайна температура от 5°C~ 40°C. Моля, съхранявайте го на хладно и сухо място. Трябва да се забрани дългото излагане на слънчева светлина.
9. Уверете се, че напрежението на електрическата мрежа съответства на напрежението, посочено на етикета с данни на уреда и че контактът е заземен.
10. Не използвайте устройството, ако е изпускано или ако има видими признаци на повреда.
11. Не се опитвайте да ремонтирате уреда сами. Свържете се със сервиз за техническа поддръжка.
12. Не използвайте аксесоари, които не са препоръчани от производителя, тъй като те могат да причинят наранявания или щети.
13. Изключете и изключете уреда от електрическата мрежа, когато няма да го използвате за дълъг период от време, преди почистване или ремонт, преди да поставите компоненти и преди да извадите батерията.
14. Никога не модифицирайте зарядното устройство по никакъв начин.
15. Не използвайте батерии, които не са предоставени с оригиналния продукт.
16. Уредът не е предназначен за използване от деца под 12-годишна възраст. Може да се използва от деца над 12-годишна възраст, стига да са под постоянно наблюдение.
17. Този уред не е предназначен да се използва от лица с намалени физически, сетивни или умствени способности или липса на опит или познания, освен ако не са били

- наблюдавани или инструктирани относно използването на уреда по безопасен начин от лице, отговорно за тяхната безопасност и разберете свързаните с това опасности.
18. Наблюдавайте малките деца, за да сте сигурни, че не си играят с уреда. Необходимо е внимателно наблюдение, когато уредът се използва от или близо до деца.

BG

Инструкции за батериите

- Този уред включва литиево-йонни батерии, не ги изгаряйте и не ги излагайте на висока температура, тъй като могат да експлодират.
- Течове от батерията или клетките на батерията могат да възникнат при екстремни условия. Не докосвайте течност, която изтича от батерията. Ако течността попадне в контакт с кожата, измийте незабавно със сапун и вода. Ако течността попадне в очите, незабавно ги изплакнете с чиста вода в продължение на минимум 10 минути и потърсете медицинска помощ. Носете ръкавици, за да боравите с батерията и я изхвърлете незабавно в съответствие с местните разпоредби.
- Избягвайте контакт между батерията и малки метални предмети като кламери, монети, ключове, пирони или винтове.
- Преди да използвате нова батерия или да използвате батерията за първи път след дългосрочно съхранение, заредете я напълно. Когато устройството се съхранява и не се използва за дълги периоди от време, уверете се, че батерията е напълно заредена и се уверете, че батерията се зарежда и разрежда поне веднъж на всеки три месеца.

Описание на уреда

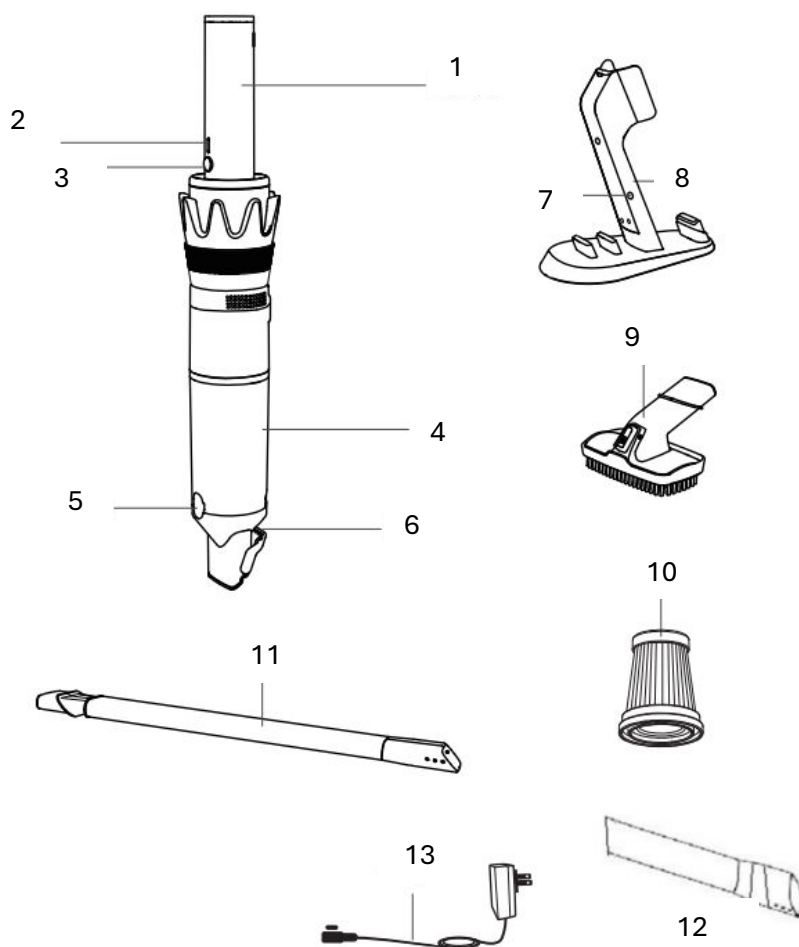

1. Дръжка
2. Индикатор
3. Бутон захранване / Бутон скорост
4. Контейнер за прах
5. Бутон за освобождаване на контейнера
6. Малка четка
7. DC порт за зареждане
8. Зарядна станция
9. 2 in 1 накрайник за тапицария за дивани и косми от домашни любимци
10. HEPA филтър
11. Дълъг накрайник
12. Тесен накрайник
13. Адаптер

Сглобяване и разглобяване

Поставяне на аксесоари

Когато започнете да използвате прахосмукачката, моля, първо свържете към прахосмукачката 2 в 1 накрайник за тапицерна или дълъг накрайник или тесен накрайник, както е показано на снимката.

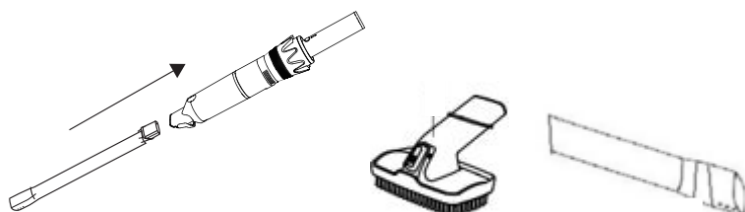

Контейнер за прах

- Изваждане на контейнера: завъртете контейнера в показаната посока, след това извадете от прахосмукачката (fig.A)
- Инсталиране на контейнера: завъртете контейнера за прах в показаната посока (fig.B)

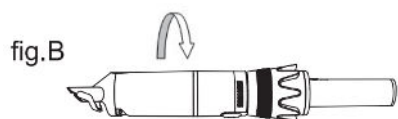
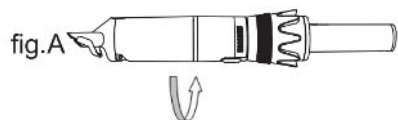

Забележка: Винаги изваждайте щепсела от контакта, преди да монтирате или демонтирате аксесоари!

Зареждане на батерията

Методи за зареждане

Прахосмукачката се захранва от вградената литиева батерия. Преди първа употреба заредете батерията поне 3-3,5 часа.

Прахосмукачката не може да работи, докато се зарежда.

Прахосмукачката не може да се зарежда, когато температурата на околната среда е под 10°C/50°F или по-висока 45°C/113°F.

Метод 1:

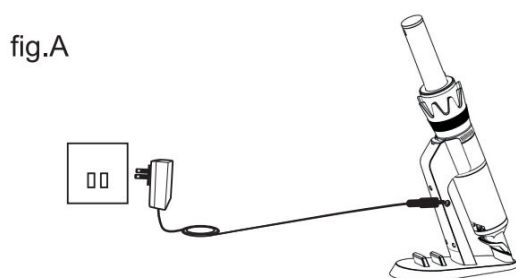

- (a) Първо поставете щепсела за постоянен ток в порта за зареждане с постоянен ток на станцията за зареждане, след което включете адаптера в контакта за бързо зареждане (fig.A)
- (b) Зеленият индикатор мига по време на зареждане, след като прахосмукачката е напълно заредена, зеленият индикатор ще спре да мига и ще свети постоянно.
- (c) Индикаторът свети зелено в стандартен режим (ниска скорост), след като го включите, и свети в синьо при мощен модел (висока скорост). Зелените и сините индикатори мигат последователно, когато батерията е с изтощена батерия.

Метод 2:

- (a) Машината може да се извади от зарядната станция и да се зарежда отделно.

Забележка: Зареждайте само с предоставения адаптер.

Начин на работа

1. Натиснете бутона за превключване, машината ще започне да работи.
Натиснете отново бутона, за да изключите машината.

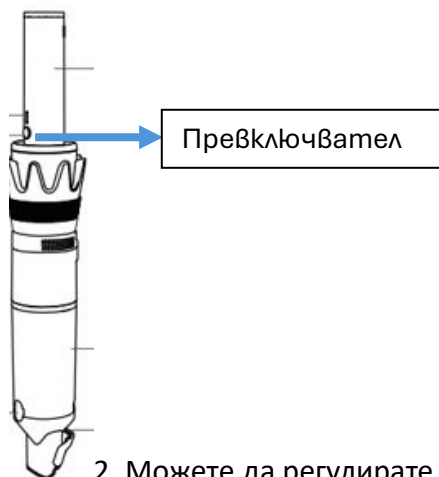

2. Можете да регулирате силата на засмукване като натискате превключвателя.

Натиснете веднъж за ниско ниво на засмукване (работа до 36 min)

Натиснете два пъти за високо ниво (работа до 18 min)

Почистване и поддръжка

Когато филтрите са запушени поради прекомерен прах, те трябва да бъдат почистени и при необходимост могат да бъдат сменени. За да се осигури максимална ефективност, се препоръчва редовно почистване на филтрите (поне два пъти месечно) и смяна на филтрите поне веднъж годишно. Както почистването, така и подмяната зависят от употребата. Може да се наложи по-често почистване при изсмукване на фин прах или при интензивно използване на машината.

Почистване

Fig.A

- (a) Без да сваляте контейнера, натиснете директно бутона за освобождаване, след което изхвърлете праха в контейнера (fig.A)

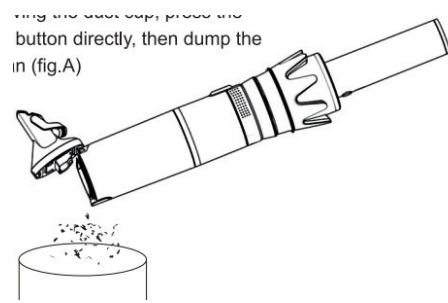

Fig.B

- (b) Отстранете контейнера за прах от тялото, натиснете директно бутона за освобождаване, за да изхвърлите праха (fig.B)

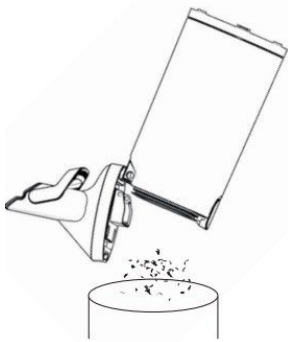
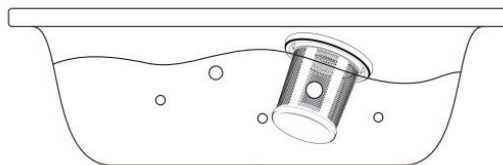

Fig.C

- (c) Можете да използвате вода, за да почистите контейнера за прах и HEPA филтъра, но моля, изсушете ги напълно, преди да ги инсталирате обратно (fig.C)



Съвети:

1. Натиснете бутона за освобождаване на контейнера за прах след почистване, за да изсипете боклука, след това извадете филтъра от конуса и белия HEPA филтър, за да почистите. Можете да ги инсталирате обратно след пълно изсъхване. (Забележка: не трябва да има капчици вода и запушвания на смукателния отвор в контейнера или машината лесно се поврежда и не може да работи нормално).

2. Преди всяка употреба, моля, уверете се, че конетйенра за прах е чист и няма други предмети във всмукателния отвор, за да предотвратите нормалното функциониране на машината.
3. Можете да използвате допълнителния HEPA филтър, който предоставяме, ако оригиналният е повреден поради непълно изсушаване или продължителна употреба.

Предпазни мерки

1. Ако смукателната част е блокирана, моля, изключете незабавно прахосмукачката. Моля, първо отстранете блокирането, преди да го използвате отново.
2. Не работете с прахосмукачката с чисти устройства, които могат да генерират топлина като нагреватели, радиатори или фасове от цигари.

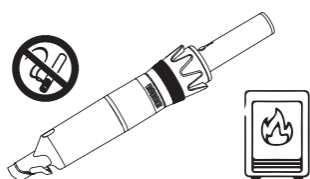

3. Преди да започнете да използвате прахосмукачката, моля, отстранете големи или остри предмети от пода, за да избегнете повреда. Не го използвайте за почистване на запалими предмети като бензин и цигари.

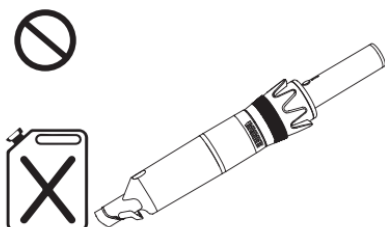

Отстраняване на неизправности

Изключете уреда и извадете щепсела от електрическата мрежа, преди да отстраните повреда!

Неспазването на това може да доведе до нараняване или токов удар.

Проблеми	Възможни причини	Решения
Уредът не работи	<ol style="list-style-type: none"> 1. Батерията е изтощена 2. Машината има проблем 	<ol style="list-style-type: none"> 1. Заредете батерията 2. Обърнете се към сервиз

Засмукването са слабо или не могат да се уловят	<ol style="list-style-type: none"> 1. Контейнера за прах е пълен 2. HEPA филтъра трябва да бъде почистен 	<ol style="list-style-type: none"> 1. Почистете контейнера 2. Отстранете HEPA филтъра от контейнера за прах, за да почистите, почистете с вода, ако е необходимо
Излиза прах от прахосмукачката	<ol style="list-style-type: none"> 1. Контейнера за прах е пълен 2. HEPA филтъра не е инсталиран правилно 3. Има пукнатини в контейнера за прах 	<ol style="list-style-type: none"> 1. Изпразнете контейнера за прах 2. Поставете правилно HEPA филтъра 3. Сменете контейнера

Спесификации:

Модел: Rohson mamba light M3

Батерия: Li-Ion 14.8V, 2600mAh

Мощност: 120W

Мотор (BLDC motor)



ВАЖНА ИНФОРМАЦИЯ ЗА ПРАВИЛНОТО ИЗХВЪРЛЯНЕ НА ПРОДУКТА В СЪОТВЕТСТВИЕ С ДИРЕКТИВА 2002/96/ЕС.

В края на експлоатационния живот продуктът не трябва да се изхвърля с домакинските отпадъци.

Необходимо е да се отнесе в специален местен център за разделно събиране на отпадъци или на предлагащ подобна услуга търговец.

Разделното изхвърляне на домакинските електроуреди води до избягване на възможните отрицателни последици за околната среда и здравето, които произтичат от неподходящото изхвърляне, и позволява повторно използване на ценни материали за постигане значителни спестявания на енергия и ресурси. Продуктът е обозначен със задраскано кошче за отпадъци като предупреждение за разделното му изхвърляне.