

# Rohinson

## SmartChef XL

### Wi-Fi Air Fryer

Инструкция за употреба

Модел: R-2858



Моля, прочетете внимателно инструкциите, преди да използвате устройството.

## Свържете вашето устройство към приложението Rohnson

1. Инсталирайте приложението Rohnson на вашия смартфон чрез Android или IOS.
2. Създай профил. За повече информация вижте раздела „Login Details“.
3. Сдвоете Air Fryer с приложението Rohnson на вашия смартфон. Натиснете и задръжте "Start/Stop" на вашия Air Fryer за 5 секунди, след което иконата WIFI ще се появи на екрана. Wi-Fi иконата ще мига бавно. След това натиснете отново "Start/Stop", за да отворите екрана на устройството. След като екранът се отвори, натиснете и задръжте "Start/Stop" за трети път за 5 секунди. Сега иконата WIFI ще започне да мига бързо.
4. В приложението Rohnson натиснете "Add device" "и на екрана на мобилния ви телефон ще се появи прозорец за актуализиране, за да инсталирате вашето устройство.

### Описание на уреда

1. Кошница
2. Дръжка на кошницата
3. Прозорец на кошницата
4. Цифтов контролен панел
5. Вход за въздух
6. Отвори за въздух
7. Захранващ кабел
8. Решетка
9. Резервоар

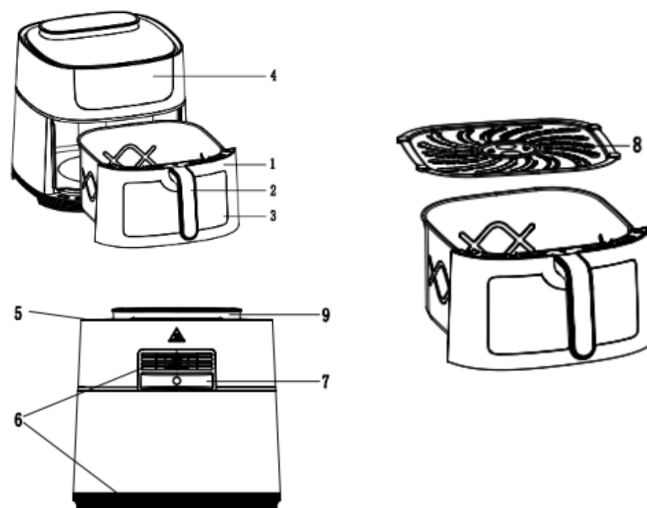

### Поставяне на дръжката на кошницата:

Дръжката на кошницата може да дойде разглобена в опаковката на вашия уред. За да поставите дръжката на кошницата:

- Отстранете хартиения етикет. Издърпайте кошницата от уреда.
- Плъзнете точката на закрепване на дръжката надолу, докато щракне на място.

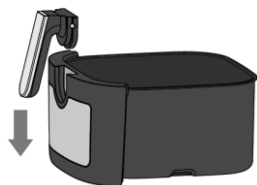

- Дръжката на кошницата трябва да се заключи на място и не трябва да се отделя, след като е заключена на място.

### Изваждане на дръжката на кошницата:

За да извадите дръжката на кошницата:

Използвайте инструмент, като отвертка, за да повдигнете силикона на дръжката на кошницата.

Подравнете инструмента с отвора и натиснете надолу, след което наклонете инструмента навътре.

Хванете дръжката с ръка и я издърпайте. Готово.



## Важно

Моля, прочетете внимателно това ръководство, преди да използвате уреда, тъй като може да възникне повреда при неправилни операции. Моля, запазете това ръководство за бъдещи справки.

## Мерки за безопасност

- Не потапяйте корпуса във вода и не изплаквайте под течаща вода поради мулти-електрическите и нагревателните компоненти.
- Не позволявайте течност да навлиза в уреда, за да предотвратите токов удар или късо съединение.
- Съхранявайте всички съставки в кошницата, за да предотвратите контакт с нагревателни елементи.
- Не покривайте входа и изхода на въздуха, когато уредът работи.
- Пълненето на съда с масло може да доведе до опасност от пожар.
- Не докосвайте вътрешността на уреда, докато работи.
- Проверете дали напрежението, посочено на уреда, отговаря на напрежението на местната мрежа.
- Не използвайте уреда, ако има повреда по щепсела, захранващия кабел или други части.
- Не отивайте при неупълномощено лице, за да смените или поправите повреден захранващ кабел.
- Пазете уреда и захранващия му кабел далеч от деца.
- Дръжте захранващия кабел далеч от горещи повърхности.
- Не включвайте уреда и не работете с контролния панел с мокри ръце.
- Винаги се уверявайте, че щепселът е поставен правилно в контакта.
- Не свързвайте уреда към външен таймер.
- Не поставяйте уреда върху или близо до запалими материали като покривка или завеса.
- Не поставяйте уреда срещу стена или срещу друг уред. Оставете поне 10 см свободно пространство отзад и от страни и 10 см свободно пространство над уреда.

- Не поставяйте нищо върху уреда.
- Не използвайте уреда за други цели освен описаните в това ръководство.
- Не оставяйте уреда без надзор.
- По време на пържене с горещ въздух през отворите за изпускане на въздух се изпуска гореща пара. Дръжте ръцете и лицето си на безопасно разстояние от парата и от отворите за изпускане на въздух. Също така внимавайте с гореща пара и въздух, когато изваждате тигана от уреда. Всички достъпни повърхности могат да се нагорещат по време на употреба.
- Незабавно изключете уреда от контакта, ако видите тъмен дим, излизащ от уреда. Изчакайте отделянето на дим да спре, преди да извадите тигана от уреда.
- Уверете се, че уредът е поставен върху хоризонтална, равна и стабилна повърхност.
- Този уред е предназначен само за домашна употреба. Не е подходящо за безопасно използване в среди като кухни за персонала, ферми, мотели и други нежилищни среди.
- Гаранцията е невалидна, ако уредът се използва за професионални или полупрофесионални цели или не се използва според инструкциите. (Никога не използвайте уреда, когато щепселът е повреден.)
- Уредът се нуждае от приблизително 30 минути, за да се охлади, преди да бъде безопасен за работа или почистване.

## **Автоматично изключване**

Уредът има вграден таймер, той автоматично ще изключи уреда, когато обратното броене достигне нула. Можете ръчно да изключите уреда, като натиснете бутона за изключване, той автоматично ще изключи уреда след 20 секунди.

## **Преди първа употреба**

1. Отстранете всички опаковъчни материали и стикери или етикети.
2. Почистете кошницата и поставката с гореща вода, с малко миеща течност и неабразивна гъба. Тези части са безопасни за почистване в съдомиялна машина.
3. Избършете уреда отвътре и отвън с чиста кърпа. И няма нужда да пълните кошницата с олио и мазнина за пържене, тъй като уредът работи на горещ въздух.

## **Начин на употреба**

1. Включете щепсела към контакта.
2. Внимателно издърпайте съда от фритюрника.
3. Поставете съставките в кошницата.
4. Плъзнете кошницата във AIR FRYER.

Забележка: Не превишавайте показанието MAX (вижте раздел „настройки“ в тази глава), тъй като това може да повлияе на качеството на готвене на храната. Внимание: Не докосвайте кошницата по време и кратко време след употреба, тъй като става много гореща. Дръжте кошницата само за дръжката.

Не пълнете кошницата с масло или друга течност.

6. Натиснете бутона вкл./изкл..

7. Изберете желаната програма за готвене от менюто (общо 8 програми).

## Control panel presentation

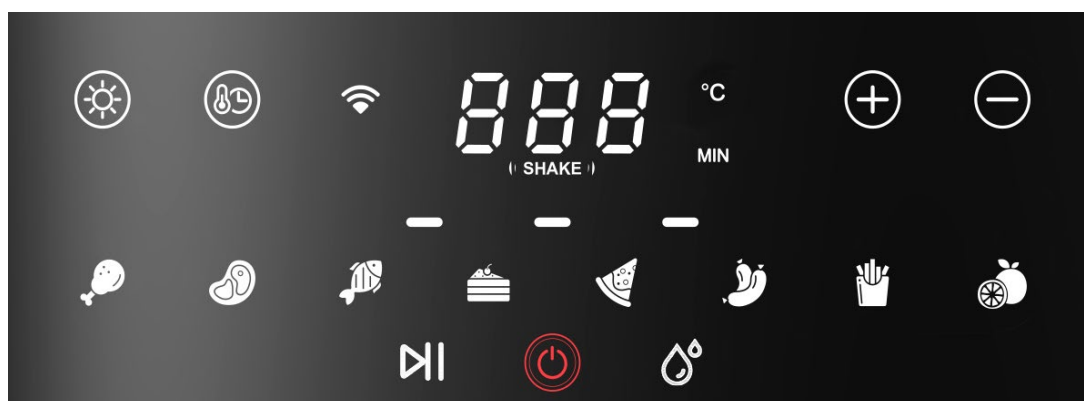



Забележки: 8 програми: Chicken leg, Steak, Fish, Cake, Pizza, Hot dog, Fries, и Dehydrate. Можете да изберете различна храна за готвене, която харесвате

## Програми:



Програма	Икона бутон	Зададена температур а	Зададено време	Разкла ти	Soft cooking (опция)
Default	/	185°C	15min	Да	Да
Chicken	/	200°C	23min	Да	Да
Steak	/	200°C	12min	Да	Да
Fish	/	195°C	10min	Да	Да
Bake	/	160°C	30min	/	/
Pizza	/	185°C	8min	/	/
Hotdog	/	185°C	8min	Да	Да
Fries	/	200°C	23min	Да	Да
Dehydrate	/	65°C	4ч.	/	/
Температу рен диапазон	80°C~200°C (Dehydrate: 30-80°C)	/	/	/	/

Времени диапазон	1min~60min (Dehydrate: 2-24h)	/	/	/	/
------------------	----------------------------------	---	---	---	---

След като докоснете бутона за меню, можете да изберете менюто, което харесвате. След като изберете функцията, моля, докоснете бутона Start/Pause button  за да започнете готвенето.



температурата, натиснете първо бутона Време/температура  f. Когато на дисплеят се покаже време, натиснете бутона +/-, за да увеличите/намалите 1 минута на натискане. Когато на дисплеят се покаже температурата, натиснете бутона +/-, за да увеличите/намалите 5 градуса на натискане.

Забележка: Бутон Start/Pause : По време на процеса на готвене с горещ въздух LED лампата ще работи, след което, ако натиснете този бутон, LED лампата ще мига. Тук този бутон действа като функция за пауза. В състояние на пауза можете да промените менюто, за да изберете друга предварителна настройка. След това натиснете този бутон отново, фритюрникът ще продължи да готви. Тук този бутон действа като функция за рестартиране.

Бутон Меню : Докоснете този бутон, за да изберете различни функции за готвене. След като изберете менюто, натиснете бутона за стартиране. Когато по време на готвене, например, искате да смените чипса с кекс, тогава първо натиснете бутона Pause , след това докоснете този бутон на менюто, за да превключите на различна функция за готвене.

Забележка: Когато уредът е в режим на готвене, ако продължително натискате този бутон на менюто за 7 секунди, този уред ще се нулира и ще се върне в първоначалния режим.

Бутон светлина: Натиснете този бутон , вътрешната светлина ще свети; Докоснете този бутон отново и светлината ще изгасне. Светлината автоматично ще се изключи 10 секунди по-късно.

Индикатор за разклащане ( SHAKE ): Индикаторът за разклащане ще светне, когато цикълът на готвене достигне своята половина. По това време се дава възможност да разклатите или обърнете храната си в уреда, което помага да се осигури равномерно готвене.

Забележка: Ако не извадите кошницата и не разклатите храната, лампичката за разклащане на контролния панел ще остане да свети.

Някои съставки трябва да се разклатят по средата на времето за готвене (вижте раздел „Настройки“ в тази глава). По този начин издърпайте кошницата от уреда за дръжката и я разклатете

**Забележка: Натиснете бутона  за да активирате функцията soft cooking.**

8. Машината има сигнал за автоматична готовност след готвене. Когато чуete сигнала 5 пъти, това означава, че цикълът на готвене е приключил. Издърпайте

кошницата от уреда и я поставете върху топлоустойчивия държач.

Забележка: След изтичане на времето нагревателният елемент спира да работи, но вентилаторът ще продължи да работи около 20 секунди, за да издуха горещия въздух като безопасност. Накрая звънецът на таймера ще звънне 5 пъти като крайна аларма.

9. Проверете дали продуктите са готови.

Забележка: Ако съставките все още не са готови, просто плъзнете кошницата обратно в уреда. Натиснете копчето за контрол на температурата, за да регулирате температурата и натиснете бутона на таймера, за да регулирате настройката на времето. След това натиснете бутона Старт, за да стартирате уреда.

10. За да извадите съставки (напр. говеждо, пилешко, месо, всякакви съставки с оригинално масло и ще има излишно масло от съставките, събрани на дъното на кошницата), моля, използвайте щипки, за да вземете съставките една по една.

Забележка: Внимавайте, ако искате да обърнете кошницата, маслото, събрано на дъното на кошницата, ще изтече върху съставките.

11. За да премахнете съставки (напр. чипс, зеленчуци или съставки без излишно масло от съставките), моля, изключете кошницата и изсипете съставките в съдовете за хранене.

Съвет: За да премахнете големи или крехки съставки, повдигнете съставките от кошницата с чифт щипки.

12. Когато една партида съставки е готова, фритюрникът е незабавно готов за приготвяне на друга партида.

## Готвене с пара

Функцията ще пръска капки вода върху храната по време на готвене, за да запази сочността и да запази храната влажна. Тази функция се използва главно за готвене на морски дарове, зеленчуци, пиле, кнедли, които могат да станат прекалено сухи или дори да изгорят при нормален режим фритюрника.

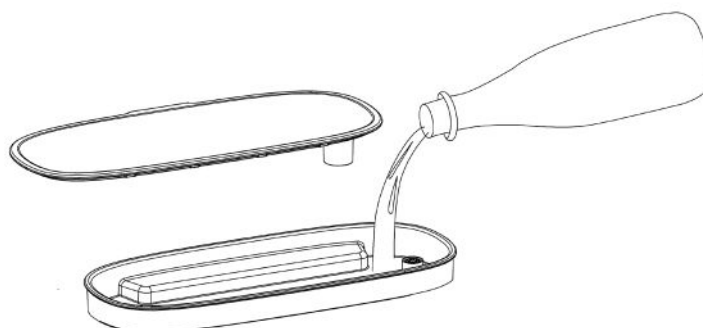

1. Пълнене на вода в резервоара за вода: Извадете резервоара за вода от машината, отворете капака на резервоара за вода, добавете достатъчно вода в резервоара за вода. След това поставете обратно капака и поставете резервоара за вода върху продукта.

Забележка: Моля, използвайте чиста вода за готвене. Без лентова вода.

Забележка: Не изливайте вода директно върху горната част на продукта, за да избегнете навлизането на вода във вътрешността на продукта.

Забележка: Моля, напълнете резервоара за вода, преди да използвате функцията за меко готвене.

Забележка: Капацитетът на резервоара за вода е 200 ml, моля, не пълнете твърде много вода.

2. Поставете храната: Издърпайте кошницата, след което поставете храната вътре. Плъзнете кошницата обратно в продукта.

**Забележка:** Моля, разпределете храната колкото е възможно повече, за да получите по-добро готвене.

3. Setting the function: Select the wanted cooking recipe or set the temperature/time directly.

Натиснете бутона  за да активирате функцията. (Иконата ще мига, когато е активна.)

**Забележка:** Тази функция не се прилага при режим Пица, Печене или Дехидратиране.

Натиснете бутона  за да започнете готвенето Водната капка ще се пръска автоматично върху храната по време на готвене.

## Настройки

Таблицата по-долу ще ви помогне да изберете основните настройки за съставките.

Забележка: Имайте предвид, че тези настройки са примерни. Тъй като съставките се различават по произход, размер, форма и марка, не можем да гарантираме най-добрата настройка за вашите съставки.

Тъй като технологията Rapid Air загрява отново въздуха в уреда мигновено, издърпайте кошницата за кратко от уреда по време на пържене с горещ въздух, което почти не нарушава процеса.



	Min-Max (g)	Време (Min)	Темп. °C	Разкла щане	Забележка
<b>Пържени картофи</b>					
Тънки замразени картофи	300-700	9-16	200	Да	
Дебели замразени картофи	300-700	11-20	200	Да	
Домашн и картофи (8X8mm)	300-800	10-16	200	Да	Добавете 1/2 с. л. олио
Домашни картофи уеджис	300-800	18-22	180	Да	Добавете 1/2 с. л. олио
Домашни картофи на кубчета	300-750	12-18	180	Да	Добавете 1/2 с. л. олио
	250	15-18	180	Да	
Огретен с картофи	500	15-18	200	Да	
Стек	100-500	8-12	180		
Пържоли	100-500	10-14	180		
Хамбургер	100-500	7-14	180		
Наденица	100-500	13-15	200		
Бутчета	100-500	18-22	180		
Пилешки гърди	100-500	10-15	180		
<b>Снакс</b>					
Пролетни рулца	100-400	8-10	200	Да	Използвайте полуфабрикат
Замразени пилешки хапки	100-500	6-10	200	Да	Използвайте полуфабрикат
Замразени рибни пръчици	100-400	6-10	200		Използвайте полуфабрикат
Замразени продукти с панировка	100-400	8-10	180		Използвайте полуфабрикат
Пълнени зеленчуци	100-400	1-10	160		
Кекс	300	20-25	160		Използвайте тава за печене
Киш	400	20-22	180		Използвайте тава за печене/съд за фурна
Мъфини	300	15-18	200		Използвайте тава за печене
Сладки	400	1-20	160		Използвайте тава за печене/съд за фурна

## Съвети

- Малките съставки обикновено изискват малко по-кратко време за приготвяне от по-големите съставки.
- По-голямото количество съставки изисква само малко по-дълго време за приготвяне, по-малкото количество съставки изисква по-кратко време за приготвяне.
- Разклащането на по-малки съставки по средата по времето за готвене оптимизира резултата и може да помогне за предотвратяване на неравномерно изпържени съставки.
- Добавете малко олио към пресните картофи и запържете съставките за още няколко минути, за да получите хрупкав резултат.
- Не приготвяйте изключително мазни съставки като колбаси във фритюрника.
- Закуските могат да се приготвят във фурна, могат да се приготвят и във фритюрник.
- Оптималното количество за приготвяне на хрупкави пържени картофи е 500 грама.
- Използвайте готово тесто, за да получите закуски бързо и лесно. Предварително приготвеното тесто също изисква по-кратко време за приготвяне от домашно приготвеното тесто.
- Моля, поставете форма за печене или съд за фурна в кошницата на фритюрника, ако искате да изпечете торта или киш или ако искате да изпържите крехки съставки или пълнени съставки.
- Можете също да използвате въздушния фритюрник за загряване на съставките. За да загреете съставките, задайте температурата на 150 °C за до 10 минути.

### Приготвяне на домашни пържени картофи

За да направите домашно приготвени пържени картофи, следвайте стъпките по-долу:

1. Обелете и нарежете картофите.
2. Измийте добре картофените пръчици и ги подсушете с кухненска хартия.
3. Изсипете 1/2 супена лъжица зехтин в купа, сложете пръчиците отгоре и разбъркайте, докато пръчиците се покрият с масло.
4. Извадете пръчиците от купата с пръсти или кухненски прибор, така че излишното масло да остане в купата. Поставете пръчките в кошницата.
5. Изпържете картофените пръчици според инструкциите в тази глава.

## Почистване

Почиствайте уреда след всяка употреба.

Не почиствайте съда, кошницата и вътрешността на уреда с метални кухненски прибори или абразивни почистващи материали, тъй като това може да повреди

незалепващото им покритие.

Изключете щепсела от контакта, за да охладите уреда.

**Забележка:** Извадете кошницата, за да оставите фритюрника да се охлади по-бързо.

Избършете външната част на уреда с влажна кърпа.

Почистете кошницата и решетката с гореща вода, малко препарат за миене и неабразивна гъба.

Можете да отстраните всички останали замърсявания с обезмасляваща течност.

**Забележка:** Кошницата и решетката са подходящи за миене в съдомиялна машина.

**Съвет:** Ако мръсотия е полепнала по решетката или дъното на кошницата, напълнете кошницата с гореща вода с малко препарат за миене. Поставете решетката в кошницата и ги оставете да се накиснат за около 10 минути.

Почистете вътрешността на уреда с гореща вода и неабразивна гъба.

Почистете нагревателния елемент с четка за почистване, за да отстраните всякакви остатъци от храна.

## Почистване на резервоара

След период на употреба във вътрешността на резервоара може да се размножават бактерии. Моля, почиствайте резервоара редовно. Просто отворете капака на резервоара и го изплакнете под течение или го почистете с влажна кърпа.

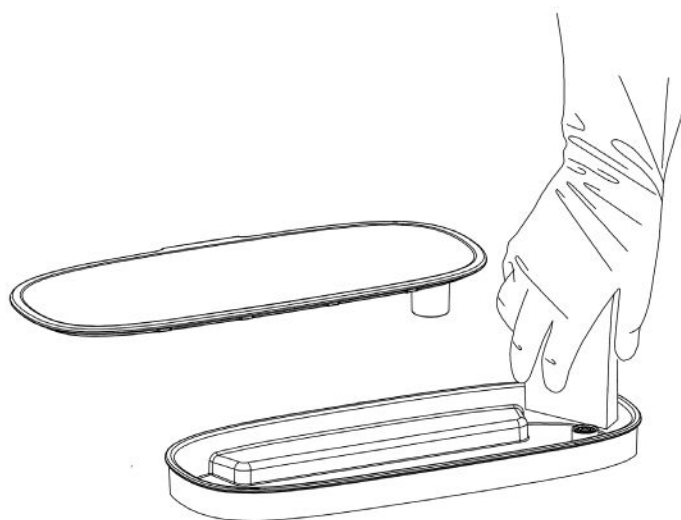

## Съхранение

1. Изключете уреда и оставете да се охлади напълно.

2. Уверете се, че всички части са чисти и сухи.

## **Данни за влизане**

Устройството е съвместимо само със софтуерни системи: IOS и Android. Версиите на софтуера, които се приемат, са IOS 11.0 и по-нови и Android 5 и по-нови.

Отказ от отговорност: Поради специалните случаи по време на използване на приложението, изрично заявяваме следното:

1. **Не всички системи с Android и IOS са съвместими с приложението. Ние не носим отговорност за какъвто и да е въпрос в резултат на несъвместимост.**
2. WPA-PSK / WPA2-PSK препоръчва се криптиране.
3. Мобилната камера трябва да е 5 мегапиксела или по-висока, за да гарантира правилното четене на QR кода.
4. Поради различни мрежови условия, понякога една заявка може да изтече, поради което е необходимо да направите отново мрежовата конфигурация.
5. Поради различни мрежови условия, понякога процесът на проверка и инсталиране на приложението може да изтече. В този случай не се притеснявайте, следвайте инструкциите за инсталиране и опитайте отново.

**Внимание:** Необходимо е да блокирате всяка друга безжична мрежа и да се уверите, че мобилният телефон или таблетът е свързан към мрежата, която искате да настроите. Освен това се уверете, че Wi-Fi връзката на вашето устройство работи правилно и че то може автоматично да се свърже отново с вашата мрежа.

### **Важно**

По време на първата инсталация на устройството с локалната безжична Wi-Fi мрежа в района се препоръчва както устройството Air Fryer, така и мобилният телефон или таблет, който ще използвате, да са на разстояние по-малко от един (1) метър от модемът-рутер. След инсталирането можете да поставите Air Fryer на разстояние до 50 метра от модема-рутер. Това разстояние може да бъде повлияно от различни условия в местоположението на устройството, а също и от обхвата на използваната безжична мрежа.

### **Забележка**

Компанията Vasilias SA не носи отговорност за проблеми, причинени от интернет връзката, Wi-Fi рутера или други смарт устройства. Моля, свържете се с вашия доставчик за допълнителна помощ.

## **Използване на приложението Rohnson**

Фритюрникът може да се управлява ръчно с вградените контроли или можете да използвате смартфон, за да го управлявате. Преди да започнете, уверете се, че приложението Rohnson Wi-Fi е изтеглено.

## **Изтегляне и инсталиране на приложението**

Като потребители на устройства с Android и IOS, потърсете приложението съответно в Google Play или APP Store, като напишете Rohnson в полето за търсене.

Забележка: Езикът на приложението (гръцки или английски) се настройва според езика на телефона или таблета, инсталиран на вашето устройство.

Внимание: Моля, уверете се, че вашето устройство е свързано към Wi-Fi рутер. Също така, че Wi-Fi рутерът вече е свързан с интернет, преди да продължите с регистрацията на потребителя.

Забележка: Vasilias S.A. зачита личните данни на потребителя и изрично декларира, че няма да използва личните данни на потребителя за каквато и да е рекламна цел или по друга причина, без предварителното писмено съгласие на потребителя.

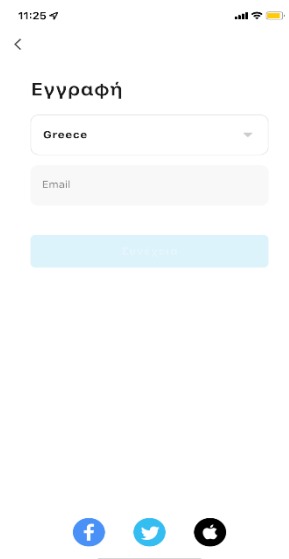

## **Регистрация на потребител**

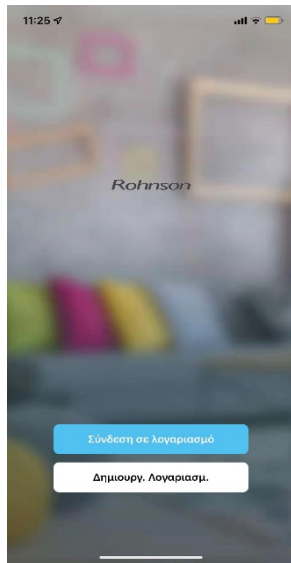

Снимка

1

Снимка 3

Завършването на \_\_\_\_\_ инсталационния процес за приложението Rohnson и \_\_\_\_\_ избирането на стартирането му трябва да премине през процеса на създаване на първоначален потребителски акаунт. (Снимка 1)

По време на процеса на регистрация потребителят трябва да приеме Политиката за поверителност и след това да попълни полето с валиден номер на мобилен телефон или валиден имейл адрес (Снимка 2 и 3). Приложението автоматично разпознава държавата, в която се намирате. В противен случай можете да изберете държавата, която желаете.

- Ако изберете да заредите своя мобилен телефон или имейл акаунт, на вашия телефон или акаунт ще бъде изпратено ново съобщение с уникален код. Този код трябва да бъде попълнен в полето Код за потвърждение и след това въведете кода по ваш избор в полето Задаване на парола (Снимка 4).
- Изберете **Done** и процеса е завършен.

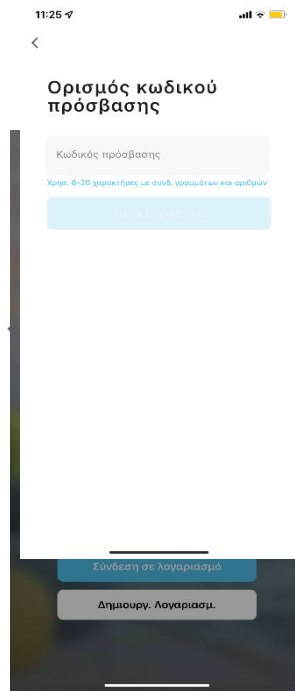

Снимка

2

## Снимка 4

### Забележка

Потребителят не се таксува за получаване на съобщенията и не трябва да отговаря по каквато и да е причина на номера, получаващ съобщенията. **Vasilias S.A.** носи отговорност за отговорите на всеки въпрос, който може да възникне по време на работа на фритюрника.

### Забележка

Паролата трябва да съдържа от 6 до 20 букви и цифри.

### Влизане с SMS

Можете да влезете чрез SMS. Изберете Свързване с SMS. Приложението автоматично разпознава страната, в която се намирате. В противен случай можете да я изберете по ваш избор. Изберете да презаредите своя мобилен телефон или онлайн акаунт, след което изберете Продължи, на вашия телефон или онлайн акаунт ще бъде изпратено ново съобщение с уникален код. Този код трябва да бъде попълнен в полето Код за потвърждение.

### При забравена парола

Ако сте забравили паролата си, моля, следвайте процедурата по-долу:

1. Изберете опцията **Forgot password**.
2. Приложението автоматично разпознава страната, в която се намирате. В противен случай можете да я изберете по ваш избор.
3. Изберете да попълните мобилния си телефон или имейл адреса (E-mail), който сте посочили при първоначалната си регистрация и след това изберете **Continue**.
4. А new На вашия телефон или имейл ще бъде изпратено ново съобщение с уникален код. Този код трябва да бъде попълнен в полето Код за потвърждение. След това задайте вашата Нова парола в полето Въведете парола и изберете **Confirm**.

## **Добавяне на устройство и процес на мрежова връзка**

След завършване на първоначалната потребителска регистрация в приложението, ние продължаваме с процеса на добавяне на устройството с фритюрник към приложението и свързването му към локалната Wi-Fi мрежа.

На началния екран избираме или опцията Добавяне на устройство, или символа + в горния десен ъгъл на нашия екран (Снимка 5).

Проверете ОТНОВО дали мрежовият индикатор мига твърде бързо (два пъти в секунда) и изберете Индикаторът мига твърде бързо. Освен това чрез приложението можете да намерите инструкции как да настроите мрежовия индикатор да мига много бързо (два пъти в секунда), като изберете на нашия екран Инструкции за индикатора или горе вдясно Функции.

**Внимание:** Моля, уверете се, че вашето устройство е свързано към вашия локален Wi-Fi рутер. Също така, че Wi-Fi рутерът вече е свързан с интернет, преди да продължите с добавянето на устройството.

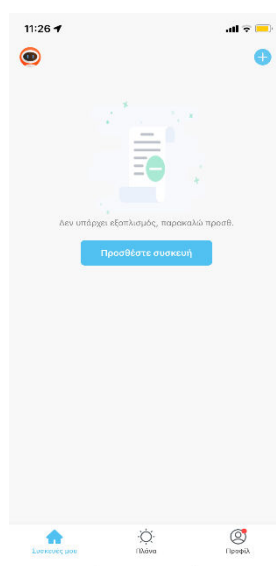

**Снимка 5**

След това въвеждаме Wi-Fi кода на локалната мрежа в съответното поле и избираме Потвърди (Снимка 6). Освен това на този екран ни се дава възможност, ако това не е направено първоначално, да изберем правилната локална Wi-Fi мрежа, към която искаме да се свържем, като изберете **Change network**.

Процесът на свързване започва и отнема известно време, докато завърши на 100%. Успешното добавяне на устройството ще бъде потвърдено скоро. На този екран можем или да изберем да преименуваме устройството с името, което харесваме, или да споделим с останалата част от нашето семейство



възможността за използване на фритюрника.

Бележка 1: Процесът на многочленен лиценз е описан в отделен раздел по-долу.

Бележка 2: В същото приложение можем да добавим толкова устройства, колкото желаем да управляваме, като винаги следваме описаната по-горе процедура.

След това избираме Завършено, за да продължим със стартирането на устройството.

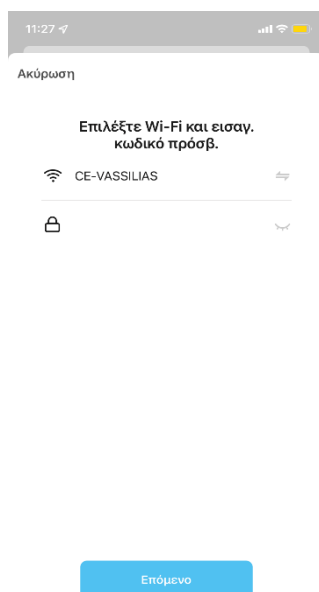

**Снимка 6**

Ако процесът на добавяне на устройство не е завършен успешно, ще се появи следният екран (Снимка 7). Моля, проверете следното:

- Функционалност на локалната Wi-Fi мрежа.
- Правилен избор на локалната Wi-Fi мрежа, която искаме да инсталираме.
- Разстояние на фритюрника от рутера-модем (по-малко от един (1) метър по време на първата инсталация).
- Разстояние на мобилния телефон или таблета от рутера-модем и фритюрника (по-малко от един (1) метър при първата инсталация).
- Проверете дали мрежовият индикатор на фритюрника мига много бързо (два пъти в секунда).

След като завършите горните проверки, опитайте отново, като изберете Опитай отново, докато процесът завърши успешно.

Забележка: Във всеки случай се обадете на Vassilias S.A., за да ви помогне, ако имате нужда от съвет по време на монтажа.

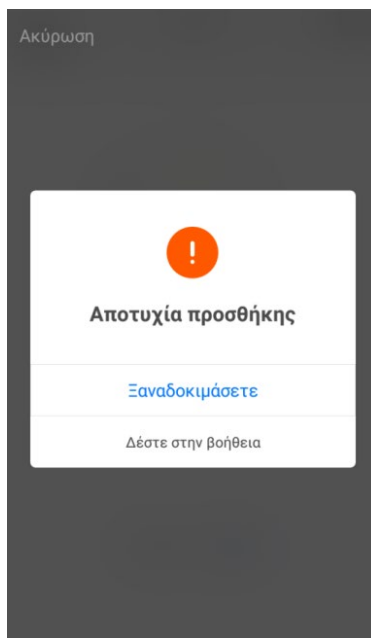

Снимка 7

## **Сподено устройство – сподели със семейството**

Чрез приложението можете да дадете възможност за използване на фритюрника на още 3 потребители - членове на вашето семейство. Устройствата на потребителите, които ще поканите, трябва да са съвместими. Консултирайте се с раздела Важни предпазни мерки.

Следвайте стъпките по-долу, за да завършите процеса:

- В началния работен екран на приложението изберете символа .
- На екрана избираме Споделяне на устройство.
- След това изберете Add Sharing.
- Приложението автоматично разпознава региона-държава, в която се намирате. В противен случай можете да го изберете по ваш избор.
- Попълнете валиден мобилен номер и на вашия регистриран телефон ще бъде изпратено ново съобщение с покана към потребителя да инсталира приложението.

## Отстраняване на неизправности

Проблем	Възможна причина	Решение
Уредът не работи.	Уредът не е включен в контакта.	Включете щепсела в контакта.
	Не сте натиснали бутона за стартиране.	Натиснете бутона за стартиране/захранване, след като зададете температурата и времето или изберете бързата рецепта.
Съставките, пържени с AIR FRYER, не са готови.	Количеството съставки в кошницата е твърде голямо.	Поставете по-малки партиди съставки в кошницата. По-малките партиди се пържат по-равномерно.
	Зададената температура е твърде ниска.	Задайте желаната температура.
Съставките се изпържват неравномерно във AIR FRYER.	Някои видове съставки трябва да се разклатят по средата на времето за приготвяне	Съставките, които лежат една върху или една върху друга (напр. пържени картофи), трябва да се разклатят по средата на времето за приготвяне.
Пържените закуски не са хрупкави, когато излязат от AIR FRYER.	Използвали сте вид закуски, предназначени за приготвяне в традиционен фритюрник.	Използвайте закуски на фурна или леко намажете с малко масло върху закуските за по-хрупкав резултат.
Не мога да плъзна правилно кошницата в уреда.	Има твърде много съставки в кошницата.	Не пълнете кошницата над обозначението MAX.
От уреда излиза бял дим.	Пригответе мазни съставки.	Когато пържите мазни съставки във фритюрника AIR, голямо количество масло ще изтече в кошницата. Маслото се отделя, докато дими и кошницата може да се нагрее повече от обикновено. Това не се отразява на уреда или на крайния резултат.
	Кошницата все още съдържа остатъци от мазнина от предишна употреба.	Белият дим се причинява от нагряване на грес в коша. Уверете се, че почиствате правилно кошницата след всяка употреба.
Пресните пържени картофи се пържат неравномерно във AIR FRYER.	Не сте използвали правилния вид картофи.	Използвайте пресни картофи и внимавайте да останат твърди по време на пържене.
	Не сте изплакнали добре картофените пръчици, преди да ги изпържите.	Изплакнете добре картофените пръчици, за да отстраните нишестето от външната страна на пръчиците.
Пресните пържени картофи не са хрупкави, когато излязат от AIR FRYER.	Хрупкавостта на картофите зависи от количеството масло и вода в пържените картофи.	Уверете се, че сте изсушили добре картофените пръчици, преди да добавите маслото.
		Нарежете картофените пръчици по-малки за по-хрупкав резултат.
		Добавете малко повече масло за по-свеж резултат.

## **Спесификации**

### **Радио оборудване**

Честотните ленти, в които работи радиооборудването, са 2,4 GHz, а максималната мощност на излъчване е 20dBm.

**Честотни ленти: WIFI: 2,4 G Hz**

**Максимална мощност на излъчване: 20 dBm**

### **EN**

#### **SIMPLIFIED EU DECLARATION OF CONFORMITY**

Hereby, Ningbo Careline Electric Appliance Co., Ltd declares that the radio equipment type R-2858 is in compliance with Directive 2014/53/EU. The full text of the EU declaration of conformity is available at the following internet address: [www.vassilias.gr](http://www.vassilias.gr)

### **GR**

#### **ΑΠΛΟΥΣΤΕΥΜΕΝΗ ΔΗΛΩΣΗ ΣΥΜΜΟΡΦΩΣΗΣ ΕΕ**

Με την παρούσα ο/η Ningbo Careline Electric Appliance Co., Ltd δηλώνει ότι ο ραδιοεξοπλισμός του R-2858 πληροί την οδηγία 2014/53/ΕΕ. Το πλήρες κείμενο της δήλωσης συμμόρφωσης ΕΕ διατίθεται στην ακόλουθη ιστοσελίδα στο διαδίκτυο: [www.vassilias.gr](http://www.vassilias.gr)

### **BG**

#### **КРАТКА ДЕКЛАРАЦИЯ ЗА СЪОТВЕТСТВИЕ**

С настоящото, Ningbo Careline Electric Appliance Co., Ltd декларира, че радиосъоръжението тип R-2858 е в съответствие с Директива 2014/53 / ЕС. Пълният текст на ЕС декларацията за съответствие е достъпен на следния интернет адрес: [www.vassilias.bg](http://www.vassilias.bg)

### **RO**

#### **DECLARATIE DE CONFORMITATE EU SIMPLIFICATA**

Ningbo Careline Electric Appliance Co., Ltd declara ca echipamentele radio tip R-2858 sunt conforme cu directiva 2014/53/EU. Textul complet al declaratiei de conformitate este disponibil la urmatoarea adresa de internet: <http://vassilias.ro>

### **CZ**

#### **ZJEDNODUŠENÉ EU PROHLÁŠENÍ O SHODĚ**

Ningbo Careline Electric Appliance Co., Ltd tímto prohlašuje, že rádiové zařízení typu R-2858 je v souladu se směrnicí 2014/53/EU. Úplné znění EU prohlášení o shodě je k dispozici na následující internetové adrese: [www.rohnson.cz](http://www.rohnson.cz)

### **SK**

#### **ZJEDNODUŠENÉ EÚ VYHLÁSENIE O ZHODE**

Ningbo Careline Electric Appliance Co., Ltd týmto vyhlasuje, že rádiové zariadenie typu R-2858 je v súlade so smernicou 2014/53/EU. Úplné znenie EÚ vyhlásenia o zhode je k dispozícii na nasledujúcej internetovej adrese: [www.rohnson.cz](http://www.rohnson.cz)



**ВАЖНА ИНФОРМАЦИЯ ЗА ПРАВИЛНОТО ИЗХВЪРЛЯНЕ НА ПРОДУКТА В СЪОТВЕТСТВИЕ С ДИРЕКТИВА 2012/19/EU.**

В края на експлоатационния живот продуктът не трябва да се изхвърля с домакинските отпадъци.

Необходимо е да се отнесе в специален местен център за разделно събиране на отпадъци или на предлагащ подобна услуга търговец.

Разделното изхвърляне на домакинските електроуреди води до избягване на възможните отрицателни последици за околната среда и здравето, които произтичат от неподходящото изхвърляне, и позволява повторно използване на ценни материали за постигане на значителни спестявания на енергия и ресурси. Продуктът е обозначен със задраскано кошче за отпадъци като предупреждение за разделното му изхвърляне.