

levoit™

РЪКОВОДСТВО ЗА ПОТРЕБИТЕЛЯ

Интелигентен ултразвуков овлажнител с хладна пара

Модел: Classic 300S

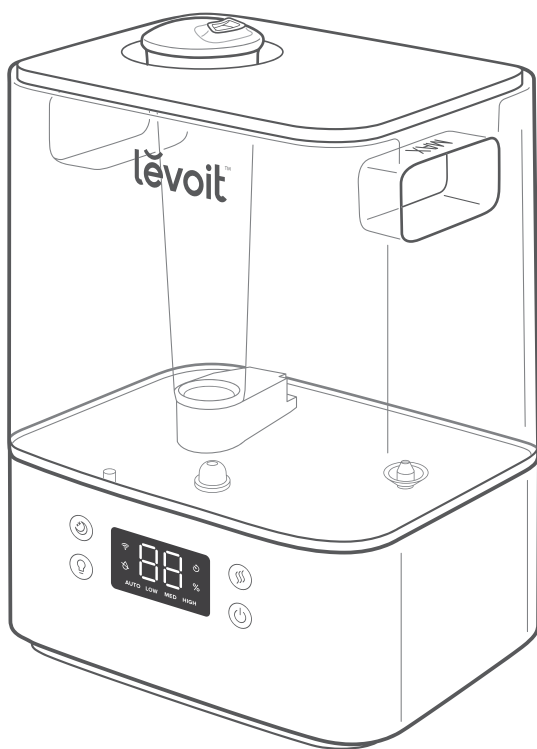

Въпроси или притеснения?

Моля, свържете се с нас на info@levoit.bg.

Съдържание

Съдържание на пакета
 Спецификации
 Информация за безопасност

Обща безопасност	3
Запознаване с уреда	4
Контроли	6
Готови за начало	7
Пълнене и презареждане	8
Настройка на приложението VeSync	10
Използване на овлажнителя	11
Спящ режим	12
Автоматичен режим	12
Функции на приложението VeSync	12
Важни насоки	13
Използване на Aroma Box	14
Грижи и поддръжка	15
Почистване	15
Почистване на Aroma Pad	19
Повторно сглобяване	20
Съхранение	20
Отстраняване на неизправности	21
Отстраняване на проблеми във VeSync	23
Гаранционна информация	24
Отдел за обслужване на клиенти	24
Атрибуции	24

Съдържание на пакета

1 x Интелигентен ултразвуков овлажнител
 3 x Арома подложки (1 предварително инсталирана)
 1 x Четка за почистване
 1 x Ръководство за потребителя
 1 x Ръководство за бързо стартиране

Спецификации

Захранване	AC 220–240V, 50/60Hz
Мощност	26W
Резервоар за вода Капацитет	6 L / 1.32 gal
Максимална работа	До 60 часа на ниско ниво на настройка на парата. <i>Бележка: Овлажнителят може да работи по-дълго или по-кратко време в зависимост от температурата и влажността на средата.</i>
Ниво на шума	≤ 30dB
Обхват	20–47 м ²
Размери	24.5 × 19.2 × 34 см
Тегло	2 кг

Бележка: За достъп до допълнителни функции на интелигентния овлажнител, изтеглете безплатното приложение VeSync (вижте страница 10).

ПРОЧЕТЕТЕ И ЗАПАЗЕТЕ ТЕЗИ

ИНСТРУКЦИИ

ИНФОРМАЦИЯ ЗА БЕЗОПАСНОСТ

За да намалите риска от пожар, токов удар или наранявания, следвайте всички инструкции и указания за безопасност.

Обща безопасност

- Използвайте овлажнителя само както е описано в това ръководство.
- Поставете овлажнителя и кабела така, че да не се преобърнат. Не поставяйте в близост до големи мебели или в места с висок трафик.
- Когато не се използва, изключете овлажнителя и го премахнете от захранването, като извадите щепсела от контакта.
- Не използвайте овлажнителя във влажна среда.
- Дръжте овлажнителя на недостъпно за деца място.
- Не отваряйте основата и не сваляйте сензора за нивото на водата.
- **Винаги** изключвайте овлажнителя от контакта, преди да го почистите или да отделите резервоара за вода от основата му.
- **Винаги** поставяйте овлажнителя на равна повърхност преди работа с него.
 - Пълнете резервоара за вода само с чиста. Никога не го пълнете с други течности.
 - Не поставяйте овлажнителя близо до източници на топлина, като котлони, фурни или радиатори.
 - Не поставяйте овлажнителя директно върху подове или килими.
 - Не използвайте други елементи като резервни части за този продукт.
- Не покривайте дюзата, докато овлажнителят е включен. Това може да го повреди.
- Извадете резервоара за вода от основата, преди да преместите овлажнителя.
- Не потапяйте основата на овлажнителя, захранващия кабел или щепсела във вода.
- Не дръжте захранващия кабел или щепсела с мокри ръце. Пазете щепсела и захранващия кабел далеч от течности.
- Ако овлажнителят е повреден или не функционира правилно, спрете да го използвате и незабавно се свържете с екипа за поддръжка на клиенти (вижте страница 24).
- Не е за търговска употреба. Само за домашна.

Внимание: Риск от течове и токов удар

- Не добавяйте етерични масла, допълнителни течности за обработка на водата или филтри във водния резервоар или основната камера. Това ще повреди овлажнителя и ще причини течове. Добавяйте само етерични масла към ароматната подложка.

ЗАПОЗНАВАНЕ С УРЕДА

- A. Дюза
- B. Капак на водния резервоар
- C. Покритие за прах
- D. Тръба за пара
- E. Резервоар за вода
- F. Нощна светлина
- G. Основа
- H. Дисплей
- I. Четка за почистване
- J. Макс. водна линия (резервоар)

- K. Дръжки за водния резервоар
- L. Захранващ кабел
- M. Поплавък
- N. Поплавъчни скоби
- O. Кутия за аромати
- P. Арома подложка
- Q. Максимална водна линия (база)
- R. Вторичен поплавок
- S. Преобразувател
- T. Изход за въздух

- U. Вход за въздух
- V. Сензор за влажност
- W. Крака
- X. Клапан за изпускане на вода
- Y. Капак за нощно осветление
- Z. Шумозаглушител
- AA. Сензор за разположение на резервоара

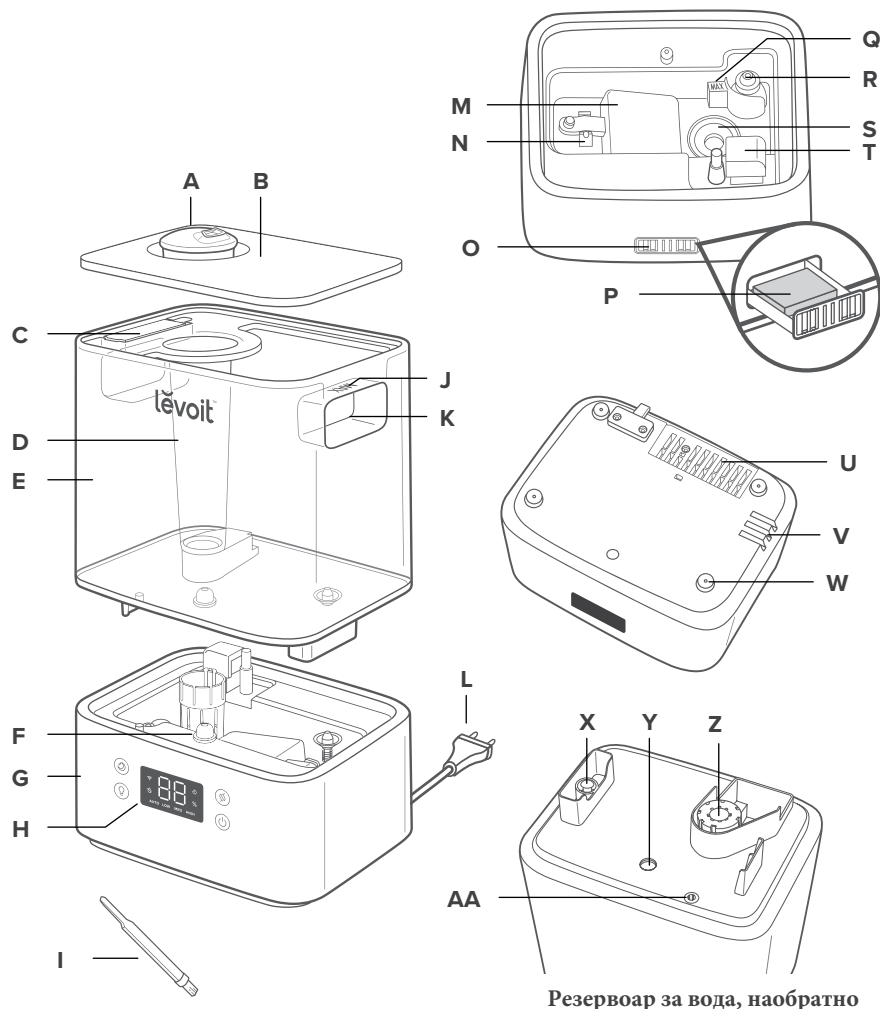

Резервоар за вода, наобратно

Запознаване с уреда (продължение)

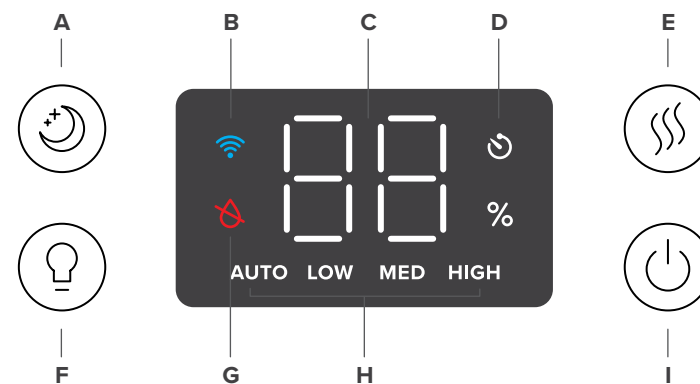

- A. Бутон за режим на заспиване
- B. Wifi® индикатор
- C. Ниво на влажност
- D. Индикатор за таймер

- E. Бутон за ниво на пара
- F. Бутон за нощно осветление
- G. Индикатор за липса на вода
- H. Индикатор за нивото на парата
- I. Бутон за захранване

Бележка: Таймерът трябва да бъде настроен в приложението VeSync.

КОНТРОЛИ

Бележка: Можете също да управлявате тези, както и допълнителни функции, с помощта на приложението VeSync (вижте страница 12).



Бутон за включване

- Натиснете, за да включите/ изключите овлажнителя.
- Натиснете и задръжте за 5 секунди, за да се сдвоите с приложението VeSync. Вижте инструкциите на VeSync в приложението за повече информация.
- Натиснете и задръжте за 15 секунди, за да нулирате овлажнителя. Това ще възстанови настройките по подразбиране и ще го изключи от приложението VeSync.



Бутон за ниво на пара

- Натиснете неколнократно (или натиснете и задръжте), за да преминете през настройките за ниво на пара: Автоматичен режим, Ниско, Средно и Високо. (За повече подробности относно автоматичния режим вижте страница 12).
- Натиснете по време на спящ режим, за да изключите режима на заспиване. Овлажнителят ще продължи да изпарява в автоматичен режим.

Бутон за спящ режим

- Натиснете, за да включите/ изключите режима на заспиване (вижте страница 12).

Бутон за нощна светлина

- Натискайте неколнократно, за да преминете през настройките за нощна светлина: 50%, 100% и Изключено.
- Натиснете и задръжте за 3 секунди, за да изключите дисплея и нощното осветление.
- Натиснете и задръжте за 3 секунди по време на режим на заспиване, за да излезете от него.

ГОТОВИ ЗА НАЧАЛО

1. Отстранете всички опаковки.
2. Свалете резервоара за вода от основата и отстранете цялата лента, включително тази на поплавъка. [Фигура 1.1]

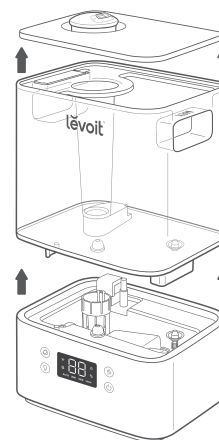

Фигура 1.1

4. Парата трябва да бъде насочена далеч от стени, мебели, спални и уреди. [Фигура 1.3]

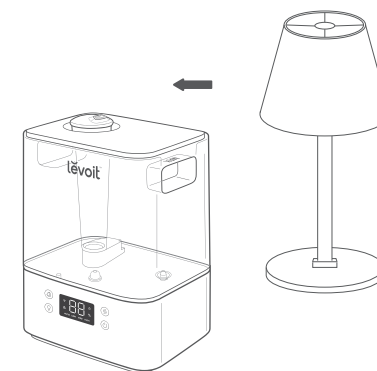

Фигура 1.3

3. Изберете твърдо и равно място за овлажнителя на най-малко 30 см / 12 инча от всякакви стени. Повърхността трябва да е водоустойчива. [Фигура 1.2]

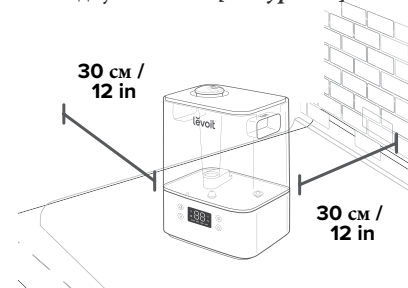

Фигура 1.2

Пълнене и презареждане

1. Свалете капака на резервоара за вода, като задържите дюзата и издърпате нагоре. [Фигура 1.4]

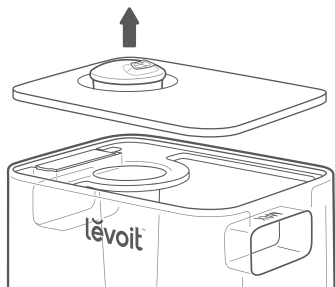

Фигура 1.4

2. Използвайте дръжките, за да извадите резервоара от основата. Напълнете го с вода със стайна температура. [Фигура 1.5] Не пълнете с гореща вода.

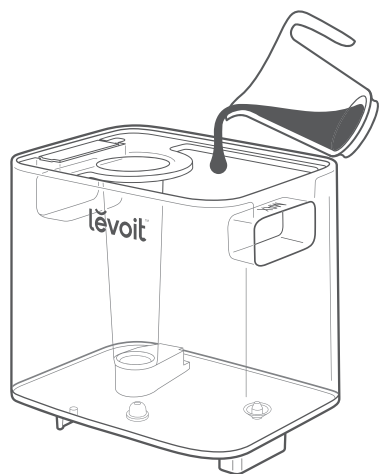

Фигура 1.5

Бележка:

- Препоръчваме да използвате пречистена или дестилирана вода за пълнене на резервоара.
- Не пълнете над максималната водна линия на резервоара.

ВНИМАНИЕ

- Не добавяйте вода директно в основната камера. [Фигура 1.6]



[Фигура 1.6]

- Не добавяйте вода през тръбата за пара.
- Не добавяйте етерични масла в овлажнителя. [Фигура 1.7] Добавяйте етерични масла само към ароматичната подложка. [Фигура 1.8]



Фигура 1.7

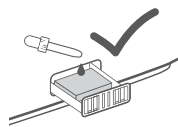

Фигура 1.8

- Не използвайте течности за обработка на вода или водни филтри на трети страни в този овлажнител.

Пълнене и презареждане (продължение)

3. Поставете обратно капака на резервоара за вода и го сложете върху основата. [Фигура 1.9]

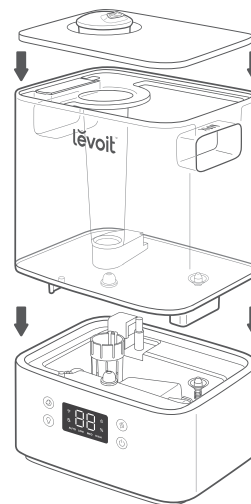

Фигура 1.9

Бележка: Уверете се, че дюзата на капака на резервоара за вода е поставена над тръбата за пара, в противен случай овлажнителят може да не работи правилно. [Фигура 1.10]

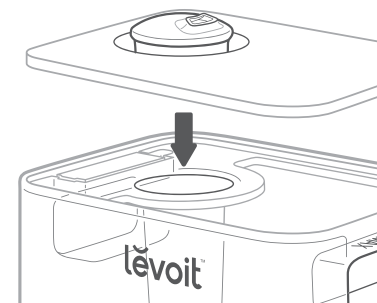

Фигура 1.10

НАСТРОЙКА НА ПРИЛОЖЕНИЕТО VESYNC

Бележка: Поради текущите актуализации и подобрения приложението VeSync може да е малко по-различно от показаното в ръководството. В случай на разлики, следвайте инструкциите в приложението.

1. За да изтеглите приложението VeSync, сканирайте QR кода или потърсете „VeSync“ в Apple App Store® или Google Play Store. **[Фигура 2.1]**



Фигура 2.1

Бележка: За потребители на Android™ - изберете „Разрешавам“, за да използвате VeSync.

2. Отворете приложението VeSync. Ако вече имате акаунт, докоснете Вход. За да създадете нов, изберете Регистрация.

Бележка: Трябва да създадете свой собствен акаунт във VeSync, за да използвате услуги и продукти на трети страни. Те няма да работят с акаунт на гост. С VeSync можете също да позволите на вашето семейство и приятели да контролират интелигентния овлажнител.

3. Следвайте инструкциите, за да настроите вашия овлажнител.

Бележка: Можете да използвате приложението VeSync, за да свържете вашия интелигентен овлажнител към Amazon Alexa или Google Assistant™. Следвайте инструкциите в приложението, за да свържете VeSync с вашия гласов асистент.

ИЗПОЛЗВАНЕ НА ОБЛАЖНИТЕЛЯ

Бележка: Използването на приложението VeSync ви позволява да контролирате вашия интелигентен овлажнител дистанционно и ви предоставя достъп до допълнителни функции (вижте страница 12).

1. Включете уреда и натиснете , за да го пуснете.

Бележка: Ако няма вода в резервоара,  ще светне 10 пъти и овлажнителят ще се изключи. Напълнете резервоара за вода (вижте страница 7).

2. Натиснете  няколко пъти, за да прехвърлите настройките, включващи Автоматичен режим, Ниско, Средно и Високо. **[Фигура 3.1]**

Бележка:

- Овлажнителят няма да изпари в автоматичен режим, ако нивото на влажност е над 50%. Ако искате овлажнителят да продължава да изпарява, променете настройката за пара или променете настройките на автоматичния режим в приложението VeSync.
- За повече информация относно автоматичния режим вижте страница 12.

3. Завъртете дюзата, за да регулирате посоката на парата. **[Фигура 3.2]**

4. По желание използвайте контролите, за да активирате режима на заспиване, да включите/изключите нощното осветление и други (вижте Контроли, страница 6).

5. Когато стаята ви достигне предпочитаното от вас ниво на влажност, включете овлажнителя на по-ниска настройка или го изключете. Здравословното ниво на влажност е между 40% и 50%. **[Фигура 3.3]**

Бележка: Можете също да използвате автоматичен режим, за да поддържате нивото на влажност между 40% и 50%.

6. Натиснете , за да изключите овлажнителя.

Бележка: Ако в резервоара няма вода или е отстранен, уредът ще спре да изпарява,  ще премигне 10 пъти, след което ще се изключи. Напълнете резервоара и го поставете правилно върху основата, за да използвате вашия овлажнител.

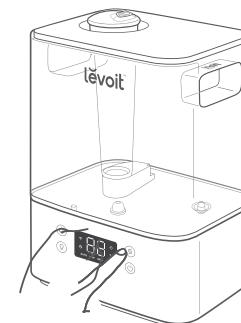

Фигура 3.1

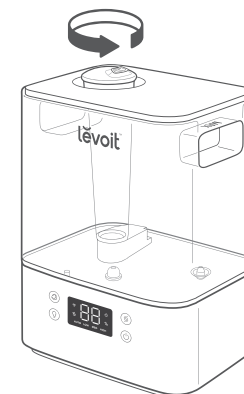

Фигура 3.2



Фигура 3.3

Спящ режим

Режимът на заспиване променя настройката на парата на овлажнителя на автоматичен режим, изключва дисплея и нощното осветление.

- В спящ режим можете да натиснете  за включване/изключване на нощното осветление. Овлажнителят ще остане в режим на заспиване.

Автоматичен режим

Автоматичният режим използва сензора на овлажнителя, за да регулира автоматично нивото на парата (или да го изключи), за да поддържа комфортно и здравословно ниво на влажност.

- Автоматичният режим автоматично регулира нивото на парата, за да поддържа 40–50% относителна влажност. Можете да промените целевото ниво на влажност в приложението VeSync.

- По подразбиране Автоматичният режим използва автоматично спиране. Овлажнителят ще спре изпаряването, когато се достигне най-високото целево ниво на влажност. Ако влажността падне под целевото ниво на влажност, овлажнителят ще започне отново да изпарява.

- Ако е избран автоматичен режим, когато влажността е по-висока от целевия диапазон на влажност, овлажнителят няма да започне да изпарява, докато влажността не намалее.

- В приложението VeSync можете да включите/изключите автоматичното спиране. Ако то е изключено, овлажнителят ще продължи да работи на ниско ниво на пара, когато се достигне най-високото целево ниво на влажност.

Функции на приложението VeSync

Приложението VeSync ви позволява да получите достъп до допълнителни интелигентни функции, включително изброените по-долу.

Дистанционно

- Включете/изключете овлажнителя от телефона си
- Преминвайте през нивата на пара и включете/изключете автоматичния режим и режима на заспиване от телефона си.
- Включете/изключете осветлението на дисплея и нощната светлина от телефона си.
- Персонализирайте настройките на автоматичния режим като целева влажност и автоматично изключване.

Следете нивата на влажност

- Проверете текущите нива на влажност в средата на овлажнителя.

Задайте таймери и графици

- Програмирайте индивидуални таймери или създайте график за вашия интелигентен овлажнител.

Гласово управление

- Съвместим с Amazon Alexa и Google Assistant за гласови команди.

Бележка: Приложението VeSync непрекъснато се актуализира и функциите му ще се разширяват.

Важни насоки

Вашият овлажнител трябва да има нужното ниво на вода в основната камера, за да работи правилно. Ако има твърде много вода в основната камера, овлажнителят не може да създаде пара.

- **Никога не изливайте вода директно в основната камера.** [Фигура 3.4] **Добавяйте вода само към водния резервоар.** Овлажнителят автоматично ще освободи правилното количество вода в основната камера.

- **Избягвайте да местите или разклащате овлажнителя.** [Фигура 3.5] Това може да доведе до изпускане на твърде много вода от резервоара в основната камера.

- **Преди да преместите овлажнителя, изключете го, извадете го от контакта и отстранете резервоара за вода.**

- **Ако вашият овлажнител не произвежда пара правилно, проверете линията за максимална вода, за да видите дали има твърде много в основната камера. Изсипете излишната вода, ако тя е над максималната линия.** [Фигура 3.6]

Бележка: Максималната водна линия е само за тази цел. Не изливайте вода в основната камера.

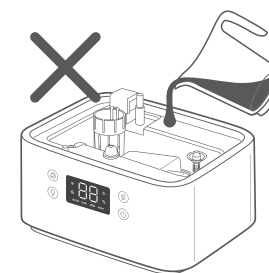

Фигура 3.4

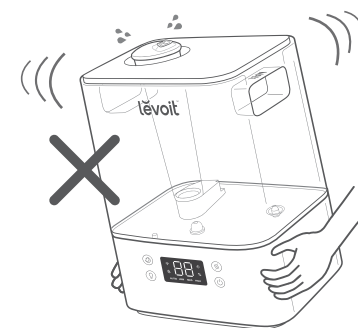

Фигура 3.5

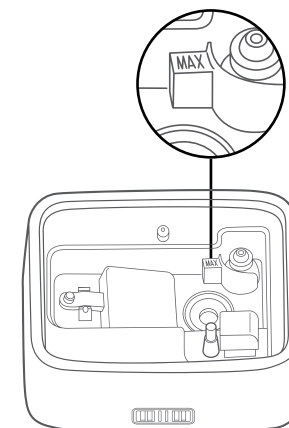

Фигура 3.6

Използване на Aroma Vox

Вашият овлажнител може да се използва за ароматерапия.

1. Натиснете кутията с аромат в задната част на основата и я издърпайте. [Фигура 3.7]

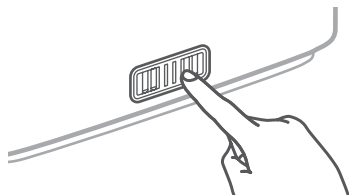

Фигура 3.7

2. Нанесете 8-10 капки етерично масло върху ароматна подложка. [Фигура 3.8]

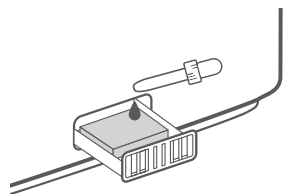

Фигура 3.8

3. Поставете ароматната кутия в овлажнителя.
4. Включете уреда. Той автоматично ще разпръсне аромата, когато се използва.

Бележка:

- Не добавяйте етерични масла, течности за обработка на вода или водни филтри във резервоара или основната камера. Добавяйте само етерични масла към ароматната подложка.

- Ароматичните подложки могат да се почистват и използват повторно след разпръскване на етерични масла (вижте страница 19).

- Ароматът е предназначен да бъде лек. Този овлажнител не е ароматизатор.

ГРИЖИ И ПОДДРЪЖКА

Бележка:

- Цялата поддръжка трябва да се извършва върху водоустойчива повърхност, като кухненски плот.
- Сменяйте водата всеки ден, за да избегнете развитието на бактерии.
- Използвайте кърпа, за да почиствате дюзата редовно.
- Ако не използвате овлажнителя за 1 седмица или повече, не оставяйте вода вътре. Вместо това почистете и подсушете овлажнителя.

Почистване

Трябва да почиствате овлажнителя си всяка седмица и, когато приключите работа с него, да го съхранявате.

Бележка:

- Никога не потапяйте основата във вода или течност. Не поставяйте никаква част от овлажнителя в съдомиялна машина.
- Не използвайте почистващи препарати за овлажнителя.

1. Изключете овлажнителя от контакта.
2. Свалете и изплакнете капака на резервоара за вода. [Фигура 4.1]

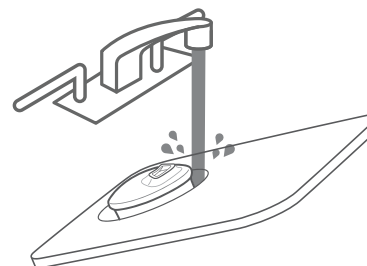

Фигура 4.1

3. Свалете и изплакнете капака за прах, ако е нужно. [Фигура 4.2]



Фигура 4.2

4. Извадете резервоара за вода от основата и излейте всичко от резервоара и основната камера. [Фигура 4.3]

Бележка: Когато изливате вода, задръжте натиснат поплавък, за да се уверите, че няма да изпадне от основната камера.

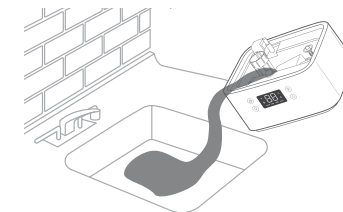

Фигура 4.3

5. Изплакнете резервоара и основната камера с вода със стайна температура. [Фигура 4.4]

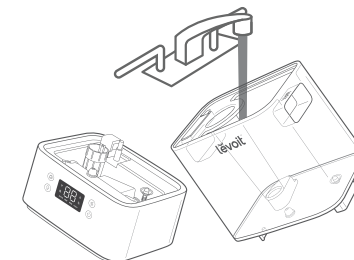

Фигура 4.4

Почистване

6. За отстраняване на накип от овлажнителя:

- а. Напълнете резервоара със 710 мл дестилиран бял оцет. [Фигура 4.5]

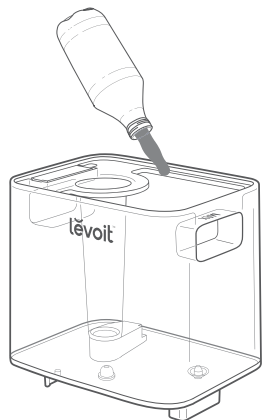

Фигура 4.5

- б. Сменете капака на резервоара и разнесете оцета из резервоара. [Фигура 4.6]

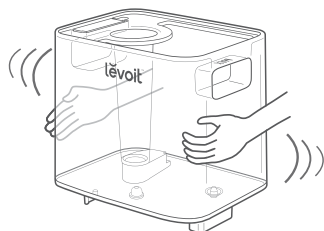

Фигура 4.6

- в. Поставете резервоара върху основата и накиснете за 15-20 минути. Оцетът ще се отцеди в основната камера и ще разхлаби котления камък (натрупване на минерали) в резервоара и в основната камера (включително трансдюсера и поплавка). [Фигура 4.7]

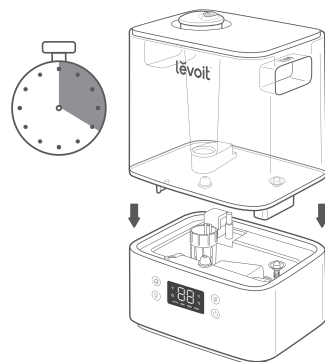

Фигура 4.7

- д. Извадете резервоара, свалете капака на резервоара и изсипете оцета. [Фигура 4.8]

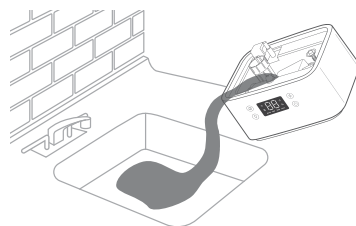

Фигура 4.8

Почистване (продължение)

- е. Обърнете резервоара и извадете шумозаглушителя. За да го премахнете, натиснете фиксатора за освобождаване и внимателно издърпайте от овлажнителя. [Фигура 4.9]

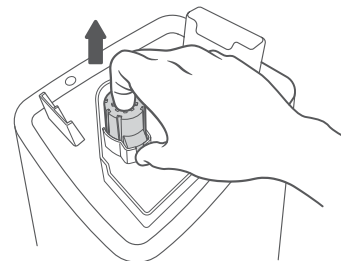

Фигура 4.9

- ф. Извадете поплавка от основната камера, като издърпате нагоре по-голямата страна на поплавка [Фигура 4.10] и издърпате вала от конзолите на поплавка. Едната страна на поплавчните скоби е отворена (U-образна), за да може валът да бъде отстранен. [Фигура 4.11]

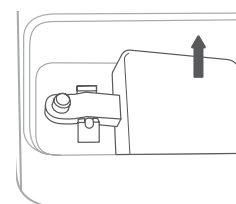

Фигура 4.10

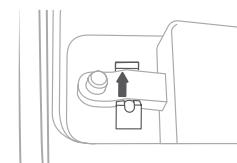

Фигура 4.11

- г. Поставете поплавка и шумозаглушителя в малък контейнер. Напълнете с оцет, колкото да ги покрие. Накиснете за 15-20 минути. [Фигура 4.12]

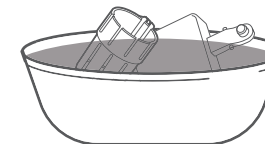

Фигура 4.12

- г. Използвайте мека кърпа и включената в комплекта четка за отстраняване на котлен камък от всички части. [Фигура 4.13]

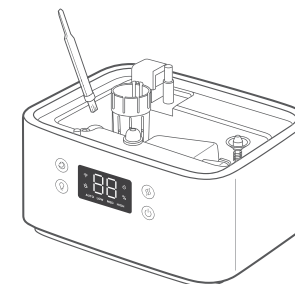

Фигура 4.13

Почистване (продължение)

i. Изплакнете всички части, докато миризмата на оцет изчезне напълно.
[Фигура 4.14]

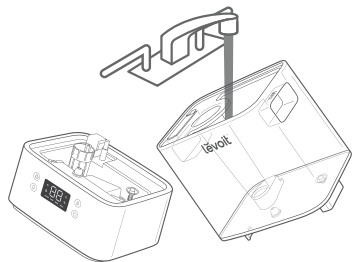

Фигура 4.14

j. Изсушете всички части с кърпа. Уверете се, че са напълно сухи, преди да сглобите или съхранявате.

Почистване на Aroma Pad

1. Натиснете кутията с аромат, за да я освободите от основата, и я издърпайте.
[Фигура 4.15]

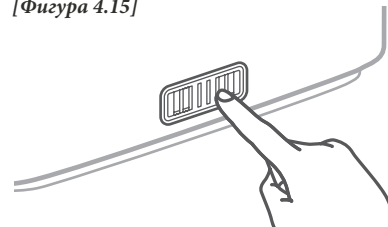

Фигура 4.15

2. Отстранете ароматичната подложка и изплакнете под топла течаща вода.
[Фигура 4.16]

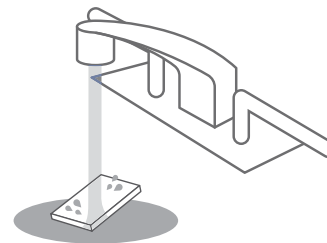

Фигура 4.16

3. Подсушете с чиста кърпа и я поставете обратно в ароматната кутия.
[Фигура 4.17]

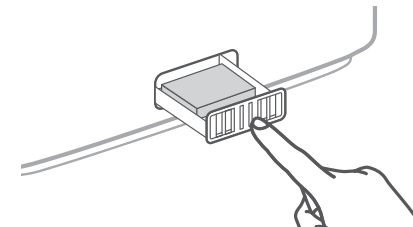

Фигура 4.17

Бележка: Не изливайте течни почистващи препарати или детергенти в ароматичната подложка или кутията.

Повторно сглобяване

- Обърнете резервоара за вода и поставете шумозаглушителя обратно в резервоара. **[Фигура 4.18]**

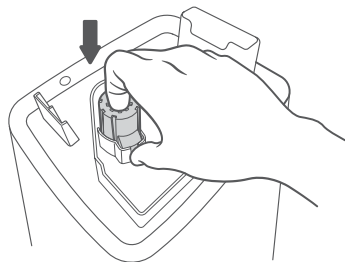

Фигура 4.18

- Поставете поплавка обратно в основната камера:

- Уверете се, че правилната страна на плувката е обърната нагоре. **[Фигура 4.19]**

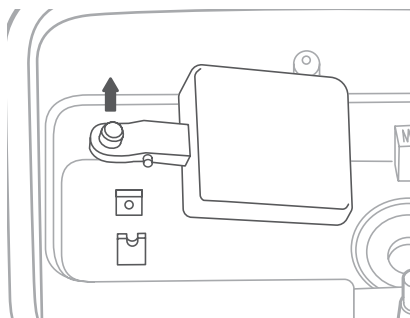

Фигура 4.19

- Поставете по-малкия зъбец в затворената страна на поплавъчните скоби. **[Фигура 4.20]**

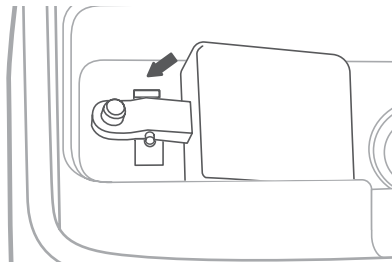

Фигура 4.20

- Поставете по-голямото зъбче в отворената (U-образна) страна на плувните скоби.

- Поставете резервоара обратно върху основата. Напълнете резервоара, ако е необходимо.
- Поставете резервоара правилно върху основата и сложете капака му върху него

Съхранение

Следвайте инструкциите за почистване (вижте страница 15) и оставете всички части да изсъхнат напълно, преди да ги съхранявате. Пазете на хладно и сухо място.

ОТСТРАНЯВАНЕ НА НЕИЗПРАВНОСТИ

Проблем	Възможно решение
Овлажнителят не се включва или се изключва неочаквано.	Включете овлажнителя и го пуснете.
	Добавете пречистена или дестилирана вода към резервоара за вода.
	Проверете дали овлажнителят е в автоматичен режим. В зависимост от настройките на автоматичния режим, овлажнителят може да се изключи автоматично, когато нивото на влажност е над целевото.
Излиза малко или никаква пара.	Задайте нивото на парата на по-висока степен
	Напълнете резервоара за вода.
	Може да има твърде много вода в основната камера. Изпразнете я. Напълнете резервоара за вода (не основната камера) и го поставете правилно върху основата.
	Уверете се, че входът за въздух в долната част на основата не е блокиран. Овлажнителят не трябва да се поставя върху килим или други повърхности, които могат да блокират входа за въздух.
	Уверете се, че дюзата не е блокирана или запушена.
	Уверете се, че овлажнителят е на равна повърхност.
Овлажнителят използва вода твърде бързо.	Температурата на водата може да е твърде ниска. Сменете нивото на парата на най-високата настройка и оставете овлажнителя да работи за известно време, след което настройте до желаната степен.
	Ако резервоарът за вода или основата са били измити с препарат, изплакнете обилно с чиста вода, за да го отстраните.
Овлажнителят произвежда необичайна миризма.	Овлажнителят изразходва вода в зависимост от температурата и влажността на околната среда. Ако вашата среда е студена и/или суха, водата в уреда ще свърши по-бързо.
	Ако овлажнителят е нов, изключете и изплакнете всички части, след което поставете на хладно и сухо място за 12 часа.
	Ако върху ароматичната подложка са поставени етерични масла, изплакнете подложката под чиста вода и я оставете да изсъхне. Почистете резервоара за вода и основната камера (вижте Грижи и поддръжка, страница 15).

ОТСТРАНЯВАНЕ НА НЕИЗПРАВНОСТИ (ПРОДЪЛЖЕНИЕ)

Проблем	Възможно решение
Овлажнителят издава силен или необичаен шум.	Уверете се, че резервоарът за вода е правилно поставен.
	Задайте нивото на парата на по-ниска настройка.
	Изпразнете основната камера. Напълнете резервоара за вода (не основната камера) и го поставете правилно върху основата.
	Възможно е овлажнителят да работи неправилно. Спрете да го използвате и се свържете с екипа за поддръжка на клиенти (вижте страница 24).
Около овлажнителя се появява бял прах.	Препоръчваме да използвате пречистена или дестилирана вода за пълнене на овлажнителя. Избягвайте вода с високо съдържание на минерали.
	Почистете овлажнителя (вижте Грижи и поддръжка, страница 15).
Изтича вода от овлажнителя.	Уверете се, че силиконовият уплътнителен пръстен около изпускателния клапан е закрепен.
	Избягвайте да пускате овлажнителя в помещение с над 60% влажност.
	Избършете излишната вода от горната и долната част на основата.
	Не разклащайте овлажнителя.
	Не забравяйте да поставите овлажнителя на равна повърхност.
Проверете резервоара за вода за течове. Ако има такива, свържете се с екипа за поддръжка на клиенти (вижте страница 24).	
Около овлажнителя или прозорците се образува конденз.	Влажността може да е твърде висока. Намалете нивото на парата, изключете овлажнителя или отворете врата или прозорец към стаята.
Вътре в овлажнителя расте мухъл.	Почиствайте редовно резервоара за вода и основната камера (вижте Грижи и поддръжка, страница 15).
 е червен	Напълнете резервоара за вода.
	Поставете резервоара за вода правилно върху основата.
Етеричното масло има слаба или никаква миризма.	Добавете още етерично масло. За най-добри резултати използвайте чисто етерично масло.
Дисплеят показва неправилен процент влажност.	Помещението може да е по-голямо от ефективния обхват на овлажнителя. Преместете се в стая, по-малка от 20–47 м ² / 215–505 ft ² .
	Възможно е да се е натрупала влага вътре в сензора за влажност. Изключете уреда и оставете сензора да изсъхне на въздух. Уверете се, че дюзата е обърната настрана от сензора, така че парата да не се утаи върху него (вижте диаграмата в Запознаване с уреда на страница 4).
Дисплеят показва код за грешка "E1".	Овлажнителят не работи. Свържете се с поддръжката на клиенти (вижте страница 24).

Ако проблемът ви не е в списъка, моля, свържете се с екипа за поддръжка на клиенти (вижте страница 24).

ОТСТРАНЯВАНЕ НА ПРОБЛЕМИ С ПРИЛОЖЕНИЕТО VESYNC

Защо моят овлажнител не се свързва с приложението VeSync?

- Уверете се, че вашият телефон има включен Bluetooth* и в момента не е свързан с друго Bluetooth устройство.
- По време на процеса на настройка трябва да сте в защитена 2,4 GHz WiFi* мрежа. Потвърдете, че мрежата работи правилно.
- Уверете се, че въведената от вас парола за WiFi е правилна.
- Уверете се, че вашият овлажнител и телефон са на разстояние 10 м / 30 ft един от друг.
- Нулирайте овлажнителя, като натиснете и задържите  за 15 секунди. След това опитайте да се свържете отново.

Моят овлажнител е офлайн.

- Уверете се, че овлажнителят е включен. Възможно е да изглежда офлайн, ако е изключен или ако контактът няма захранване.
- Опреснете менюто VeSync, като плъзнете надолу по екрана.
- Уверете се, че вашият рутер е свързан към интернет и мрежовата връзка на телефона ви работи.
- Нулирайте овлажнителя с помощта на една от опциите:
 - Изтрийте овлажнителя от приложението VeSync. Плъзнете наляво (iOS*) или натиснете и задръжте (Android), след което докоснете Изтриване. След това преконфигурирайте своя овлажнител с приложението VeSync.
 - Задръжте  за 15 секунди. След това преконфигурирайте своя овлажнител с приложението VeSync.

Бележка: Спиране на захранването, прекъсване на интернет или смяна на WiFi рутери може да доведе до изключване на вашия овлажнител.

Приложението VeSync показва неправилен процент на влажност, докато овлажнителят е включен.

- Помещението може да е по-голямо от ефективния обхват на овлажнителя. Преместете се в стая, по-малка от 47 м² / 505 ft².
- Възможно е да се е натрупала влага вътре в сензора за влажност. Изключете овлажнителя и оставете сензора да изсъхне на въздух. Уверете се, че дюзата е обърната настрана от сензора, така че парата да не се утаи върху сензора.

ГАРАНЦИОННА ИНФОРМАЦИЯ

Arovast Corporation гарантира, че всички продукти са с най-високо качество на материалите, изработката и услугата за 2 години, в сила от датата на покупката до края на гаранционния срок.

Гаранционната дължина може да варира в зависимост от продуктовата категория.

ОТДЕЛ ЗА ОБСЛУЖВАНЕ НА КЛИЕНТИ

Ако имате въпроси или притеснения относно вашия нов продукт, свържете се с нашия отзивчив Отдел за обслужване на клиенти.

Email: info@levoit.bg

+359 894 813 066

Работно време

Пон-Пет, 9:00-17:00

* Преди да се свържете с Отдела за обслужване на клиенти, подгответе фактурата по поръчката и идентификационния номер на поръчката.

АТРИБУЦИИ

Apple App Store е търговска марка на Apple Inc.

Google, Android и Google Play са търговски марки на Google LLC.

Wi-Fi® е регистрирана търговска марка на Wi-Fi Alliance®.

Amazon, Alexa и всички свързани лога са търговски марки на Amazon.com, Inc. и неговите филиали.

iOS е регистрирана търговска марка на Cisco Systems, Inc. и/или нейните филиали в Съединените щати и някои други страни.

Марката и логото на Bluetooth® са регистрирани търговски, собственост на Bluetooth SIG, Inc., и всяко тяхно използване от Arovast Corporation е по лиценз.