

levoit®

РЪКОВОДСТВО ЗА УПОТРЕБА

VortexIQ™ 40 Flex Series Cordless Stick Vacuum

Модели:

LSV-VF401-AEU

LSV-VF401P-AEU

• БГ

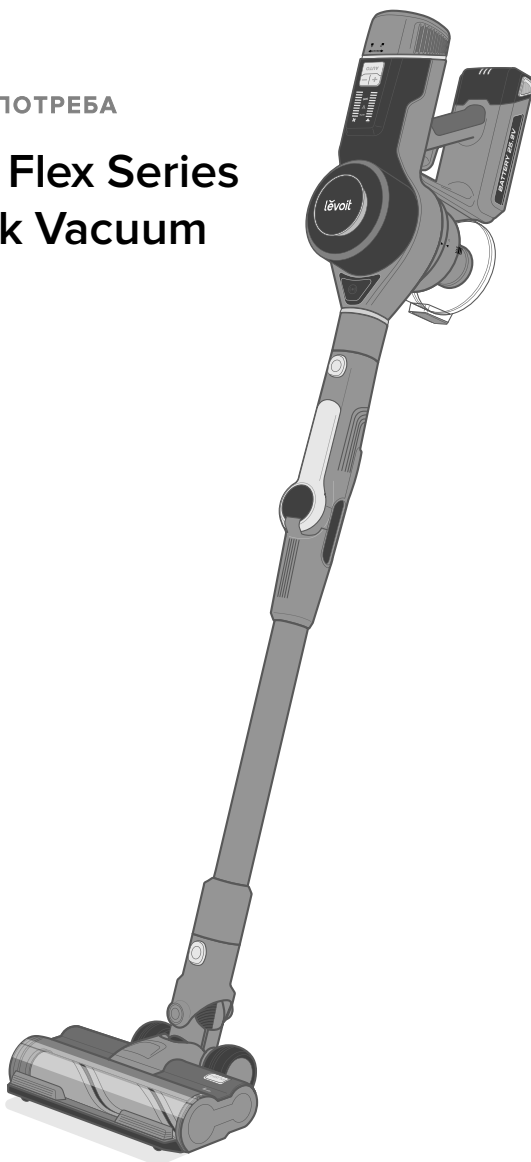

Въпроси или притеснения?

Моля, свържете се с нас на info@levoit.bg.

Съдържание

Спецификации	2
Съдържание на пакета	3
Инструкции за безопасност	4
Опознаване на уреда	6
Контролен панел	7
Използване на уреда	8
Грижи и поддръжка	12
Отстраняване на неизправности	19
Гаранционна информация	20
Поддръжка на клиенти	20

Спецификации

Тип батерия	DC 25.9V, 2500mAh Li-ion
Вход за зареждане	AC 100–240V, 50/60Hz 0.5A
Време	4–5 часа
Размери	25 × 23 × 117 см
Тегло	3.2 кг
Капацитет на кошчето за прах	0.6 л
Издръжливост	40 минути
Мощност	300W

Съдържание на пакета

Предмет		LSV-VF401-AEU	LSV-VF401P-AEU
	Основа	✓	✓
	Flex стик	✓	✓
	Вакуумна глава	✓	✓
	Телескопичен инструмент за процеп	✓	✓
	Четка за прах 2 в 1	✓	✓
	Докинг станция за зареждане с държач за аксесоари	✓	✓
3 x винтове		✓	✓
3 x анкери за стена		✓	✓
	Зарядно	✓	✓
	Мини инструмент с моторна четка	✓	✓
	Допълнителен HEPA-Type Pre-Filter	✓	✓
	Допълнителна батерия		✓
	Вакуумна глава за твърд под		✓
	Удължителен маркуч		✓
Ръководство за употреба		✓	✓
Ръководство за бързо стартиране		✓	✓

ВАЖНИ ИНСТРУКЦИИ ЗА БЕЗОПАСНОСТ

Когато използвате тази прахосмукачка, винаги трябва да се спазват основните предпазни мерки, включително:

ПРОЧЕТЕТЕ ВСИЧКИ ИНСТРУКЦИИ

ПРЕДУПРЕЖДЕНИЕ – За да намалите риска от пожар, токов удар или нараняване:

- Не оставяйте прахосмукачката без надзор, докато е включена. Извадете щепсела от контакта, когато не се зарежда и преди обслужване.
- Не използвайте на открито или върху мокри повърхности.
- Прахосмукачката не е играчка. Не позволявайте на деца да играят с нея.
- Необходим е строг надзор, когато уредът се използва от лица (включително деца) с намалени физически, сетивни или умствени способности, или липса на опит и знания, освен ако не са им дадени инструкции как да използват вакуума и осъзнават опасностите.
- Използвайте прахосмукачката само както е описано в това ръководство.
- Не използвайте прахосмукачката, ако е повредена или не работи правилно, или ако зарядното устройство или щепселът са повредени. Не се опитвайте да ремонтирате сами. Свържете се с поддръжката на клиенти (вижте страница 20).
- Не дръжте зарядното устройство и не почиствайте с прахосмукачката с мокри ръце.
- Не поставяйте никакви предмети в отворите. Не използвайте прахосмукачката с блокиран отвор. Пазете от прах, мъх, косми или нещо, което може да намали въздушния поток.
- Дръжте косата, широките дрехи, пръстите и всички части на тялото далеч от отвори и движещи се части.
- Бъдете особено внимателни, когато почиствате по стълби.
- Не почиствайте с прахосмукачка следното и не използвайте там, където може да има:
 - Големи или остри предмети, като парчета стъкло
 - Запалими течности като разтворители или детергенти.
 - Запалими или експлозивни вещества, като бензин или алкохол.
- Риск от нараняване. Ролковата четка може да стартира неочаквано. Отстранете основното тяло преди почистване или обслужване.
- Предотвратете неволно стартиране. Уверете се, че превключвателят е в положение „Изключено“, преди да вземете или пренесете прахосмукачката. Пренасянето на прахосмукачката с пръст на превключвателя може да причини злополуки.
- Винаги изключвайте уреда, преди да свържете или разкачите стика, дюзите, четките или вакуумната глава.
- Не почиствайте с прахосмукачката нищо, което гори или дими, като цигари, кибрит или гореща пепел.
- Не използвайте без контейнер за прах и филтри на място.
- Не насочвайте прахосмукачката към хора или животни, докато е включена.
- Съхранявайте прахосмукачката на малка стойка или равна повърхност или я окачете на стената.
- Не използвайте с прахосмукачката аксесоари от вторичен пазар или на трети страни. Използвайте само предоставените.
- Тази прахосмукачка може да се използва от деца над 8 години, както и лица с намалени физически, сетивни или умствени способности или с липса на опит и знания, ако са били инструктирани относно използването по безопасен начин и разбират свързаните опасности.
- Децата не трябва да почистват или да извършват поддръжка на прахосмукачката без надзор.
- Децата трябва да бъдат наблюдавани, за да се гарантира, че не си играят с прахосмукачката.

ИНСТРУКЦИИ ЗА БЕЗОПАСНОСТ (ПРОДЪЛЖЕНИЕ)

Батерия и зарядно

Прочетете всички предупреждения и инструкции за безопасност. Неспазването им може да доведе до токов удар, пожар и/или сериозно нараняване.

- Не дърпайте и не пренасяйте прахосмукачката за кабела за зареждане, използвайте кабела като дръжка, не затваряйте врата на кабела или дърпайте кабела около остри ръбове и ъгли. Не пускайте никакъв уред върху кабела.
- Не дърпайте кабела, за да го извадите от контакта. Използвайте щепсела само за да го извадите от контакта.
- Никога не поставяйте зарядното устройство или неговия кабел близо до източник на топлина.
- Дръжте кабела за зареждане далеч от места, където хората често ходят. Поставете кабела там, където няма риск от спъване.
- Не използвайте зарядното устройство за зареждане на други уреди, освен този.
- Зареждайте прахосмукачката само със зарядното устройство от Arovast Corporation. Зарядно устройство, което е подходящо за един тип уред, може да създаде риск от пожар, когато се използва с друг пакет батерии. За да заявите ново зарядно устройство, свържете се с екипа за поддръжка на клиенти (вижте страница 20).
- Използвайте само батериите, специално предназначени за тази прахосмукачка. Използването на други батерии може да създаде риск от нараняване и пожар. За да поискате нова батерия, свържете се с екипа за поддръжка на клиенти (вижте страница 20).
- Когато батерията не се използва, дръжте я далеч от други метални предмети, като кламери, монети, ключове, пирони, винтове или други, които могат да направят връзка от един терминал към друг. Скъсяването на клемите на батерията може да причини изгаряния или пожар.
- При неподходящи условия от батерията може да изтече течност. Избягвайте контакт. Ако възникне контакт, изплакнете с вода. Ако течността попадне в очите, незабавно изплакнете с вода и потърсете медицинска помощ. Течността, изхвърлена от батерията, може да причини дразнене или изгаряне.
- Не използвайте батерията или прахосмукачката, ако са повредени или модифицирани. Повредените или модифицирани батерии могат да проявят непредвидимо поведение, което да доведе до пожар, експлозии или риск от нараняване.
- Сервизното обслужване да се извършва само от квалифицирано лице, използващо идентични резервни части. Това ще гарантира, че безопасността на уреда се поддържа.
- Не променяйте и не се опитвайте да поправите уреда или батерията, освен както е посочено в ръководството.
- Не излагайте батерията или прахосмукачката на огън или прекомерни температури. Батерията, използвана в това устройство, може да представлява риск от пожар или химическо изгаряне, ако се третира неправилно. Не разглобявайте, не късайте контактите, не нагрявайте над 60°C (140°F) и не изгаряйте.
- Следвайте всички инструкции за зареждане и не зареждайте батерията извън температурния диапазон, посочен в инструкциите. Неправилното зареждане или при температури извън посочения диапазон може да повреди батерията и да увеличи риска от пожар.
- **ПРЕДУПРЕЖДЕНИЕ:** За целите на презареждане на батерията използвайте само разглобяемото захранващо устройство, предоставено с тази прахосмукачка.
- Батерията трябва да се извади от прахосмукачката, преди да бъде изхвърлена за скрап.
- Уредът трябва да бъде изключен от захранващата мрежа, когато изваждате батерията.
- Батерията трябва да се изхвърля безопасно.
- Щепселът трябва да бъде изваден от контакта преди почистване или поддръжане на уреда.
- За използване само с комплект батерии FBP063, произведен от Suzhou EUP Electric Co., Ltd.
- **ПРЕДУПРЕЖДЕНИЕ:** Не използвайте с непрезареждащи се батерии.

ЗАПАЗЕТЕ ТЕЗИ ИНСТРУКЦИИ

**НЕ Е ЗА ТЪРГОВКА УПОТРЕБА
САМО ЗА ДОМАШНА**

ОПОЗНАВАНЕ НА УРЕДА

- | | |
|--|---|
| A. Контролен панел | M. Метален филтър |
| B. HEPA-Туре Pre-Filter | N. Flex бутон |
| C. Бутон за освобождаване на основата | O. Основа |
| D. Flex стик | P. Включване/изключване |
| E. Бутон за освобождаване на вакуумната глава | Q. Дръжка |
| F. Вакуумна глава | R. Бутон за освобождаване на батерията |
| G. Възглавничка за ролкова четка | S. Порт за зареждане (основа) |
| H. Валкова четка | T. Индикаторни светлини на батерията |
| I. LED светлини | U. Основен филтър от типа HEPA |
| J. Бутон за освобождаване на ролковата четка | V. Зарядно устройство |
| K. Кошче за прах | |
| L. Бутон за освобождаване на кошчето за прах | |

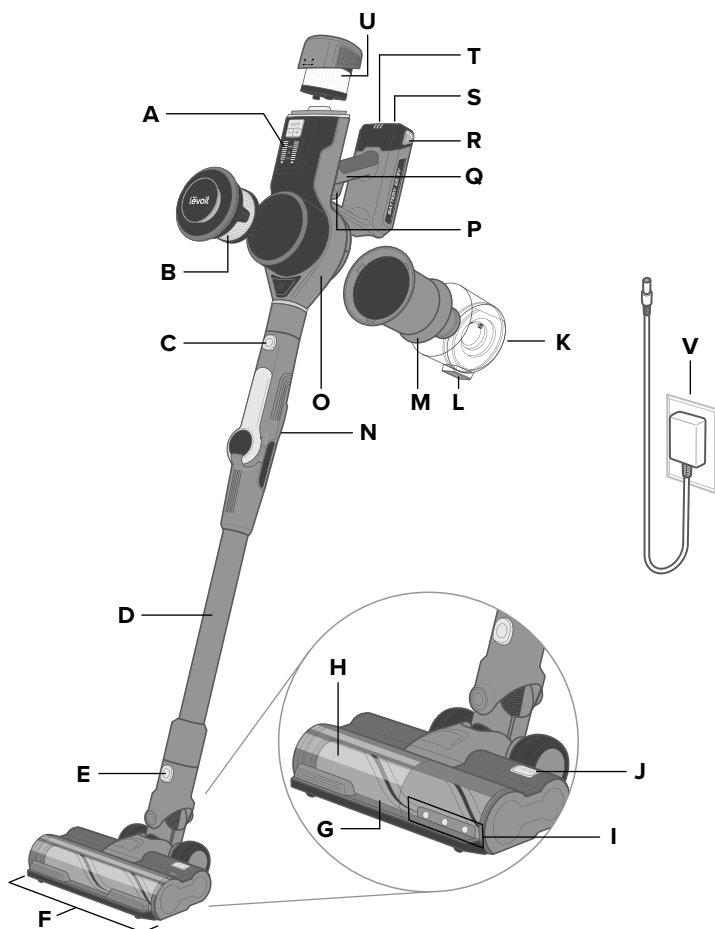

КОНТРОЛЕН ПАНЕЛ

A. Бутон за автоматичен режим

- Натиснете, за да включите автоматичния режим (вижте Автоматичен режим, стр. 11).
- Автоматично регулира мощността, за да съответства на количеството прах.
- Увеличете или намалете мощността ръчно, за да излезете от автоматичния режим.

B. Увеличаване/намаляване на мощността

- Натиснете **+** или **-** за ръчно увеличаване или намаляване на мощността на засмукване.

C. Индикатор за нивото на прах

- Показва нивото на прах, засечено от сензор.

D. Индикатор за ниво на мощност

- Показва нивото на вакуумна всмукателна мощност.

E. Индикатор за автоматичен режим

- Показва когато е активен автоматичен режим.

F. Индикатор за блокиране на въздушния поток

- Показва, че вакуумният въздушен поток е блокиран.

G. Индикатор за блокиране на ролкова четка

- Показва, че ролковата четка е блокирана (вижте Почистване на ролковата четка, страница 17).

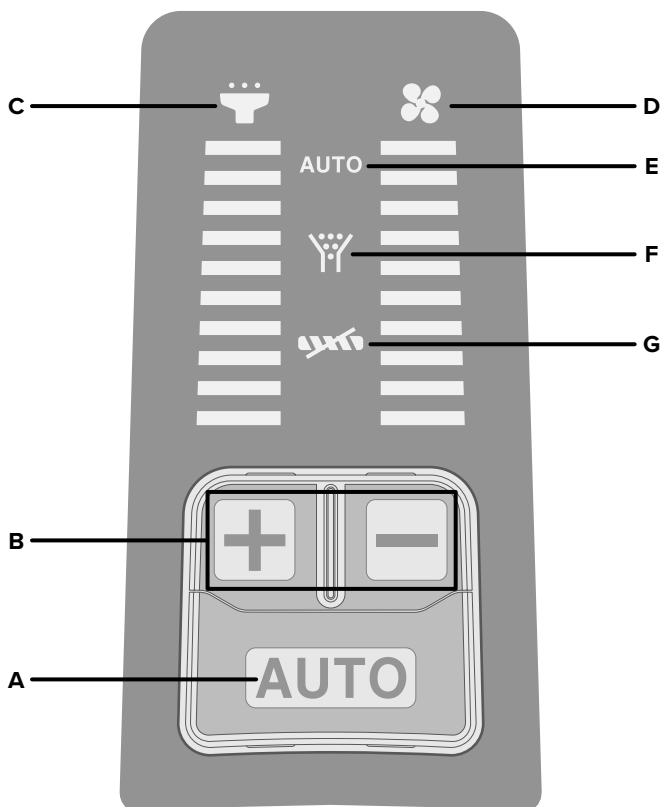

ИЗПОЛЗВАНЕ НА УРЕДА

1. Прикрепете вакуумната глава или дюзата към долната част на стика и вакуумното тяло към горната. **[Фигура 1.1]**

Бележка: Чува се щракване, когато частите са правилно съединени.

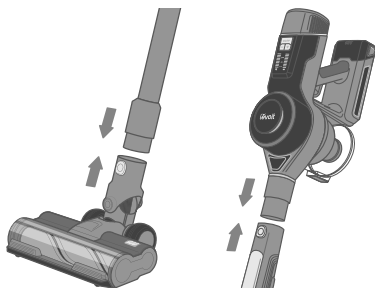

Фигура 1.1

2. Заредете уреда (вижте страница 13).

Бележка: Заредете напълно батерията преди първата употреба.

3. Натиснете спусъка за включване/изключване, за да пуснете уреда.
4. Натиснете **AUTO**, за да използвате автоматичен режим, или натиснете **+** или **-** за ръчно управление на всмукателната мощност.
5. Натиснете спусъка за включване/изключване, за да изключите уреда.

Таблица със светлинни индикатори на батерията (по време на употреба)

Ниво на батерия	Индикатор
70–100%	■ ■ ■
50–70%	■ ■ □
20–50%	■ □ □
0–20%	⚡ □ □

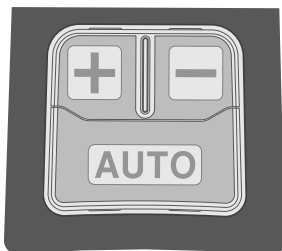

Приставки за дюзи

Вашата прахосмукачка се предлага с приставки за дюзи, които ви помагат да се справите с почти всяка задача за почистване.

Бележка: Вашият вакуумен модел може да не включва всички приставки (вижте Съдържание на пакета, страница 3).

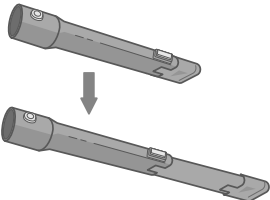
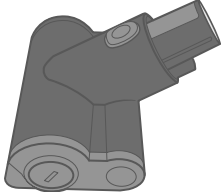
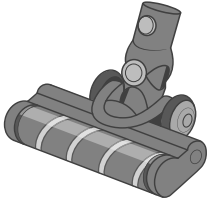
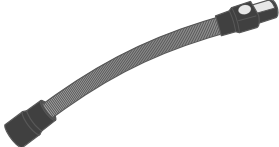
Приставка		Описание
Телескопичен инструмент за процеп		Натиснете бутона, за да удължите дюзата за цепнатини. Използвайте за почистване на труднодостъпни места. Добър за достигане на малки пукнатини и между мебели, ъглите на стаята или колата.
Четка за прах 2 в 1		Натиснете бутона, за да плъзнете четките нагоре/надолу и да превключите между четка за тапицерия и прах. Използвайте четката за тапицерия за почистване на меки мебели и тапицерия. Използвайте другата четка за почистване на прах и твърди повърхности.
Мини инструмент за моторна четка		Добър за тесни пространства и деликатни тъкани, като легло, диван или стълби с килим. Почиства отлично килими, тапицерия, матраци и други.
Вакуумна глава за твърд под		Идеален за всички видове твърди повърхности, като подове от дървесина, плочки и винил. Разполага с LED светлини и меки косми за предотвратяване на надраскване по твърди повърхности.
Удължителен маркуч		Гъвкавият удължителен маркуч е идеален за почистване на тесни пространства, като интериора на автомобил или между уреди. Маркучът работи добре с инструмента за цепнатини или четката за прах.

ИЗПОЛЗВАНЕ НА УРЕДА (ПРОДЪЛЖЕНИЕ)

Приставки за дюзи (продължение)

За да използвате приставка за дюза:

1. Натиснете и задръжте основата. Освободете бутона и внимателно издърпайте основата от стика. **[Фигура 1.4]**

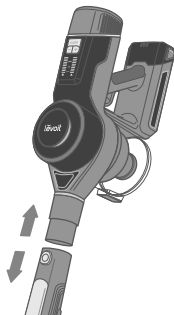

Фигура 1.4

2. Плъзнете инструмента за цепнатини или четката за прах върху корпуса на уреда. **[Фигура 1.5]**

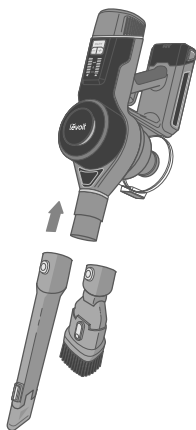

Фигура 1.5

3. Оставете стика прикрепен към корпуса и натиснете бутона за освобождаване на вакуумната глава, за да я премахнете. След това прикрепете дюзата или четката към края на стика. **[Фигура 1.6]**

4. Извадете стика и прикрепете удължителния маркуч към корпуса. След това прикрепете инструмента за цепнатини или четката за прах към края на маркуча. **[Фигура 1.6]**

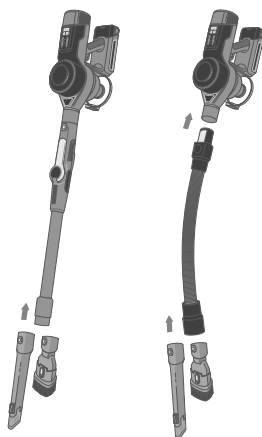

Фигура 1.6

5. Плъзнете инструмента за мини моторизирана четка върху основата за почистване на тъканите. **[Фигура 1.7]**

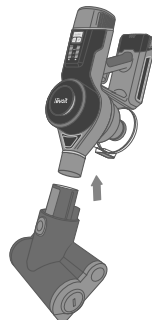

Фигура 1.7

ИЗПОЛЗВАНЕ НА УРЕДА (ПРОДЪЛЖЕНИЕ)

Приставки за дюзи (продължение)

Бележка: Можете също така да прикрепите основата директно към вакуумната глава или вакуумната глава за твърд под. [Фигура 1.8]

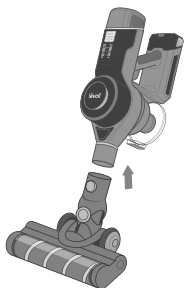

Фигура 1.8

Автоматичен режим

Автоматичният режим следва DPC Technology™ (Технология за динамичен контрол на мощността), която използва инфрачервени сензори за автоматично откриване на количеството прах и частици, които се движат през вакуума, и след това регулира мощността на засмукване, за да ги поеме. Ако има повече прах, мощността на засмукване ще бъде по-висока, а ако има по-малко прах, ще бъде по-ниска.

Ниво на прах					
Ниво на мощност	1	2	3	4	5

Функция Flex

Функцията позволява на този уред да достигне тесни, труднодостъпни места, като например под маса или диван.

1. Натиснете гъвкавия бутон на стика. Последният ще се раздели на 2 свързани секции.
2. Хванете вакуумната дръжка и внимателно натиснете надолу, така че стикът да се огъне в L форма. [Фигура 1.9]
3. Когато приключите с използването на функцията flex, съберете двете части на стика заедно и ги щракнете обратно на мястото им.



Фигура 1.9

ГРИЖИ И ПОДДРЪЖКА

Внимание

Винаги изключвайте прахосмукачката преди грижи или поддръжка.

Монтаж на батерия

1. Изключете уреда. Натиснете бутона за освобождаване на батерията и я извадете.
2. За да инсталирате отново, плъзнете батерията в слота на основата [Фигура 2.1]. Ще се чуе щракване, когато батерията е правилно поставена.

Бележка:

- За да поддържате живота на батерията, съхранявайте прахосмукачката на хладно и сухо място.
- Съхранявайте батерията поне наполовина заредена.

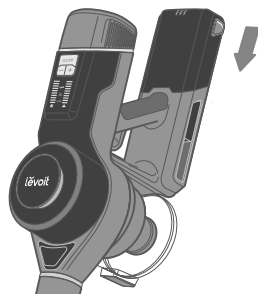

Фигура 2.1

Зареждане на уреда

Вашата прахосмукачка използва 2500mAh литиево-йонна батерия. При пълно зареждане батерията издържа приблизително 40 минути при ниво на мощност 1. Използвайте включеното зарядно устройство и докинг станция за зареждане, за да заредите уреда.

Бележка: Уверете се, че уредът е изключен преди зареждане.

1. Поставете зарядното устройство в порта за зареждане на основата [Фигура 2.2]

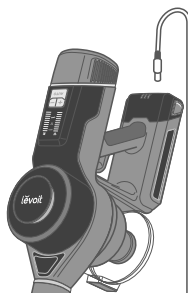

Фигура 2.2

2. Включете зарядното устройство в контакт. Индикаторите на батерията ще мигат по време на зареждане. [Фигура 2.3]

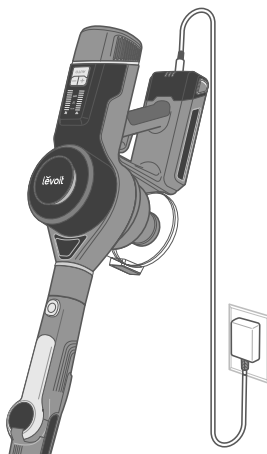

Фигура 2.3

Бележка: Времето за зареждане е около 4-5 часа.

3. Когато прахосмукачката е напълно заредена, трите индикатора на батерията ще светят постоянно.

ГРИЖИ И ПОДДРЪЖКА (ПРОДЪЛЖЕНИЕ)

Зареждане на уреда (продължение)

Бележка: Батерията може да бъде извадена и заредена отделно от основата. [Фигура 2.4]

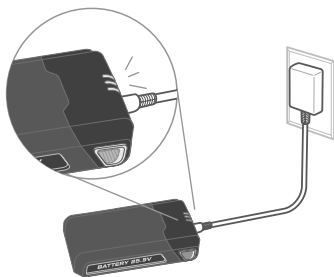

Фигура 2.4

Като алтернатива, уредът може да се зарежда на докинг станцията.

1. Монтирайте докинг станцията за зареждане, като я завие в стената при електрически контакт. [Фигура 2.5]

Бележка:

- Докинг станцията за зареждане трябва да е достатъчно високо на стената, за да позволи на уреда да се изправи.
- Уверете се, че стената е свободна от газови тръби, водопроводи, електрически кабели и проводници.

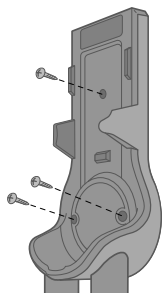

Фигура 2.5

2. Поставете зарядното устройство в порта за зареждане на докинг станцията. Включете зарядното устройство в контакта. [Фигура 2.6]

3. Закачете прахосмукачката на докинг станцията за зареждане [Фигура 2.7]. Индикаторите на батерията ще мигат по време на зареждане.

Бележка: Приставките за дюзи могат да се съхраняват и на докинг станцията за зареждане.

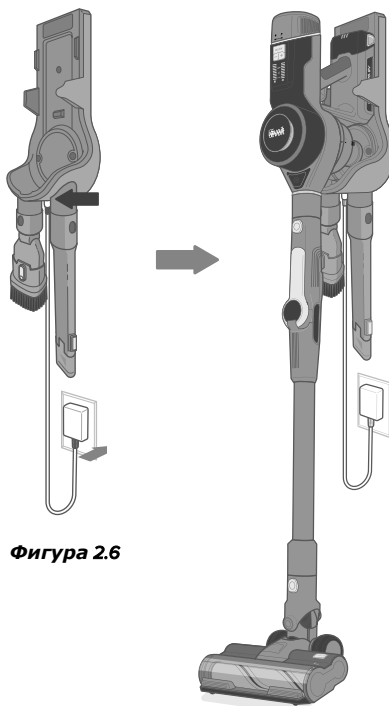

Фигура 2.6

Фигура 2.7

4. Когато прахосмукачката е напълно заредена, трите индикатора на батерията ще светят постоянно.

ГРИЖИ И ПОДДРЪЖКА (ПРОДЪЛЖЕНИЕ)

Таблица със светлинен индикатор за батерията (по време на зареждане)

Ниво на батерията	Индикатор
0–30%	
30–60%	
60–85%	
85–100%	

Внимание:

- Зареждайте батерията само със зарядното устройство, посочено от Levoit.
- Ако не използвате батерията за продължителен период от време, съхранявайте я на хладно и сухо място.
- Съхранявайте батерията в полузаредено състояние (заредена поне наполовина) и го поддържайте, като зареждате батерията на всеки 3 месеца.
- Ако имате нужда от допълнителна батерия, свържете се с екипа за поддръжка на клиенти (вижте страница 20).

Изхвърляне на батерията

- Батерията съдържа материали, които са вредни за околната среда и трябва да бъдат извадени от прахосмукачката, преди да бъдат изхвърлени.
- Когато изваждате батерията, уредът трябва да бъде изключен.
- С изхвърлените батерии трябва да се работи правилно. Не поставяйте батериите в огън, вода или почва.
- Ако изтичането на батерията стигне до кожата или облеклото, незабавно изплакнете с вода, за да избегнете нараняване, и потърсете медицинска помощ.

Изпражнение на кошчето за прах

Когато прахът в кошчето достигне линията **MAX**, изпразнете.

1. Изключете уреда. Отстранете основата, като натиснете бутона за освобождаването ѝ.
2. Задръжте кошчето за прах над кофата за боклук и натиснете бутона за освобождаване **[Фигура 2.8]**. Бъдете внимателни, тъй като вратичката ще се отвори автоматично при натискане на бутона.
3. Изпразнете остатъците и мръсотията, след което затворете вратичката.

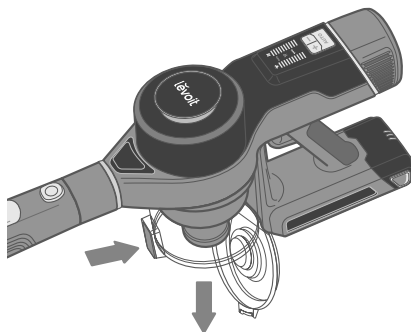

Фигура 2.8

ПОЧИСТВАНЕ

Почистване на основата

1. Изключете уреда.
2. Избършете основата на прахосмукачката с влажна кърпа.
3. Оставете я да изсъхне напълно преди употреба.

Бележка: Не позволявайте на водата да навлезе във вътрешните части или двигателя на прахосмукачката.

Почистване на кошчето за прах и металния филтър

1. Уверете се, че уредът е изключен и контейнерът за прах е напълно празен, преди да го почистите (вижте Изпразване на кошчето за прах, страница 14).
2. Завъртете контейнера за прах по посока на часовниковата стрелка, за да го извадите [Фигура 3.1]. Изпразнете праха и остатъците.

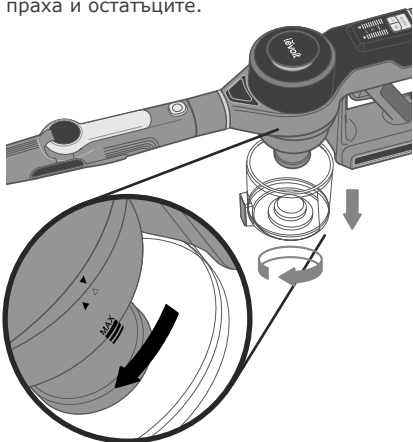

Фигура 3.1

3. Завъртете металния филтър по посока на часовниковата стрелка, за да го извадите. [Фигура 3.2]
4. Изплакнете кошчето за прах и металния филтър с вода и ги оставете да изсъхнат. Уверете се, че частите са напълно сухи преди употреба.
5. Поставете отново металния филтър и кошчето за прах към корпуса на уреда. [Фигура 3.3]

Бележка: Не позволявайте на водата да навлезе във вътрешните части или двигателя на прахосмукачката.

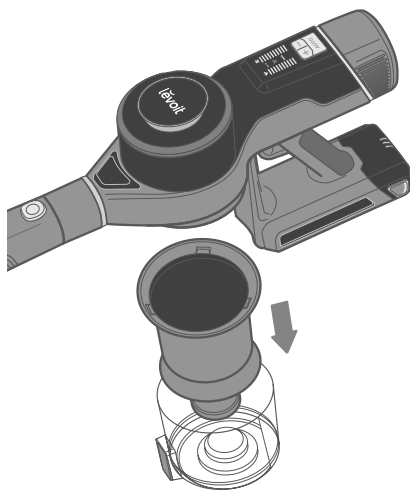

Фигура 3.2

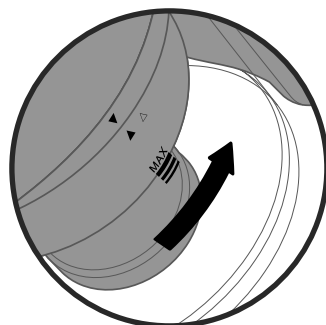

Фигура 3.3

ГРИЖИ И ПОДДРЪЖКА (ПРОДЪЛЖЕНИЕ)

Почистване на HEPA филтрите

За да поддържате производителността на вашите филтри, те трябва редовно да се мият и сменят.

- Пре-филтърът трябва да се измива веднъж месечно и да се сменя след 6 месеца.
- Основният филтър трябва да се мие веднъж на всеки 6 месеца и да се сменя след 1 година.

Резервни филтри: За да поддържате производителността на вашата прахосмукачка, използвайте само официални филтри на Levoit. За повече информация се свържете с екипа за поддръжка на клиенти (вижте страница 20).

HEPA-Туре пре-филтър

1. Издърпайте нагоре корпуса на пре-филтъра, за да го извадите от горната част на корпусната основа. **[Фигура 3.4]**

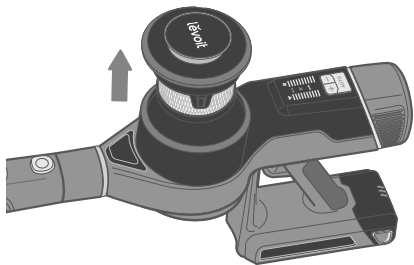

Фигура 3.4

2. Завъртете пре-филтъра обратно на часовниковата стрелка, за да го извадите от корпуса. **[Фигура 3.5]**

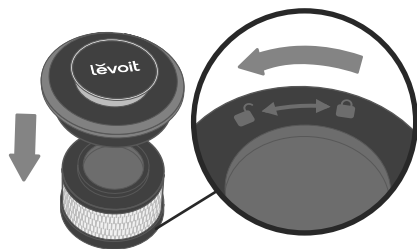

Фигура 3.5

3. Внимателно почукайте пре-филтъра върху кофа за боклук, за да премахнете праха и остатъците.

4. Ако е необходимо, пуснете филтъра под течаща вода, за да го измиете. Оставете го да изсъхне за 24 часа преди повторното инсталиране.

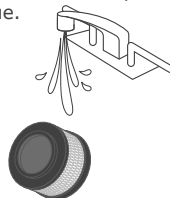

HEPA-Туре основен филтър

1. Завъртете корпуса на главния филтър обратно на часовниковата стрелка, за да го извадите от задния край на основата. **[Фигура 3.6]**

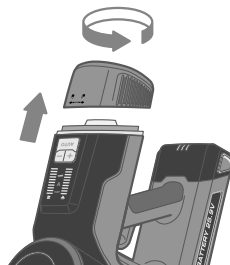

Фигура 3.6

2. Завъртете главния филтър обратно на часовниковата стрелка, за да го извадите от корпуса. **[Фигура 3.7]**

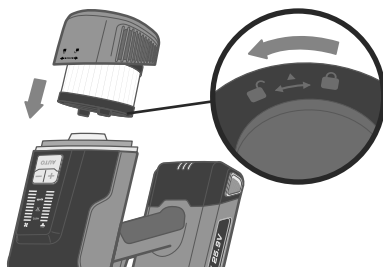

Фигура 3.7

ГРИЖИ И ПОДДРЪЖКА (ПРОДЪЛЖЕНИЕ)

3. Внимателно почукайте по главния филтър над кофа за боклук, за да премахнете праха.

4. Ако е необходимо, пуснете главния филтър под течаща вода, за да го измиете. Оставете го да изсъхне за 24 часа преди повторно инсталиране.

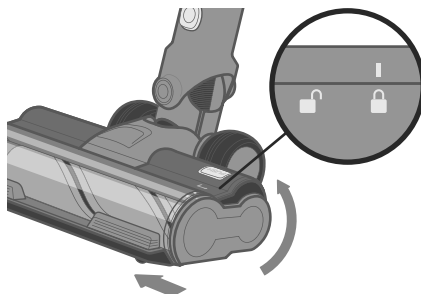
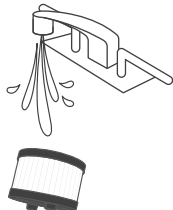

Фигура 3.9

Почистване на ролковата четка

Почиствайте ролковата четка на всеки 4–5 употреби, за да избегнете блокиране или засядане.

1. Изключете уреда. Отделете вакуумната глава от стика, като натиснете бутона за освобождаването ѝ.
2. Натиснете бутона и издърпайте ролковата четка. **[Фигура 3.8]**
3. Използвайте внимателно ножица или остър нож, за да отстраните космите или остатъците, заплетени около четката.
4. Поставете ролковата четка обратно във вакуумната глава. Плъзнете страничния панел нагоре, за да го фиксирате на място. **[Фигура 3.9]**

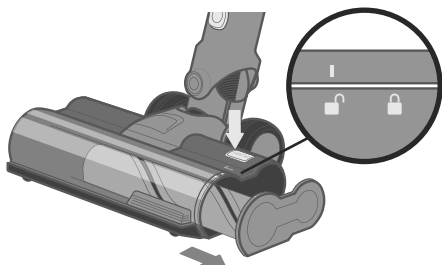

Фигура 3.8

Почистване на инструмента за мини моторизирана четка

1. Използвайте монета, за да завъртите капачката отстрани на ролковата четка обратно на часовниковата стрелка. Издърпайте ролковата четка.
2. Използвайте внимателно ножица или остър нож, за да отстраните космите или остатъците, заплетени около четката.
3. Поставете ролковата четка обратно и завъртете капачката по посока на часовниковата стрелка, за да я фиксирате.



ГРИЖИ И ПОДДРЪЖКА (ПРОДЪЛЖЕНИЕ) СЪХРАНЕНИЕ

Почистване на вакуумната глава за твърд под

1. Използвайте монета или отвертка, за да завъртите бутона за освобождаване под вакуумната глава обратно на часовниковата стрелка. Издърпайте ролковата четка.

2. Използвайте внимателно ножица или остър нож, за да отстраните космите или остатъците, заплетени около четката.

3. Поставете ролковата четка обратно във вакуумната глава и завъртете бутона за освобождаване по посока на часовниковата стрелка, за да я фиксирате.



Когато уредът не се използва, съхранявайте го на докинг станцията за зареждане:

1. Монтирайте докинг станцията за зареждане, като я поставите в стената (вижте Зареждане на уреда, страница 12).

2. Закачете уреда към докинг станция за зареждане.

[Фигура 4.1]

3. Поставете дюзата в слотовете на докинг станция за зареждане.





Фигура 4.1

Бележка:

- Винаги съхранявайте прахосмукачката на равна повърхност. Ако прахосмукачката се съхранява на наклонена, тя може да падне и да се повреди.
- Ако съхранявате за дълъг период от време, периодично зареждайте батерията, за да запазите живота ѝ.

ОТСТРАНЯВАНЕ НА НЕИЗПРАВНОСТИ

Проблем	Възможно решение
Уредът не се включва	Батерията не е поставена правилно (вижте страница 12).
	Презаредете уреда (вижте страница 13).
	Моторът е прегрял. Изпразнете контейнера за прах и проверете за запушване във вакуумната глава и стика. Отстранете запушването и почистете филтрите (вижте Почистване, страница 15). Оставете уреда да се охлади за 1 час, преди да го включите отново.
Уредът не се зарежда	Зарядното устройство не е включено правилно или използвате грешно такова. Използвайте само предоставеното от Levoit (вижте страница 13).
Ролковата четка не се върти ( светва)	Почистете ролковата четка и отстранете всички блокиращи я остатъци (вижте страница 17).
Уредът издава необичаен шум	Почистете ролковата четка и отстранете всички блокиращи я остатъци (вижте страница 17).
	Проверете за запушване вътре в корпуса на уреда, вакуумната глава и стика. Отстранете запушването (вижте Почистване, страница 15).
Уредът има ниска всмукателна мощност	Батерията може да е изтощена. Презаредете я напълно. (страница 13).
	Почистете ролковата четка и отстранете всички блокиращи я остатъци (вижте страница 17).
	Кошчето за прах и филтрите може да са пълни. Изпразнете кошчето за прах и почистете филтрите (вижте Почистване, страница 15).
	Проверете за запушване вътре в корпуса на уреда, вакуумната глава и стика. Отстранете запушването (вижте страница 15).
 светлината се включва	Кошчето за прах и филтрите може да са пълни. Изпразнете кошчето за прах и почистете филтрите (вижте страница 16).
	Проверете за запушване вътре в корпуса на уреда, вакуумната глава и стика. Отстранете запушването (вижте страница 15).

Ако проблемът ви не е в списъка, моля, свържете се с екипа за поддръжка на клиенти (вижте страница 22).

ГАРАНЦИОННА ИНФОРМАЦИЯ

Продукт:	Levoit VortexIQ™ 40 Flex Series Cordless Stick Vacuum
Модел:	LSV-VF401-AEU LSV-VF401P-AEU
<i>Препоръчваме да запишете идентификационния номер на поръчката и датата на покупката.</i>	
Дата на покупка:	
ID:	

Условия и политика

Levoit гарантира, че всички продукти са с най-високо качество на материали, изработка и обслужване в продължение на 2 години, в сила от датата на закупуване до края на гаранционния период. Гаранционните дължини могат да варират между категориите продукти.

Тази гаранция не ограничава вашите права съгласно приложимите местни закони за защита на потребителите. Ако приложимите местни закони за защита на потребителите изискват производителя да осигури по-дълъг гаранционен срок, той се удължава до най-краткия период, изискван от законите.

Ако имате въпроси или притеснения относно вашия нов продукт, моля, свържете се с нашия екип за поддръжка на клиенти.

ОБСЛУЖВАНЕ НА КЛИЕНТИ

Ако имате въпроси или притеснения относно вашия нов продукт, свържете се с нашия отзивчив Отдел за обслужване на клиенти.

Email: info@levoit.bg
+359 894 813 066

Работно време
Пон-Пет, 9:00-17:00

Моля, включете идентификационния номер на поръчката си, когато се свързвате с поддръжката на клиенти.

Нашият екип ще отговори на имейла ви в рамките на 24 часа след получаването му в работен ден.

lēvoit®



@LEVOITBULGARIA



/LEVOITBG
/LEVOITUK
LEVOITGERMANY
/LEVOITFRANCE
/LEVOITSPAIN
/LEVOITITALY