

levoit®

РЪКОВОДСТВО ЗА ПОТРЕБИТЕЛЯ

Levoit Core® Мини пречиствател за въздух

Модел: LAP-C161-WEU

БГ • БЪЛГАРСКИ



Въпроси или притеснения?

Моля, свържете се с нас на info@levoit.bg.

Съдържание

Спецификации на съдържанието	3
Информация за безопасност	4
Запознаване с уреда	5
Първи стъпки	6
Използване на уреда	7
Грижи и поддръжка	8
Отстраняване на неизправности	10
Гаранционна информация	12
Поддръжка на клиенти	12

Съдържание на пакета

- 1 × Core Мини пречиствател за въздух
- 1 × 3-степенен филтър (предварително инсталиран)
- 1 × Aroma Pad (предварително инсталиран)
- 1 × AC захранващ адаптер
- 1 × Ръководство за потребителя

Спецификации

Захранване	12V \equiv 1A
Мощност	7W
Идеален размер на стаята	17 м ² Бележка: <ul style="list-style-type: none"> • Ефективен в по-големи помещения, но пречистването отнема повече време. • Идеалният размер на стаята се базира на 2 смени на въздуха на час (ACH).
Условия на работа	Температура: -10°–40°C
	Влажност: < 85% RH
Ниво на шум	25–44dB
Размери	16.4 × 16.4 × 26.4 см
Тегло	1.0 kg / 2.2 lb
Захранващ адаптер	Вход: 100–240V~ 50/60Hz
	Изход: 12V \equiv 1A

ПРОЧЕТЕТЕ И ЗАПАЗЕТЕ ТЕЗИ ИНСТРУКЦИИ ИНФОРМАЦИЯ ЗА БЕЗОПАСНОСТ

За да намалите риска от пожар, токов удар или друго нараняване, следвайте всички инструкции и указания за безопасност.

Обща безопасност

- Използвайте пречиствателя само както е описано в това ръководство.
- Не използвайте, без да отстраните фолиото от филтъра. Пречиствателят на въздуха няма да филтрира и може да прегрее, причинявайки опасност от пожар.
- Не използвайте уреда на открито.
- Дръжте го далеч от вода и мокри или влажни зони. Никога не поставяйте във вода или течност.
- Не използвайте в прекалено влажни зони.
- Дръжте пречиствателя на въздуха далеч от източници на топлина.
- Не използвайте там, където има запалими газове, изпарения, метален прах, аерозолни (спрей) продукти или изпарения от индустриално масло.
- Дръжте се на 1,5 м от място, където се прилага кислород.
- Наблюдавайте децата, когато са близо до пречиствателя. Не позволявайте да си играят с него.
- Не поставяйте нищо в отворите на пречиствателя.
- Не сядайте и не поставяйте тежки предмети върху уреда.
- Поддържайте вътрешността на въздухопречиствателя суха. За да предотвратите натрупването на влага, избягвайте поставянето в стаи с големи температурни промени или под климатици.
- Винаги изключвайте пречиствателя от контакта преди обслужване (като смяна на филтъра).
- Не добавяйте етерични масла към филтъра. Той ще се повреди и в крайна сметка ще изпусне неприятна миризма. Добавете само етерични масла (не са включени) в кутията за аромати в горната част на пречиствателя за въздух.
- Не използвайте пречиствателя, ако е повреден или не работи правилно, или ако кабелът или щепселът са повредени. Не се опитвайте да го ремонтирате сами. Свържете се с поддръжката на клиенти (вижте страница 12).



Този символ означава, че продуктът не трябва да се изхвърля като домашен отпадък и трябва да бъде предаден в подходящо съоръжение за събиране за рециклиране. Правилното изхвърляне и рециклиране помага за опазването на природните ресурси, човешкото здраве и околната среда.

За повече информация относно изхвърлянето и рециклирането на този продукт се свържете с местната община, службата за изхвърляне или магазина, от който сте закупили уреда.

Този продукт е съвместим с RoHS.

Този продукт е в съответствие с Директива 2011/65/EC и нейните изменения относно ограничаването на употребата на определени опасни вещества в електрическото и електронно оборудване.

ПРЕДУПРЕЖДЕНИЕ: За да намалите риска от пожар или токов удар, не използвайте този въздухопречиствател с полупроводников контрол на скоростта (като димерен превключвател). Децата не трябва да почистват или извършват поддръжка на уреда без надзор.

Този пречиствател на въздуха може да се използва от деца над 8 години, както и от лица с намалени физически, сетивни или умствени способности или липса на опит и познания, ако са били под наблюдение или са били инструктирани относно използването на пречиствателя по безопасен начин и разбират свързаните с това опасности.

Не е за търговска употреба. Само за домашна.

Захранващ адаптер и кабел

Дръжте пречиствателя на въздуха близо до контакта, в който е включен.

Никога не поставяйте кабела близо до източник на топлина.

Не покривайте кабела с килим, мокет или друго. Не поставяйте кабела под мебели или уреди.

Дръжте кабела далеч от места, където хората ходят често. Поставете кабела там, където няма да спъва.

Ако кабелът на захранващия адаптер е повреден, трябва да бъде заменен от Arovast Corporation или лица с подобна квалификация, за да се избегне опасност от токов удар или пожар. Моля, свържете се с отдела за поддръжка на клиенти (страница 12).

Електромагнитни полета (EMF)

Вашият пречиствател на въздух Levoit отговаря на всички стандарти по отношение на електромагнитните полета (EMF). Ако се бави правилно и в съответствие с инструкциите в това ръководство за потребителя, уредът е безопасен за употреба въз основа на наличните днес научни доказателства.

ЗАПОЗНАВАНЕ С УРЕДА

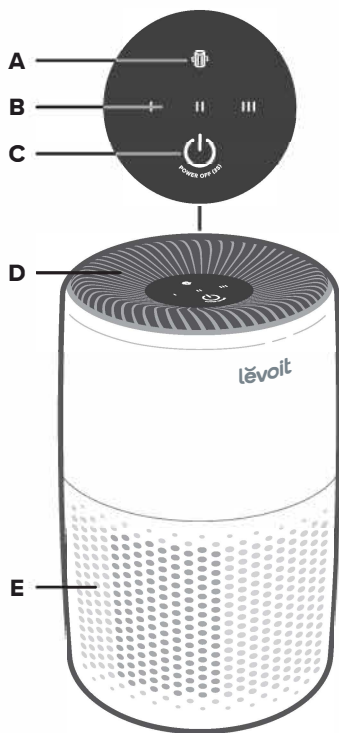

- A. Индикатор за проверка на филтъра
- B. Индикатори за скорост на вентилатора
- C. Бутон за управление
- D. Изход за въздух
- E. Входящи отвори за въздух
- F. Ароматна подложка
- G. Ароматна кутия
- H. Дъно на уреда

- I. Въздухопечистител (горна част)
- J. Вход за променливотоков захранващ адаптер
- K. 3-степенен филтър
- L. АС захранващ адаптер

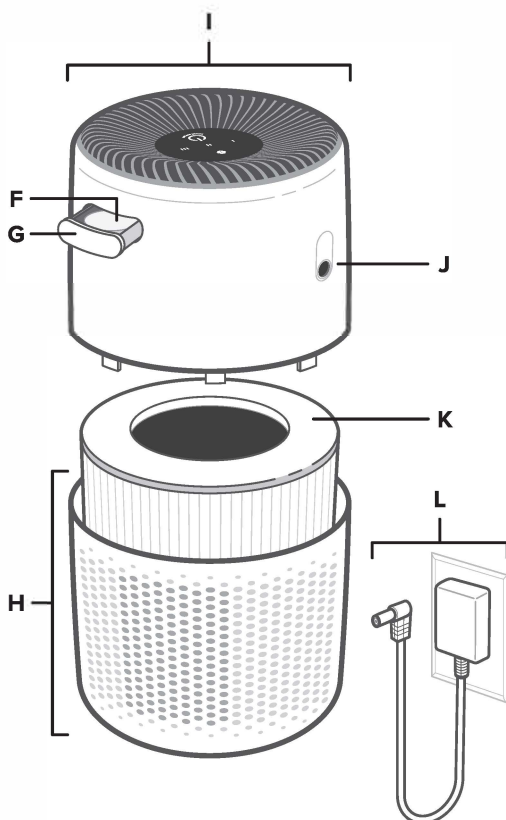

ПЪРВИ СЪПКИ

ВАЖНО:

- Адаптерът за променлив ток се съхранява в пречиствателя за въздух.
- Преди употреба трябва да отстраните фолиото от филтъра.

1. Отстранете всички опаковки, включително всяка лента от ароматната кутия.
2. Завъртете горната половина на въздухочечиствателя обратно на часовниковата стрелка и я отделете от долната. [Фигура 1.1]
3. Отстранете филтъра и адаптера за променлив ток от вътрешността на пречиствателя. Отстранете всички пластмасови опаковки от филтъра. Поставете филтъра обратно в уреда. [Фигура 1.2]

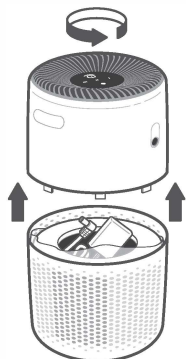

Фигура 1.1

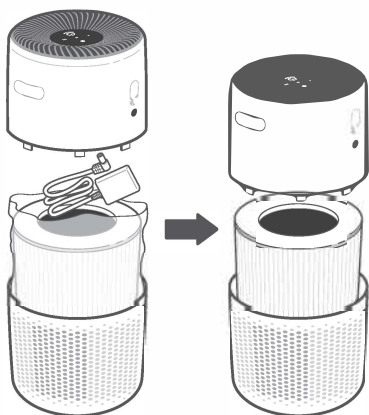

Фигура 1.2

4. Поставете горната половина на въздухочечиствателя директно обратно върху долната. Завъртете по посока на часовниковата стрелка, за да закрепите двете половини. [Фигура 1.3]

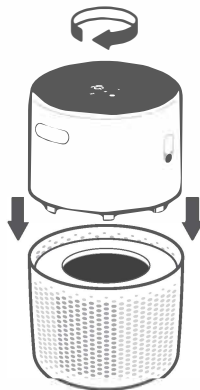

Фигура 1.3

5. Свържете адаптера за променлив ток към пречиствателя. Включете в контакт.
6. За да позволите на въздуха да циркулира свободно във и извън въздухочечиствателя, в идеалния случай трябва да има 38 см пространство от всички страни на уреда. [Фигура 1.4]

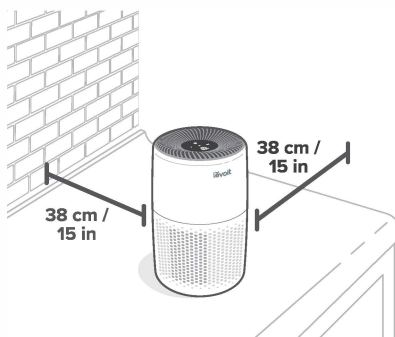

Фигура 1.4

ИЗПОЛЗВАНЕ НА УРЕДА

ПРЕДУПРЕЖДЕНИЕ: Уверете се, че изходящият и входящите отвори за въздух не са блокирани. Това може да доведе до прегряване на въздухопречиствателя и спиране на работа.

1. Докоснете бутона за управление, за да включите пречиствателя на въздуха.
2. По желание, докоснете неколкократно контролния бутон, за да промените скоростта на вентилатора между I, II и III.

Бележка: Светлините на дисплея автоматично ще изгаснат след 60 секунди бездействие.

3. Натиснете и задръжте контролния бутон за 3 секунди, за да изключите пречиствателя.

Етерични масла

Не добавяйте етерични масла към филтъра или вентилатора. Филтърът ще се повреди от маслото и в крайна сметка ще изпусне неприятна миризма. Добавяйте етерични масла само към ароматната подложка, разположена в кутията за аромати в горната част на пречиствателя.

Бележка: Етеричните масла не са включени.

Добавяне на етерични масла

1. Натиснете навътре ароматната кутия и я издърпайте.
2. Добавете 5-7 капки етерично масло към ароматната подложка.
3. Поставете кутията с аромати обратно в пречиствателя на въздуха.

Бележка: Не събирайте смеси от етерични масла. Почистете ароматната подложка преди да използвате нова смес (**вижте Почистване на ароматната подложка, страница 9**).

Влажност

Влагата може да повреди филтъра. Този пречиствател на въздух трябва да се използва в зона с ниво на влажност под 85% RH. Ако използвате уреда в прекалено влажни зони, повърхността на филтъра може да развие плесен.

Бележка: Водата или влагата ще създадат условия за поява на мухъл. За да разрешите проблема с плесента, отървете се от източника на влага и почистете. Пречиствателите на въздух не могат да разрешат съществуващ проблем с мухъл, а само да премахнат спорите мухъл във въздуха и да намалят миризмите.

За филтрите

Пречиствателят на въздуха използва 3-степенна филтрираща система.

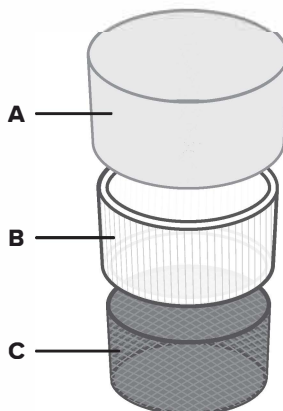

A. Пре-филтър

- Улавя големи частици като прах, мъх, влакна, косми и козина на домашни любимци.
- Удължава максимално живота на филтъра, като го предпазва.

B. Персонален НЕРА филтър

- Улавя най-малко 97% от частиците във въздуха с размер 0,3 микрона.
- Улавя частици във въздуха като фин прах, дим и алергени - цветен прашец и пърхот от домашни любимци.

C. Филтър с активен въглен

- Физически абсорбира дим, миризми и изпарения.

ГРИЖИ И ПОДДРЪЖКА

Почистване на уреда

1. Изключете от контакта преди почистване.

Бележка: Не почиствайте с абразивни химикали или запалими препарати.

2. Избършете външната страна на пречиствателя на с мека и суха кърпа. Ако е необходимо, избършете с влажна, след което веднага подсушете.
3. Вакуумирайте вътрешността на пречиствателя за въздух с помощта на вакуумен маркуч с приставка за процеп.

[Фигура 2.1]

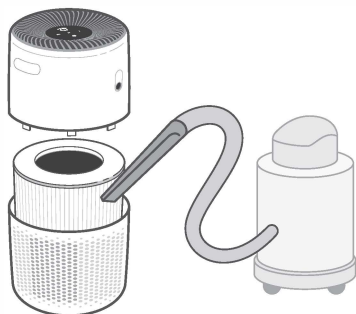

Фигура 2.1

Индикатор за проверка на филтъра

☼ ще светне като напомняне да проверите филтъра. В зависимост от това колко често използвате въздухопречиствателя, индикаторът трябва да светне след около 4–6 месеца. Може все още да не се налага да сменят филтъра си, но трябва да го проверите, когато ☼ се включи.

Нулиране на индикатора за проверка на филтъра

Когато ☼ светне в червено или искате да смените филтъра преди ☼ да се включи, направете следното, за да нулирате индикатора:

1. Сменете филтъра (вижте страница 9).
2. Когато пречиствателят на въздуха е включен и вентилаторът също, натиснете и задръжте бутона за управление за 3 секунди, за да изключите.
3. При изключен уред, натиснете и задръжте контролния бутон в продължение на 3 секунди.
4. ☼ ще премигне 3 пъти и ще се изключи след успешно нулиране.

Почистване на филтъра

Външният пре-филтър трябва да се почиства на всеки 2–4 седмици, за да се увеличи ефективността и да се удължи животът му. Почистете пре-филтъра с помощта на мека четка или прахосмукачка, за да отстраните косми, прах и големи частици. Не почиствайте филтъра с вода или други течности.

Филтър	Почистване на	Как да почистим	Смяна на
Пре-филтър	Всеки 2-4 седмици	Използвайте мека четка или прахосмукачка [Фигура 2.1]	4-6 месеца
Персонален HEPA филтър и филтър с активен въглен	Не почиствайте		

ГРИЖИ И ПОДДРЪЖКА (ПРОД.)

Кога трябва да сменя филтъра ?

Филтърът трябва да се сменя на всеки 4–6 месеца. Може да се наложи да смените филтъра по-рано или по-късно в зависимост от това колко често използвате пречиствателя на въздуха. Използването на уреда в среда с относително високо замърсяване може да означава, че ще трябва да смените филтъра по-често, дори и  да не се е включил.

Смяна на филтъра може да е нужна при:

- Повишен шум, когато уредът е включен
- Намален въздушен поток
- Необичайни миризми
- Видимо запушен филтър

Бележка:

- За да поддържате ефективността на вашия пречиствател, използвайте само официални филтри на Levoit. За да купите резервни, отидете в Amazon и потърсете B09FKSPN4H.
- Не забравяйте да нулирате  след смяна на филтъра (вижте страница 8).

Смяна на филтъра

1. Изключете и вземете пречиствателя на въздуха. Разделете двете половини на уреда (вижте Първи стъпки, страница 6).
2. Отстранете старите филтри.
3. Почистете останалия прах или косми вътре в уреда с помощта на вакуумен маркуч.

Бележка: Ако премахнете и оставите настрана горната половина на пречиствателя на въздуха, можете да използвате вода, за да почистите долната. Не използвайте вода или течности за почистване на горната.

[Фигура 2.2]

4. Развийте новия филтър и го поставете в долната половина на въздухопречиствателя (вижте Първи стъпки, страница 6).
5. Поставете обратно двете половини на уреда. Включете пречиствателя на въздуха.
6. Нулирайте индикатора за проверка на филтъра (вижте страница 8).

Почистване на арома подложката

За ефективна ароматерапия, ароматната подложка винаги трябва да се почиства, преди да се използва нова смес от етерични масла. Не събирайте смеси от етерични масла.

1. Извадете ароматната кутия, като натиснете навътре и след това я издърпате.
2. Отстранете ароматната подложка и изплакнете под топла течаща вода.
3. Подсушете с чиста кърпа и я поставете обратно в ароматната кутия.
4. Поставете кутията с аромати обратно във въздухопречиствателя.

Бележка: Не наливайте течни почистващи препарати в ароматната подложка или кутия.

Смяна на ароматната подложка

Ако ароматната подложка се деформира или повреди след многократно пране, може да се наложи да бъде сменена.

За да поддържате ефективността на вашия пречиствател на въздух, използвайте само официални ароматни подложки на Levoit. За повече информация, свържете се с Поддръжка на клиенти (вижте страница 12).

Съхранение

Ако не използвате пречиствателя за продължителен период от време, увийте и уреда, и филтъра в пластмасова опаковка и ги съхранявайте на сухо място, за да избегнете повреда от влага.

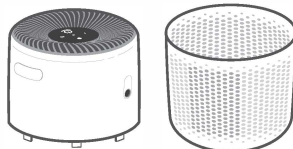







Фигура 2.2

ОТСТРАНЯВАНЕ НА НЕИЗПРАВНОСТИ

Проблем	Възможно решение
Въздухопречиствателят не се включва или не реагира на бутоните за управление.	Включете пречиствателя на въздух.
	Изключете адаптера за променлив ток от уреда и го включете отново.
	Проверете дали адаптерът за променлив ток не е повреден. Ако е така, спрете да използвате уреда и се свържете с отдела за Поддръжка на клиенти (вижте страница 12).
	Включете пречиствателя на въздуха в друг контакт.
	Въздухопречиствателят може да не работи добре. Свържете се с Поддръжка на клиенти (вижте страница 12).
Въздушният поток е значително намален.	Уверете се, че филтърът е изваден от опаковката си и правилно поставен (вижте Първи стъпки, страница 6).
	Натиснете контролния бутон, за да увеличите скоростта на вентилатора.
	Оставете 38 см свободно пространство от всички страни на уреда.
	Пре-филтърът може да е запушен от големи частици, като косми или мъх, блокиращи въздушния поток. Почистете го (вижте страница 8).
	Сменете филтъра (вижте Смяна на филтъра, страница 9).
Пречиствателят на въздуха издава необичаен шум, докато вентилаторът е включен.	Уверете се, че филтърът е правилно поставен на мястото си с отстранена пластмасова опаковка (вижте страница 6).
	Уверете се, че уредът работи върху твърда и равна повърхност.
	Сменете филтъра (вижте Смяна на филтъра, страница 9).
	Въздухопречиствателят може да е повреден или вътре да има нещо. Спрете да използвате уреда и се свържете с Поддръжка на клиенти (вижте страница 12). Не се опитвайте да ремонтирате пречиствателя
Лошо качество на пречистване на въздуха.	Натиснете контролния бутон, за да увеличите скоростта на вентилатора.
	Уверете се, че нищо не блокира страните или горната част на въздухопречиствателя (входящи или изходни отвори).
	Уверете се, че филтърът е изваден от опаковката си и е поставен правилно (вижте страница 6).
	Затворете вратите и прозорците, докато използвате уреда.
	Ако помещението е по-голямо от 17 м ² , пречистването на въздуха ще отнеме повече време.
	Сменете филтъра (вижте Смяна на филтъра, страница 9).

ОТСТРАНЯВАНЕ НА НЕИЗПРАВНОСТИ (ПРОД.)

Проблем	Възможно решение
Странна миризма идва от пречиствателя на въздуха.	Почистете филтъра и ароматната подложка или сменете, ако е необходимо.
	Свържете се с поддръжката на клиенти (вижте страница 12) .
	Избягвайте да използвате уреда в зона с висока влажност.
Индикаторът за проверка на филтъра свети и след смяната им.	Нулирайте индикатора за проверка на филтъра (вижте страница 8) .
 не се е включвал от 4–6 месеца	 е напомняне да проверите филтъра и ще светне в зависимост от това колко е използван пречиствателят на въздуха (вижте страница 8) . Ако не е често,  ще светне след по-дълго време.
 се включи по-рано от 4 месеца.	 е напомняне да проверите филтъра и ще светне в зависимост от това колко е използван пречиствателят на въздуха (вижте страница 8) . Ако е често,  ще светне след по-кратко време.

Ако вашият проблем не е в списъка, моля, свържете се с Поддръжката на клиенти **(вижте страница 12)**.

ГАРАНЦИОННА ИНФОРМАЦИЯ

Продукт:	Levoit Core® Мини пречиствател за въздух
Модел:	LAP-C161-WEU
<i>Препоръчваме да запишете идентификационния номер на поръчката и датата на покупката.</i>	
Дата на покупка:	
ID:	

Условия и политика

Levoit гарантира, че всички продукти са с най-високо качество на материали, изработка и обслужване в продължение на 2 години, в сила от датата на закупуване до края на гаранционния период. Гаранционните дължини могат да варират между категориите продукти.

Тази гаранция не ограничава вашите права съгласно приложимите местни закони за защита на потребителите. Ако приложимите местни закони за защита на потребителите изискват производителя да осигури по-дълъг гаранционен срок, той се удължава до най-краткия период, изискван от законите.

Ако имате въпроси или притеснения относно вашия нов продукт, моля, свържете се с нашия екип за поддръжка на клиенти.

ПОДДРЪЖКА НА КЛИЕНТИ

Ако имате въпроси или притеснения относно вашия нов продукт, свържете се с нашия отзивчив отдел за Поддръжка на клиенти.

Email: info@levoit.bg
+359 894 813 066

Работно време
Пон-Пет, 9:00-17:00

Моля, включете идентификационния номер на поръчката си, когато се свързвате с Поддръжка на клиенти.

Нашият екип ще отговори на имейла ви в рамките на 24 часа след получаването му в работен ден.