

# levoit

---

РЪКОВОДСТВО НА ПОТРЕБИТЕЛЯ

## Пречиствател за въздух True HEPA

Модел: Core 300-RAC

BG

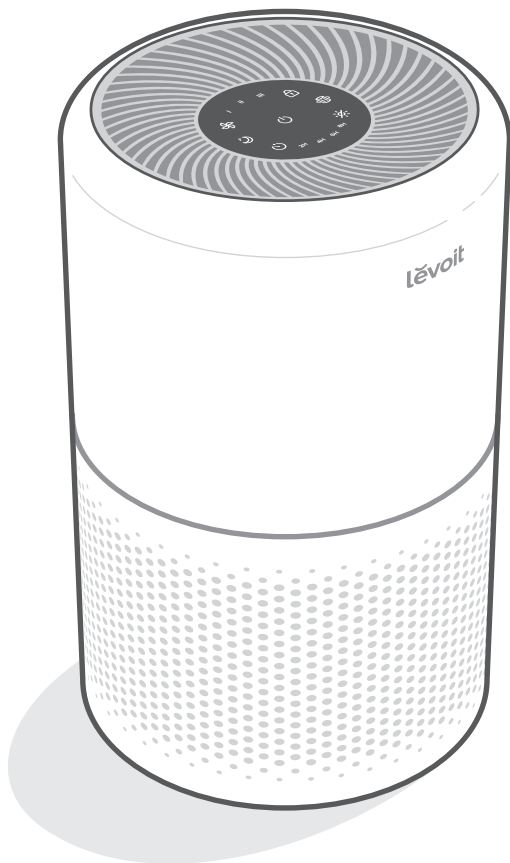

**Имате въпроси или притеснения?**

Моля, свържете се с нас на имейл [support.eu@levoit.com](mailto:support.eu@levoit.com).

## Съдържание

Съдържание на пакета	2
Спецификации	2
Информация за безопасност	3
Да се запознаем с вашия пречиствател за въздух	4
Управление	5
Начало	5
Работа с вашия пречиствател	6
За филтъра	8
Грижи и поддръжка	10
Отстраняване на неизправности	12
Гаранционна информация	14
Отдел за обслужване на клиенти	14



Разгледайте последната версия на настоящото ръководство онлайн, като сканирате QR кода по-горе.

## Съдържание на пакета

1 x	пречиствател за въздух
1 x	3-степенен оригинален филтър True HEPA (монтиран предварително)
1 x	Ръководство на потребителя
1 x	Бърз справочник

## Спецификации

Захранване	AC 220 – 240 V, 50 Hz
Номинална мощност	33 W
Ефективен диапазон	40 м <sup>2</sup> /431 фута <sup>2</sup>
CADR	187 м <sup>3</sup> /ч
Работни условия	Температура: -10° – 40°C / 14° – 104°F
	Влажност: < 85 % RH
Ниво на шума	24 – 48 dB
Мощност в режим на готовност	< 0,8 W
Размери	22 x 22 x 36 см/ 8,7 x 8,7 x 14,2 инча
Тегло	3,4 кг/7,5 паунда

# ПРОЧЕТЕТЕ И ЗАПАЗЕТЕ НАСТОЯЩИТЕ ИНСТРУКЦИИ

## ИНФОРМАЦИЯ ЗА БЕЗОПАСНОСТ

За да се намали риска от пожар, токов удар или друго нараняване, следвайте всички инструкции и указания за безопасност.

### Обща безопасност

- Използвайте пречиствателя **само** съгласно описанията, представени в настоящото ръководство.
- **Не** използвайте уреда, без да отстраните найлоновата опаковка от филтъра. Пречиствателят няма да филтрира въздуха и може да прегрее, причинявайки опасност от пожар.
- **Не** използвайте вашия пречиствател за въздух на открито.
- Дръжте пречиствателя за въздух далеч от вода и мокри или влажни места. Никога не го поставяйте във вода или в течност.
- **Не** го използвайте в изключително влажни зони.
- Дръжте пречиствателя за въздух далеч от източници на топлина.
- **Не** използвайте на места, където има запалими газове, пари, метален прах, аерозолни (спрей) продукти или изпарения от индустриално масло.
- Дръжте на разстояние 1,5 м/5 фута от места, където се подава кислород.
- Наблюдавайте децата, когато са близо до пречиствателя за въздух.
- **Не** поставяйте нищо в отворите на пречиствателя за въздух.
- **Не** сядайте върху пречиствателя за въздух и не поставяйте върху него тежки предмети.
- Поддържайте вътрешността на пречиствателя за въздух суха. За да се предотврати натрупването на влага, избягвайте да поставяте уреда в помещения с големи температурни промени или под климатични системи.
- **Винаги** преди обслужване (например смяна на филтъра) на пречиствателя за въздух, го изключвайте от контакта.
- **Не** използвайте пречиствателя за въздух, ако е повреден или не работи правилно, или ако кабелът или щепселът са повредени. **Не** се опитвайте да ремонтирате уреда сами. Обърнете се към **Отдела за обслужване на клиенти** (вижте страница 14).
- **ПРЕДУПРЕЖДЕНИЕ:** За да намалите риска от пожар или токов удар, **не** използвайте този пречиствател за въздух с никакви твърди контроли на скоростта (като например регулатор на осветлението).
- Не е предназначен за търговска употреба. Предназначен е **само** за домашна употреба.

### Включване и кабел

- Дръжте пречиствателя за въздух близо до контакта, в който е включен.
- **Никога** не поставяйте кабела близо да каквото и да е източник на топлина.
- **Не** покривайте кабела с пътека, килим или друга постелка за под. **Не** поставяйте кабела под мебели или уреди.
- Дръжте кабела далеч от места, където често ходят хора. Поставете кабела там, където няма да ви препъне.

# ДА СЕ ЗАПОЗНАЕМ С ВАШИЯ ПРЕЧИСТВАТЕЛ ЗА ВЪЗДУХ

- A. Индикатори за скорост на вентилатора
- B. Бутон за скорост на вентилатора
- C. Индикатор/Бутон за режим на изчакване
- D. Бутон за таймера
- E. Индикатори на таймера
- F. Бутон Вкл./Изкл.
- G. Бутон Вкл./Изкл.
- H. Бутон за проверка на филтрите
- I. Бутон за изключване на дисплея
- J. Изход за въздух
- K. Корпус
- L. Вход за въздух
- M. Захранващ кабел
- N. Капак на филтъра
- O. 3-степенен оригинален филтър True HEPA

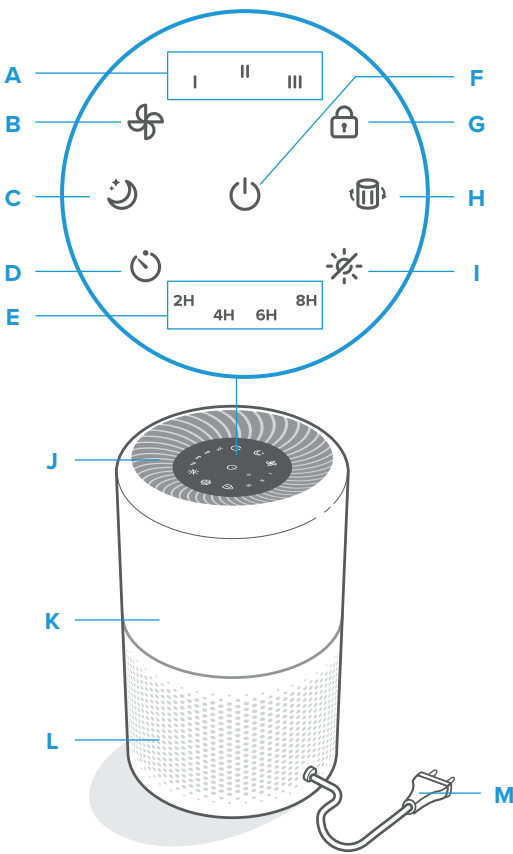

Задна част

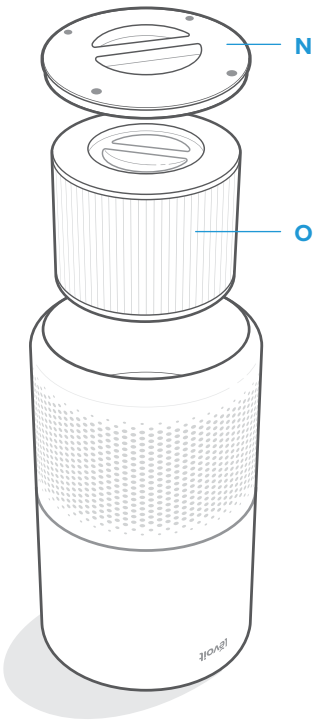

Предна част, обърната

## УПРАВЛЕНИЕ



### Бутон Вкл./Изкл.

- Включва и изключва пречиствателя за въздух.



### Бутон за скорост на вентилатора

- Превключва скоростите на вентилатора: I (ниска), II (средна) и III (висока).



### Бутон за режим на изчакване

- Включва/изключва режима на изчакване (вижте страница 7).



### Бутон за таймера

- Превключва опциите на таймера (вижте страница 7).



### Бутон за заключване на дисплея

- Предпазва от промяна на текущите настройки (вижте страница 7).



### Индикатор за проверка на филтрите

- Светва, когато трябва да се провери филтъра (вижте страница 11).



### Бутон за изключване на дисплея

- Изключва дисплея.
- Докоснете който и да е бутон (с изключение на ) , за да включите отново дисплея.

## НАЧАЛО

1. Обърнете пречиствателя за въздух. Завъртете капака на филтъра обратно на часовниковата стрелка и го махнете. *[Фигура 1.1]*
2. Извадете филтъра от пластмасовата му опаковка и го поставете обратно в пречиствателя, като дръжката му е насочена нагоре. *[Фигура 1.2]*

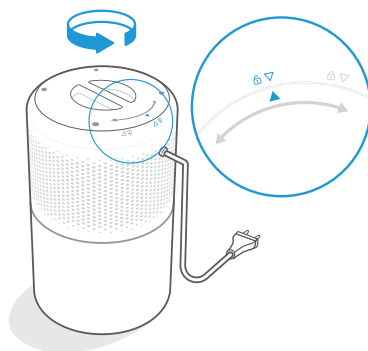

Фигура 1.1

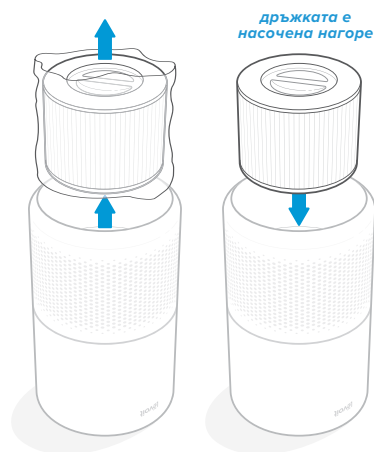

Фигура 1.2

## НАЧАЛО (ПРОДЪЛЖЕНИЕ)

3. Поставете отново капака на филтъра и го завъртете по посока на часовниковата стрелка, за да го заключите. [Фигура 1.3]
4. Поставете пречиствателя върху равна стабилна повърхност със сочещ нагоре дисплей. Оставете разстояние най-малко 38 см/15 инча от всички страни на пречиствателя. Дръжте далеч от всичко, което може да препречи пътя на въздушния поток, като например завеси. [Фигура 1.4]



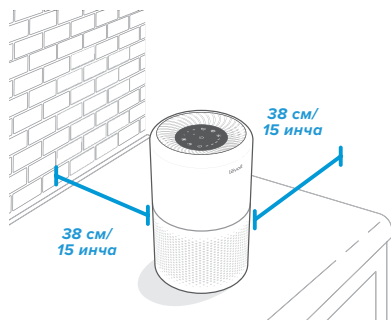

Фигура 1.3



Фигура 1.4

## РАБОТА С ВАШИЯ ПРЕЧИСТВАТЕЛ

1. Включете в контакта и докоснете , за да включите пречиствателя. Вентилаторът ще се стартира на степен I. [Фигура 2.1]
2. По желание докоснете , за да промените скоростта на вентилатора на I, II или III.

### Забележка:

- Индикаторите не са бутони и не могат да се използват за смяна на скоростта на вентилатора.
- Индикаторите за скорост на вентилатора ще светнат, когато е активиран.
- Скорост III на вентилатора е най-шумната, но пречиства въздуха най-бързо.
- За най-добри резултати или за справяне с конкретен проблем с качеството на въздуха, като дим, пуснете пречиствателя на висока скорост (степен III) за 15 – 20 минути, преди да използвате по-ниска скорост.
- За ефективно пречистване на въздуха дръжте прозорците и вратите затворени, докато пречиствателят е включен.

3. Докоснете , за да изключите пречиствателя.

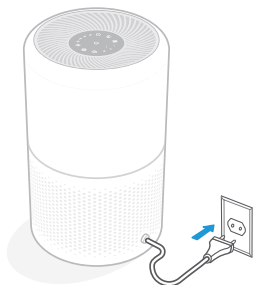

Фигура 2.1

## РАБОТА С ВАШИЯ ПРЕЧИСТВАТЕЛ (ПРОДЪЛЖЕНИЕ)

### Функция Памет

Когато пречиствателят е включен в контакта, той ще запомни предишната настройка за скоростта на вентилатора.

**Забележка:** Пречиствателят за въздух няма да запомни стойностите на таймерите или режима на изчакване.

### Режим на изчакване

Режимът на изчакване е тих и използва най-ниската възможна скорост на вентилатора.

Докоснете , за да включите/изключите режима на изчакване.

#### Забележка:

- Всички индикатори ще светят с половин яркост, когато е включен режима на изчакване.
- С докосване на  ще се излезе от режима на изчакване.

### Таймер

Можете да настроите таймера за 2, 4, 6 или 8 часа.

1. Докоснете  няколко пъти, за да изберете час. Таймерът ще се стартира автоматично.

#### Забележка:

- Индикаторите не са бутони и не могат да се използват за избиране на време.
- Индикаторите на таймера ще светят в синьо, когато е активиран.

2. След като времето на таймера изтече, пречиствателят за въздух ще се изключи.
3. За да отмените таймер, докосвайте , докато изгаснат всички индикатори на таймерите.

#### Забележка:

- Можете да промените скоростта на вентилатора по всяко време, докато таймерът е включен.
- Таймерът ще се рестартира, ако времето се промени.

### Заклучване на дисплея

Заклучването на дисплея предпазва от случайна промяна на настройките. Бутоните няма да реагират при докосване.

1. Докоснете и задръжте  3 секунди, за да заключите/отключите дисплея.

**Забележка:** Можете да включвате и изключвате дисплея, дори когато е заключен.

## ЗА ФИЛТЪРА

Пречиствателят използва 3-степенна филтрираща система за пречистване на въздуха.

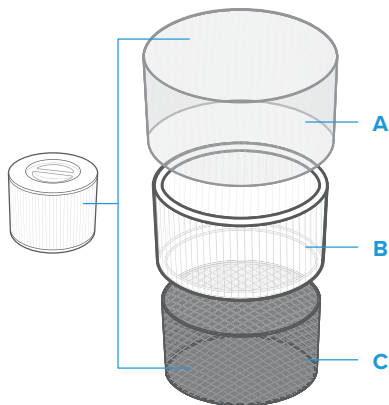

### A. Предфилтър

- Улавя големи частици, като прах, мъх, влакна, косми и козина от домашните любимци.
- Увеличава максимално експлоатационния живот на филтъра, като го защитава.

### B. Оригинален филтър True HEPA

- Отстранява най-малко 99,97 % от частиците във въздуха с диаметър 0,3 микрометра ( $\mu\text{m}$ ).
- Филтрира малки частици, като например спори на плесени, фини частици прах, димни частици, и алергени, като например цветен прашец, животински пърхот и акари.

### C. Филтър от активен въглен

- Абсорбира физически дим, миризми и изпарения.
- Филтрира съединения като формалдеhid, бензен, амоняк, сероводород и летливи органични съединения (ЛОС).

## Процент на подаване на чист въздух

Процентът на подаване на чист въздух (CADR) измерва ефективността на пречиствателя, като посочва обема чист въздух, който пречиствателят произвежда за минута. Той е основан на отстраняване на прах, цветен прашец и дим, които са трите най-често срещани замърсители на въздуха в помещението. Колкото по-висок е CADR, толкова повече частици ще премахне пречиствателят за въздух и толкова по-голяма площ може да почисти. Процентът се измерва при най-високата скорост на пречиствателя.

## Въздушен обмен за час

Скоростта на въздушен обмен показва колко пъти целият въздух в едно помещение може да бъде пречистен (или „сменен“) от пречиствателя за въздух за 1 час. Въздушният обмен на час се изчислява според препоръчителния размер на помещението, като се приемат горни стойности 2,4 м/8 фута. При по-малки помещения въздушният обмен на час ще е по-голям. Core 300-RAC има въздушен обмен на час 5, което означава че може да сменя въздуха 5 пъти при максимална скорост. Този пречиствател се препоръчва за използване в единична, затворена стая до 40 м<sup>2</sup>/431 фута<sup>2</sup>.

**Забележка:** За ефективно пречистване на въздуха дръжте прозорците и вратите затворени, докато пречиствателят е включен.



## ЗА ФИЛТЪРА (ПРОДЪЛЖЕНИЕ)

### Влажност

Влагата може да повреди филтъра. Този пречиствател за въздух трябва да се използва в зона с влажност под 85 % RH. Ако използвате пречиствателя за въздух в прекалено влажни зони, повърхността на филтъра ще се покрие с мухъл.

**Забележка:** Водата или влагата са предпоставка за появата на мухъл. Пречиствателите за въздух не могат да разрешат съществуващ проблем с мухъла. Те само премахват спорите на мухъла и намаляват миризмите.

### Етерични масла

**Не** добавяйте етерични масла в пречиствателя за въздух или филтъра. Филтърът ще се повреди от маслото и евентуално ще отдели неприятна миризма. **Не** използвайте разпръскватели на масло в близост до пречиствателя.

# ГРИЖИ И ПОДДРЪЖКА

## Почистване на пречиствателя за въздух

- Преди почистване изключете уреда от контакта.
- Избършете външната страна на пречиствателя за въздух с мека суха кърпа. Ако е необходимо, избършете корпуса с влажна кърпа и веднага след това със суха.
- Почистете с прахосмукачка вътрешността на пречиствателя за въздух.
- **Не** почиствайте с абразивни химикали или със запалими почистващи препарати.









## Почистване на филтъра

Външният предфилтър трябва да се почиства на всеки 2 – 4 седмици, за да се увеличи ефективността и да се удължи експлоатационния живот на вашия филтър. Почистете предфилтъра с помощта на мека четка или с прахосмукачка, за да отстраните космите, праха и големите частици.

**[Фигура 3.1] Не** почиствайте филтъра с вода или други течности.

## Нулиране на индикатора за проверка на филтрите

Нулирайте индикатора за проверка на филтрите, когато:

- A.**  светне
  1. Сменете филтъра.
  2. Включете пречиствателя за въздух.
  3. Натиснете и задръжте  за 3 секунди.
  4.  ще се изключи след успешно нулиране.
- B.** Филтърът е сменен, преди да светне .
  3. Натиснете и задръжте  за 3 секунди. Това ще включи .
  4. Натиснете и задръжте  отново за 3 секунди.
  5.  ще се изключи след успешно нулиране.

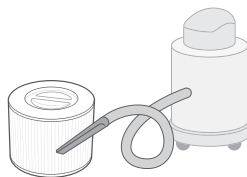



Фигура 3.1

Филтър	Кога се почиства	Как се почиства	Кога се сменя
Предфилтър	На всеки 2 – 4 седмици	Използвайте мека четка или прахосмукачка <b>[Фигура 3.1]</b>	6 – 8 месеца
Филтър True HEPA и филтър с активен въглен	Не почиствайте		

## ГРИЖИ И ПОДДРЪЖКА (ПРОДЪЛЖЕНИЕ)

### Индикатор за проверка на филтрите

 ще светне, за да ви напомни да проверите филтъра. В зависимост от това колко често използвате пречиствателя, индикаторът трябва да светне в рамките на 6-8 месеца. Може все още да не се налага да смените филтъра, но ще трябва да го проверите, когато  светне.

### Кога трябва да сменя филтъра?

Филтърът трябва да се сменя на всеки 6 – 8 месеца. Може да се наложи да смените филтъра по-рано или по-късно в зависимост от това колко често използвате пречиствателя за въздух. Използването на вашия пречиствател за въздух в среда с относително голямо замърсяване може да означава, че ще трябва да сменяте филтъра по-често, дори ако  не свети.

Може да се наложи да смените филтъра, ако забележите:

- По-силен шум, когато пречиствателят за въздух е включен
- Намален въздушен поток
- Необичайни миризми
- Видимо запушен филтър

#### Забележка:

- За да запазите производителността на вашия пречиствател за въздух, използвайте **само** оригинални филтри Levoit. Относно закупуването на филтри за смяна, посетете онлайн магазина на Levoit. За повече информация посетете уебсайта **levoit.com**
- Не забравяйте да нулирате  след като смените филтъра.

### Смяна на филтъра

1. Изключете пречиствателя от контакта. Обърнете пречиствателя за въздух и махнете капака на филтъра (вижте **Начало**, страница 5)
2. Отстранете стария филтър.
3. Почистете остатъците от прах или косми от вътрешността на пречиствателя с помощта на прахосмукачка. За почистване на пречиствателя **не** използвайте вода или течности. *[Фигура 3.2]*
4. Извадете новия филтър от опаковката му и го поставете в корпуса (вижте **Начало**, страница 5).
5. Поставете отново капака. Включете пречиствателя за въздух.
6. Нулирайте индикатора за проверка на филтрите (вижте страница 10).

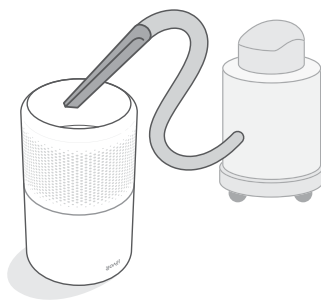

Фигура 3.2









### Съхранение

Ако няма да използвате пречиствателя за продължителен период от време, опаковайте както пречиствателя, така и филтъра в пластмасова опаковка и ги съхранявайте на сухо място, за да се избегне повреда от влагата.

## ОТСТРАНЯВАНЕ НА НЕИЗПРАВНОСТИ

Проблем	Възможно решение
Пречиствателят за въздух не се включва или не реагира на бутоните за управление.	Включете пречиствателя за въздух в контакта.
	Проверете дали захранващият кабел не е повреден. Ако е повреден, преустановете работа с пречиствателя и се обърнете към <b>Отдела за обслужване на клиенти</b> (вижте страница 14).
	Включете пречиствателя за въздух в друг контакт.
	Пречиствателят за въздух не работи добре. Обърнете се към <b>Отдела за обслужване на клиенти</b> (вижте страница 14).
Въздушният поток е значително намален.	Уверете се, че филтърът е изваден от опаковката си и е поставен на мястото си (вижте страница 5).
	Докоснете  , за да увеличите скоростта на вентилатора.
	Оставете разстояние 38 см/15 инча от всички страни на пречиствателя.
	Предфилтърът може да е запушен от големи частици, като косми или мъх, които блокират въздушния поток. Почистете предфилтъра (вижте страница 10).
	Сменете филтъра (вижте страница 11).
Пречиствателят издава необичаен шум, докато вентилаторът е включен.	Уверете се, че филтърът е правилно поставен на мястото му и пластмасовата му опаковка е отстранена (вижте страница 5).
	Уверете се, че пречиствателят работи върху твърда равна повърхност.
	Сменете филтъра (вижте страница 11).
	Пречиствателят за въздух може да е повреден или в него да има чужд предмет. Преустановете работа с пречиствателя и се обърнете към <b>Отдела за обслужване на клиенти</b> (вижте страница 14). <b>Не</b> се опитвайте да ремонтирате пречиствателя за въздух.

## ОТСТРАНЯВАНЕ НА НЕИЗПРАВНОСТИ (ПРОДЪЛЖЕНИЕ)

Проблем	Възможно решение
От пречиствателя за въздух се усеща необичайна миризма.	Почистете филтъра или го сменете, ако е необходимо.
	Обърнете се към <b>Отдела за обслужване на клиенти</b> (вижте страница 14).
	Уверете се, че не използвате пречиствателя в зона с висока влажност или докато се разпръскват етерични масла.
Лошо качество на пречистване на въздуха.	Докоснете  , за да увеличите скоростта на вентилатора.
	Уверете се, че никакви предмети не блокират стените или горната част на пречиствателя за въздух (входа или изхода).
	Уверете се, че филтърът е изваден от опаковката си и е поставен на мястото си (вижте страница 5).
	Когато използвате пречиствателя за въздух, затворете вратите и прозорците.
	Уверете се, че помещението е по-малко от 40 м <sup>2</sup> /431 фута <sup>2</sup> . Пречиствателят за въздух може да не е толкова ефективен в големи помещения.
	Сменете филтъра (вижте страница 11).
 все още свети след смяна на филтъра.	Нулирайте индикатора за проверка на филтрите (вижте страница 10).
 не е светвал в рамките на 8 месеца.	 ви напомня да проверите филтъра и ще светне въз основа на това колко дълго е бил използван пречиствателят (вижте страница 11). Ако не използвате пречиствателя за въздух често,  ще светне след по-дълго време.
 светне преди изминаването на 6 месеца.	 ви напомня да проверите филтъра и ще светне въз основа на това колко дълго е бил използван пречиствателят (вижте страница 11). Ако използвате пречиствателя за въздух често,  ще светне по-рано.

Ако проблемът ви не е в списъка, свържете се с **Отдела за обслужване на клиенти** (вижте страница 14).

# ГАРАНЦИОННА ИНФОРМАЦИЯ

## Срокове и правила

Arovast Corporation гарантира, че всички продукти са с най-високо качество на материалите, изработката и обслужването в продължение на 2 години, считано от датата на покупката до края на гаранционния период. Продължителността на гаранцията може да варира за различните категории продукти.

Ако имате въпроси или притеснения относно вашия нов продукт, свържете се с нашия отзивчив Отдел за обслужване на клиенти.

## CUSTOMER SUPPORT

### **Arovast Corporation**

1202 N. Miller St., Suite A  
Anaheim, CA 92806  
USA

**Имейл:** [support.eu@levoit.com](mailto:support.eu@levoit.com)

\* Преди да се свържете с Отдела за обслужване на клиенти, подгответе фактурата по поръчката и идентификационния номер на поръчката.

Свържете се с нас на LevoitUK



**lěvoit**

**levoit.com**