

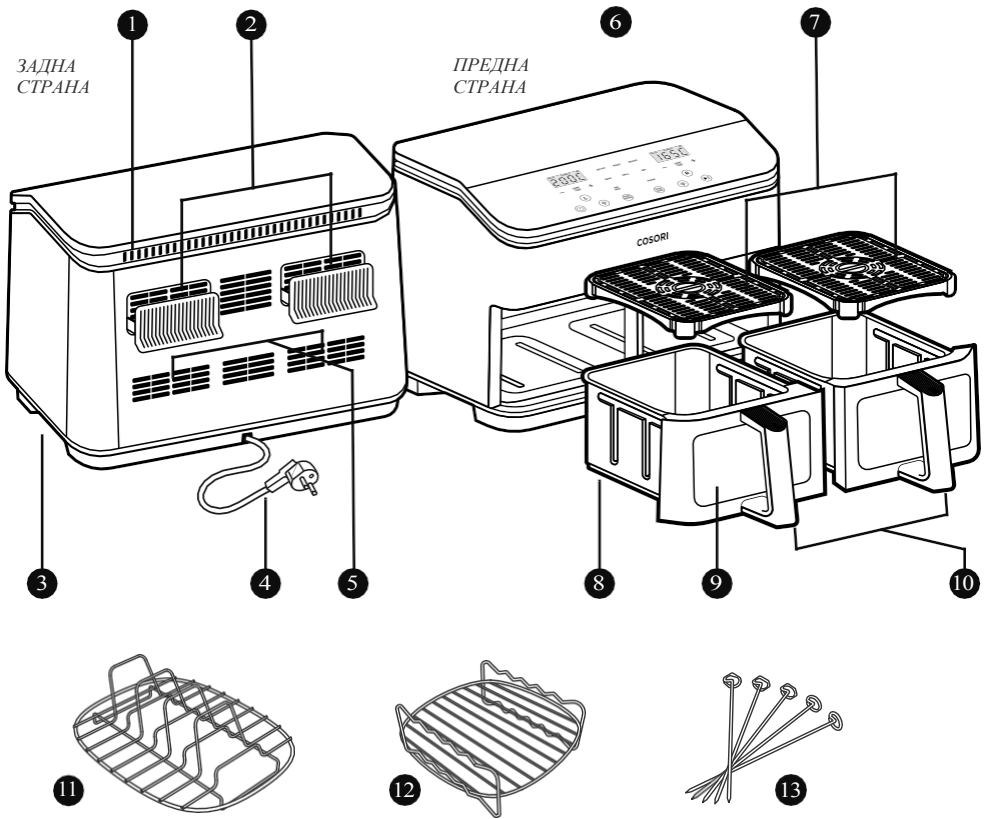

# 1.1

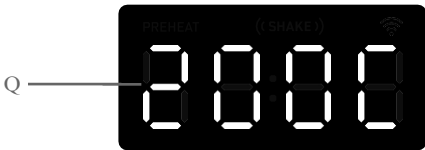

# 1.2

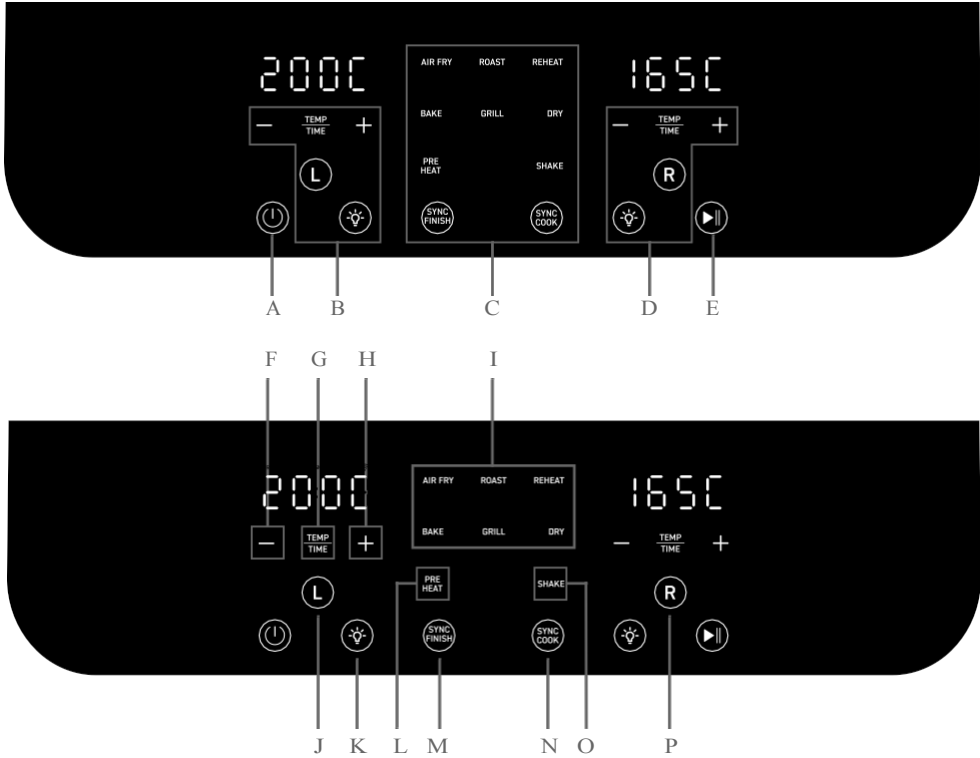

# 1.3



a



b

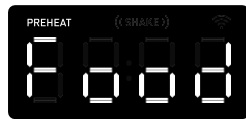

c



d

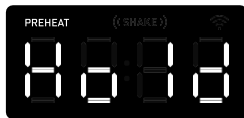

e

2

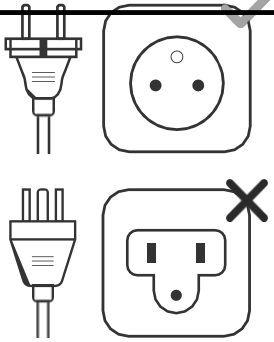

3

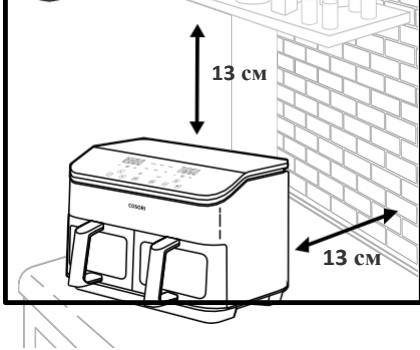

4

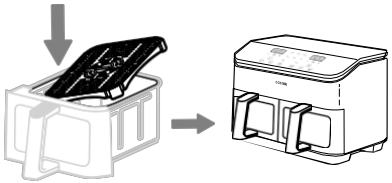

5

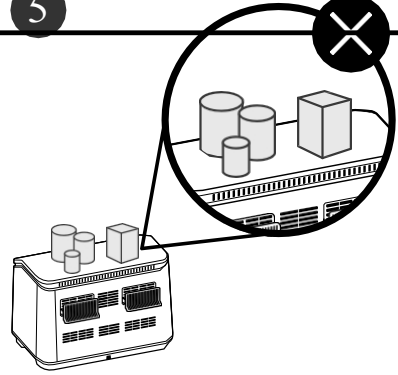

6

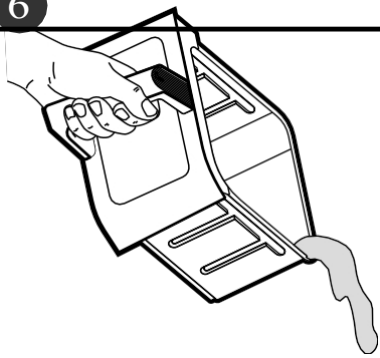

7

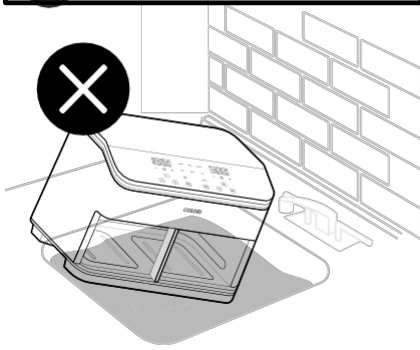



## Съдържание

Съдържание на пакета  
 Спецификации  
 Важни предпазни мерки и предупреждения  
 Оpozнаване на въздушния фритюрник  
 Преди първата употреба  
 Използване на въздушния фритюрник  
 Грижа и поддръжка  
 Аксесоари  
 Отстраняване на неизправности  
 Информация за гаранция  
 Обслужване на клиенти

## Съдържание на пакета

1 x 8,5-литров фритюрник с горещ въздух  
 2 x скара  
 1 x ръководство за употреба  
 1 x стойка за печене  
 1 x стойка за шишчета  
 5 x шишчета

## Спецификации

Модел	CAF-R901-AEU
Захранване	AC 220-240V 50Hz
Номинална мощност	1,750W
Капацитет	8,5 л / 3-5 души
Температура Обхват	35°-230°C / 95°-450°F
Времеви диапазон	1 мин-48 ч.
Размери (включително дръжката )	44,0 x 39,1 x 30,3 cm
Тегло	9,0 kg

# ПРОЧЕТЕТЕ И ЗАПАЗЕТЕ ТЕЗИ ИНСТРУКЦИИ

## ВАЖНИ ПРЕДПАЗНИ МЕРКИ И ПРЕДУПРЕЖДЕНИЯ

Спазвайте основните предпазни мерки за безопасност, когато използвате фритюрника. Прочетете всички инструкции.

### Основни точки за безопасност

- Не докосвайте горещи повърхности. Използвайте дръжките.
- Не блокирайте вентилационните отвори. През отворите се отделя гореща пара. Дръжте ръцете и лицето си далеч от отворите.
- **ВНИМАНИЕ:** Горещата скара може да изпадне при обръщане на кошницата.
- Не поставяйте фритюрника или някоя от частите му върху печка, в близост до газови или електрически горелки или в загрята фурна.
- Бъдете изключително предпазливи, когато премествате фритюрника (или изваждате кошницата), ако в него има горещо олио или други горещи течности.

#### Забележка:

- *Поставете плътно скарата в кошницата, за да намалите вероятността тя да изпадне.*
- *Винаги използвайте щипци, за да извадите внимателно горещата храна.*

### Обща безопасност

- За да се предпазите от токов удар, не потапяйте корпуса на фритюрника, кабела или щепсела във вода или други течности.
- Когато фритюрникът се използва от деца или в близост до тях, е необходим строг надзор.
- Изключете щепсела от електрическата мрежа, когато не използвате и преди да почистите уреда. Оставете да се охладят, преди да поставяте или сваляте частите.
- Не използвайте фритюрника си, ако е повреден, не работи или ако кабелът или щепселът са повредени. Свържете се с отдела за поддръжка на клиенти.
- Не използвайте резервни части или аксесоари от трети страни, тъй като това може да доведе до наранявания.
- Да не се използва на открито.
- Използвайте въздушния фритюрник само според указанията в това ръководство.
- Не поставяйте нищо върху фритюрника.
- Не съхранявайте нищо във фритюрника си.
- Този уред може да се използва от деца на възраст от 8 години и нагоре, както и от лица с намалени физически, сетивни или умствени способности или с липса на опит и познания, ако са под надзор или инструкции относно използването на уреда по безопасен начин и разбират свързаните с него опасности.
- Почистването и поддръжката от страна на потребителя не трябва да се извършват от деца, освен ако те не са на възраст над 8 години и не са под надзор.
- Децата трябва да бъдат наблюдавани, за да се гарантира, че няма да си играят с уреда.
- Този фритюрник не е предназначен за управление с помощта на външен таймер или отделна система за дистанционно управление.
- Не е за търговска употреба. Само за домашна употреба.

## По време на пържене на въздух

- Фритюрникът работи само с горещ въздух. Никога не пълнете кошницата с олио или мазнина.
- Никога не използвайте фритюрника без поставена кошница.
- Не поставяйте във фритюрника храни с големи размери или метални прибори.
- Не прегъвайте кошницата на фритюрника. Големите количества храна могат да докоснат нагревателните намотки и да предизвикат опасност от пожар.
- Не използвайте спрейове за готвене с пропеланти. Пропелентите могат да повредят покритието на кошницата на фритюрника.
- Не докосвайте кошницата или скарата по време на или непосредствено след пържене на въздух.
- Не поставяйте във фритюрника хартия, картон, термоустойчива пластмаса или други подобни материали. Можете да използвате пергаментова хартия или фолио.
- Винаги използвайте термоустойчиви съдове. Бъдете изключително предпазливи, ако използвате съдове, които не са метални или стъклени.
- Дръжте фритюрника далеч от запалими материали (завеси, покривки и др.). Използвайте го върху плоска, стабилна, топлоустойчива повърхност, далеч от източници на топлина или течности.
- Ако видите, че от фритюрника излиза тъмен дим, незабавно го изключете от електрическата мрежа. Белият дим е нормален, причинен от нагряване на мазнина или разпръскване на храна, но тъмният дим означава, че храната гори или има проблем с електрическата верига. Изчакайте димът да се разсее, преди да извадите кошницата. Ако причината не е била изгоряла храна, свържете се с отдела за поддръжка на клиенти.
- Не оставяйте въздушния фритюрник без надзор, докато се използва.
- За да **изключите** фритюрника, натиснете веднъж  ще остане оранжев, а всички останали бутони ще се **изключат**.
- За да изключите щепсела, хванете щепсела и го издърпайте от контакта. Никога не издърпвайте захранващия кабел.
- Никога не поставяйте хартия за печене, пергамент или фолио във фритюрника без храна отгоре. Циркулацията на въздуха може да доведе до повдигане на хартията и допиране на нагревателните намотки.
- Никога не слагайте във фритюрника тънки и леки храни като царевични питки и обръщайте внимание на парченцата храна. Въздушната циркулация може да доведе до повдигане на тънки и леки храни или храна, които да докоснат нагревателните намотки.

## Щепсел и кабел (Фигура 2)

- Не оставяйте захранващия кабел (или удължителя) да виси над ръба на маса или плот, нито да докосва горещи повърхности.
- Ако захранващият кабел е повреден, той трябва да бъде заменен от производителя, неговия сервизен представител или от лица с подобна квалификация, за да се избегне опасност.

*Забележка: Този фритюрник използва къс захранващ кабел, за да се намали рискът от заплитане или спъване. Използвайте удължителите внимателно. Маркираната електрическа номинална стойност на удължителя трябва да е толкова голяма, колкото е номиналната стойност на фритюрника (вж. стр. 5).*

- Този фритюрник не е предназначен за управление с помощта на външен таймер или отделна система за дистанционно управление.

## Удължителни кабели

- Налични са по-дълги удължители, които могат да се използват, ако се внимава при използването им. Ако се използва по-дълъг удължител:
  - Маркираната електрическа мощност на удължителя трябва да е поне толкова голяма, колкото е електрическата мощност на фритюрника.
  - Кабелът трябва да бъде разположен така, че да не се спуска над плота или масата, където може да бъде дръпнат от деца или да бъде препънат неволно.
- Ако захранващият кабел е повреден, той трябва да бъде заменен от Arovast или от лица с подобна квалификация, за да се избегне опасност от електрически ток или пожар. Моля, свържете се с отдела за поддръжка на клиенти.
  - Съхранявайте уреда и кабела му на място, недостъпно за деца под 8 години.

## Електромагнитни полета (ЕМП)

Фритюрникът COSORI отговаря на всички стандарти за електромагнитни полета (ЕМП). При правилно боравене и спазване на инструкциите в това ръководство за употреба уредът е безопасен за употреба въз основа на наличните днес научни доказателства.

*ПРЕДУПРЕЖДЕНИЕ: Елементите, обозначени със следния символ, могат да достигнат високи температури и с тях трябва да се работи внимателно.*



**ВНИМАНИЕ:**  
Гореща повърхност.

# ЗАПАЗЕТЕ ТЕЗИ ИНСТРУКЦИИ



Този символ означава, че продуктът не трябва да се изхвърля като домакински отпадък, а трябва да се предаде за рециклиране в подходящо съоръжение за събиране на отпадъци. Правилното изхвърляне и рециклиране спомага за опазването на природните ресурси, човешкото здраве и околната среда.

За повече информация относно изхвърлянето и рециклирането на този продукт се обърнете към местната община, службата за изхвърляне на отпадъци или магазина, в който сте закупили този продукт.

Този продукт е в съответствие с RoHS.

Този продукт е в съответствие с Директива 2011/65/ЕС и нейните изменения относно ограничаването на употребата на определени опасни вещества в електрическото и електронното оборудване.

# ОПОЗНАВАНЕ НА ВАШИЯ ФРИТЮРНИК

Вашият фритюрник COSORI използва технология за бърза 360° циркулация на въздуха, за да готви с малко или никаква мазнина за бърза, хрупкава и вкусна храна с до 85% по-малко мазнина\* от конвенционалните фритюрници. С удобни за потребителя контроли с едно докосване, две кошници и интуитивен дизайн, фритюрникът COSORI Dual Basket е звездата на вашата кухня.

*Забележка:*

- **Не се опитвайте да отваряте горната част на фритюрника. Това не е капак.**
- Кошницата и скарата са изработени от алуминиев метал с незалепащо покритие.

*\*Тест с пържени картофи.*

## Диаграма на фритюрника (Фигура 1.1)

- |                      |                          |                         |
|----------------------|--------------------------|-------------------------|
| 1. Вход за въздух    | 6. Контролен панел       | 10. Дръжка на кошницата |
| 2. Изход за въздух   | 7. Скара                 | 11. Решетка за печене   |
| 3. Дръжки на корпуса | 8. Кошница               | 12. Стойка за шишчета   |
| 4. Захранващ кабел   | 9. Прозорец на кошницата | 13. Шишчета             |
| 5. Отвори            |                          |                         |

## Диаграма на дисплея (Фигура 1.2)

*Забележка:*

- *Когато докоснете бутон, за да използвате функция за готвене, той ще стане оранжев, за да покаже, че е активен. Повторното докосване ще отмени избора на функцията.*
- *За запазване или нулиране на функциите за готвене, вижте **Настройки на функциите за готвене**.*

## Контролен панел (Фигура 1.2)

- Включване/изключване
- Контроли на лявата кошница
- Контроли за двете кошници
- Управление на дясната кошница
- Старт/Пауза
- Намаляване на времето/температурата
- Превключване между контрол на времето и температурата
- Увеличаване на времето/температурата
- Функции за готвене

- J. Изберете лява кошница:  
Натиснете и задръжте, за да отмените избора на кошница
- K. Включване/изключване на светлината за готвене
- L. Включване/изключване на предварителното загряване:  
Докоснете, докато използвате функцията за готвене или готвите ръчно
- M. Синхронизиране на завършване (вж. страница 15)
- N. Синхронизиране на готвене (вж. страница 14)
- O. Включване/изключване на напомнянето за разклащане
- P. Изберете правилната кошница: Натиснете и задръжте, за да отмените избора на кошница

## Дисплей (Фигура 1.2)

- Q. Индикация на температурата
- R. Индикация на времето

## Съобщения на дисплея (Фигура 1.3)

- a. Функцията за готвене е приключила
- b. Напомняне за разклащане на храната
- c. Фритюрникът е предварително загрят. Добавете храната в кошницата. Готвенето ще започне, когато кошницата бъде поставена отново.
- d. Поставете отново кошницата.
- e. В режим Sync Finish тази кошница не започва да готви, докато времето за готвене не се синхронизира с другата кошница.

# ПРЕДИ ПЪРВАТА УПОТРЕБА

## Настройка

1. Отстранете всички опаковки от вътрешната и външната страна на фритюрника, включително всички временни стикери и пластмасови опаковки.
2. Поставете фритюрника върху стабилна, равна и топлоустойчива повърхност. Пазете далеч от места, които могат да се повредят от горещия въздух или парата (като стени или шкафове).

*Забележка: Оставете поне 13 см пространство зад и над фритюрника. [Фигура 3] Оставете достатъчно място пред фритюрника, за да извадите кошницата.*

3. Измийте добре кошниците и скарите, като използвате съдомиялна машина или неабразивна гъба.

*Забележка: След измиване на прозореца на кошницата може да има петна от вода. Това е нормално. Пуснете фритюрника за 15 минути, за да изсъхне напълно кошницата.*





4. Избършете вътрешната и външната част на фритюрника с леко навлажнена кърпа. Подсушете с кърпа.
5. Поставете плътно скарите в кошниците, след което поставете кошниците във фритюрника. [Фигура 4]

*Забележка:*

- Всеки фритюрник може да има мирис на пластмаса от производствения процес. Това е нормално. Ако миризмата на пластмаса не намалее след тестово пускане, свържете се с отдела за поддръжка на клиенти.
- Внимавайте, когато обръщате кошницата след готвене, тъй като горещата скара може да изпадне и да създаде опасност за безопасността.

## Извършване на тест

Пробното пускане ще ви помогне да се запознаете с фритюрника, да се уверите, че работи правилно, и да го почистите от евентуални остатъци.

1. Уверете се, че кошниците на фритюрника са празни, и включете фритюрника.
2. Докоснете . На дисплея ще се появят "200°C" и "15 MIN".
3. Докоснете SHAKE, за да изключите напомнянето за разклащане, и докоснете PREHEAT, за да премахнете предварителното нагряване. Докоснете  и използвайте + и -, за да настроите температурата и времето на "205°C" и "5 MIN".
4. Докоснете , за да копирате настройките от лявата кошница в дясната.
5. Докоснете , за да започнете да загревате. Когато тестовият режим приключи, фритюрникът ще издаде звуков сигнал.
6. Извадете кошниците и ги оставете да се охладят за 5 минути. След това поставете празните кошници обратно във фритюрника.
7. Повторете стъпки 2-5, за да тествате напълно фритюрника.
8. Извадете кошниците. Този път оставете кошниците да се охладят напълно за 10-30 минути.



# ИЗПОЛЗВАНЕ НА ВЪЗДУШНИЯ ФРИТЮРНИК

## Пържене на въздух

Забележка:

- **Не поставяйте нищо върху фритюрника.** Това представлява опасност от пожар и ще наруши въздушния поток, което ще доведе до лоши резултати при пържене на въздуха. [Фигура 5]
- **Въздушният фритюрник не е фритюрник.** Не пълнете кошницата с олио, мазнина за пържене или друга течност.
- **Внимавайте за горещата пара,** когато изваждате кошницата от фритюрника.

## Настройки на функциите за готвене

Използването на функцията за готвене е най-лесният начин за пържене на горещ въздух. Функциите за готвене са програмирани с идеално време и температура за готвене на определени храни.

- Можете да персонализирате времето, температурата, настройките за предварително загряване и настройките за напомняне за разклащане на дадена функция, освен ако не е отбелязано друго.
- **Настройване на функция:**
  - Изберете функция и настройте времето и температурата. По желание добавете/премахнете напомнянето за разклащане, като докоснете SHAKE, и добавете/премахнете Preheat, като докоснете PREHEAT.

**Забележка:** За да увеличите или намалите бързо времето или температурата, натиснете и задръжте бутоните + или -.

- Натиснете и задръжте бутона на функцията, докато фритюрникът издаде един звуков сигнал.
- Нулиране на функция:
  - Без да правите промени, натиснете и задръжте едновременно бутона на функцията и  $\frac{\text{TEMP}}{\text{TIME}}$  за 3 секунди, докато фритюрникът издаде звуков сигнал.
- Нулиране на всички функции:
  - Натиснете и задръжте едновременно  $\text{L}$  и  $\text{R}$  за 3 секунди, докато фритюрникът издаде звуков сигнал.

## Програми за готвене

Резултатите могат да варират. Разгледайте нашите онлайн рецепти и ръководство за бързо стартиране, за да се запознаете с навигацията за персонализиране на функциите за постигане на перфектни резултати.

*Забележка: Фритюрникът ще запомни последните настройки на функциите за готвене при следващото включване на фритюрника.*

Функция	Температура по подразбиране	Време по подразбиране	Загрейте	Напомняне за разклащане*
Пържене с горещ въздух (air fry)	200°C / 390°F	15 минути	Да	Да
Печене (roast)	220°C / 425°F	10 минути	Да	Да
Загрейте отново (reheat)	165°C / 330°F	10 минути	Да	Да
Печива (bake)	160°C / 325°F	25 минути	Да	Не
Грил** (grill)	230°C / 450°F	5 минути	Да	Не
Дехидратиране (dry)	55°C / 130°F	6 часа	Не	Не

\*Вижте Разклащане на храна (страница 18)

\*\*Грилет може да се използва само с една кошница едновременно.

### Пържене с една кошница

Ако желаете, можете да използвате само лявата или дясната кошница.



1. Поставете скарата в кошницата. Скарата позволява на излишното олио да се стича на дъното на кошницата.

*Забележка: Скарата може да не се използва за всички рецепти, например за мъфини и хляб.*

2. Докоснете . Лявата кошница се избира автоматично.
3. Изберете функция за готвене.

*Забележка: Функциите за готвене са програмирани с идеално време и температура за готвене на определени храни. Можете също така да зададете потребителско време и температура.*

### За да използвате само дясната кошница:

- a. Натиснете и задръжте  за 3 секунди, за да отмените избора на лявата кошница.
- b. Докоснете , за да изберете дясната кошница.

## Пържене с две кошници

Използвайте фритюрника с две кошници, за да готвите различни храни едновременно. Лявата и дясната кошница могат да се управляват независимо една от друга.

1. Поставете скарите в кошниците. Скарата позволява на излишното олио да капе на дъното на кошницата.

*Забележка:* Скарата може да не се използва за всички рецепти, например за мъфини и хляб.

2. Докоснете  Лявата кошница се избира автоматично.
3. Изберете функция за готвене (вж. страница 14).



*Забележка:* Функциите за готвене са програмирани с идеално време и температура за готвене на определени храни. Можете също така да зададете потребителско време и температура, без да избирате функция.

4. По желание можете да регулирате температурата и времето, да премахнете функцията Preheat (Предварително загряване) и да добавите/премахнете напомняне за разклащане. Можете да направите това по всяко време на готвенето.

- a. Докоснете , за да промените температурата или времето. Температурата или часът ще мигат на дисплея.
- b. Докоснете бутоните + или -, за да промените температурата или времето.





*Забележка:*

- За да увеличите или намалите бързо времето или температурата, натиснете и задръжте бутоните + или -.
- Ако не докоснете , след това докоснете + или - автоматично ще промени температурата.

- c. Докоснете SHAKE, за да добавите/премахнете напомняне за разклащане.
  - d. Докоснете PREHEAT (Предварително загряване), за да добавите/премахнете Preheat (Предварително загряване).
5. За да готвите първо с лявата кошница, докоснете ||.
  6. Докоснете , за да изберете дясната кошница. Изберете функция за готвене и регулирайте температурата, времето, функцията Preheat (Предварително загряване) и Shake Reminder (Напомняне за разклащане).
  7. Докоснете ||, за да започнете пържене на въздух с двете кошници.

*Забележка:* Грилът може да се използва само с една кошница едновременно.

*Забележка:*

- За да спрете готвенето, докоснете  или , за да изберете кошница, след което докоснете ||.
  - Двете кошници работят независимо, така че режимът на загряване, напомнянето за разклащане, времето за готвене и т.н. могат да се различават в отделните кошници.
8. Ако е избрано Предварително загряване, фритюрникът ще издаде 3 пъти звуков сигнал и ще покаже "Добави храна", когато приключи предварителното загряване. Добавете храна в лявата или дясната кошница.
  9. Ако сте добавили напомняне за разклащане, то ще се появи по средата на времето за готвене. Фритюрникът ще издаде 5 звукови сигнала, а на дисплея ще мига . ()

## Пържено с две кошници (продължение)

- a. Извадете кошницата от фритюрника, като внимавате за горещата пара. Фритюрникът автоматично ще спре готвенето и дисплеят ще се изключи, докато кошницата не бъде сменена.
- b. Разклатете или разбъркайте храната.
- c. Поставете кошницата обратно във фритюрника.

*Забележка: Вижте Разклацане на храната (страница 18).*



10. По време на готвене докоснете левия или десния бутон , за да включите светлината за готвене и да следите състоянието на готвене на храната. Светлината ще се изключи автоматично след 2 минути.
11. Левият или десният фритюрник ще издаде 3 пъти звуков сигнал, когато приключи. На дисплея ще се появи надпис "End" (Край).
12. Извадете кошницата от фритюрника, като внимавате за горещата пара. Използвайте клещи или топлоустойчиви прибори, за да извадите храната от кошницата.
 

**ВНИМАНИЕ:** Горещата скара може да изпадне при обръщането на кошницата.

  - a. Уверете се, че кошницата е поставена върху плоска повърхност.
  - b. Следете за събиране на горещо олио или мазнина в кошницата. За да избегнете пръски, източвайте маслото, преди да поставите кошницата обратно. [Фигура 3.1]
13. Оставете да изстине, преди да почистите.

## Синхронизирано готвене

Функцията за синхронизирано готвене отразява настройките в целия фритюрник, така че лявата и дясната кошница готвят с едни и същи настройки за време, температура, предварително загряване и напомняне за разклащане. Това ви позволява да готвите големи количества наведнъж.





1. Докоснете  Лявата кошница се избира автоматично.
2. Изберете функция за готвене (вж. страница 11).
3. По желание можете да настроите температурата и времето, да добавите/премахнете функцията Preheat (Предварително загряване) и да добавите/премахнете напомняне за разклащане.
4. Докоснете , за да копирате настройките от едната кошница в другата. Можете да зададете лявата или дясната кошница и настройките ще се пренесат огледално в другата кошница.
5. Докоснете , за да започнете пържене на въздух с двете кошници.

### Забележка:

- Ако едната или двете кошници в момента готвят, функцията Sync Cook няма да работи.
- Регулирането на настройките (време, температура, загряване и др.) по време на Sync Cook ще отмени функцията.
- Грилът не може да се използва със Sync Cook.

## Синхронизиране на завършването

Функцията Sync Finish (Синхронизиране на завършването) синхронизира кошниците, за да завършат готвенето по едно и също време.

1. Докоснете  Лявата кошница се избира автоматично.
2. Изберете функция за готвене (вж. страница 11).
3. По желание можете да регулирате температурата и времето, да премахнете функцията Preheat (Предварително загряване) и да добавите/премахнете напомняне за разклащане.
4. Докоснете , за да изберете дясната кошница. Изберете функция за готвене и регулирайте настройките.
5. Докоснете .
6. Докоснете , за да започнете да пържите на въздух. На дисплея за кошницата с по-кратко време за готвене ще се покаже "Hold" (Задържане).
7. Когато времената за готвене на двете кошници съвпадат (остава едно и също време), фритюрникът ще издаде звуков сигнал и другата кошница автоматично ще започне работа.
8. Двете кошници ще приключат с готвенето по едно и също време.

### Забележка:

- Коригирането на настройките за готвене (време, температура и др.) по време на Sync Finish ще отмени функцията. При Preheat функцията Sync Finish е деактивирана.

## Разклащане на храна

### Как да се разклати

- По време на готвенето извадете кошницата от фритюрника и разклатете, разбъркайте или обърнете храната.

a. За да разклащате храната:

- Дръжте дръжката на кошницата точно над топлоустойчива повърхност с цел безопасност. Разклатете кошницата.

b. Ако кошницата е твърде тежка, за да се разклати:

1. Поставете кошницата върху термоустойчива поставка или повърхност.
2. Внимателно разклатете кошницата.

*Забележка: Не използвайте този метод, ако има опасност от пръскане на горещи течности.*

c. Ако кошницата е твърде тежка за разклащане и в нея има горещи течности:

1. Поставете кошницата върху термоустойчив дръжач или повърхност.
2. Използвайте шипци, за да разбъркате или обърнете храната.

- Когато извадите кошницата, фритюрникът автоматично ще преустанови готвенето. Като функция за безопасност дисплеят ще се **изключи**, докато кошницата не бъде върната.
- Когато поставите обратно кошницата, готвенето автоматично ще се възобнови.
- Не разклащайте по-дълго от 30 секунди, тъй като фритюрникът може да загуби топлина.

### Какво да разклащаме

- Малките храни, обикновено се нуждаят от разклащане, като например пържени картофи или хапки.
- Без разклащане храната може да не е хрупкава или равномерно сготвена.
- Можете да обърнете други храни, като например пържоли, за да осигурите равномерно приготвяне.

### Кога да разклащаме

- Разклатете или обърнете храната веднъж по средата на готвенето или повече, ако е необходимо.
- Напомнянето за разклащане е предназначено да ви напомня да проверявате храната си. Докоснете **SHAKE**, за да включите напомнянето за разклащане. Някои функции използват напомнянето за разклащане автоматично (вж. Настройки на функциите за готвене, стр. 14).

### Напомняне за разклащане

- Напомнянето за разклащане ще ви предупреди с 5 звукови сигнала, а на дисплея ще мига **(SHAKE)**.
- Ако не извадите кошницата, напомнянето за разклащане ще прозвучи отново след 1 минута и на дисплея ще се покаже плътно **(SHAKE)**.
- Напомнянето за разклащане ще изчезне, след като извадите кошницата.

## Ръководство за готвене

### Препълване

- Ако кошницата е препълнена, храната ще се сготви неравномерно.
- Не препълвайте с храна. Големи количества храна могат да докоснат нагревателните намотки и да предизвикат опасност от пожар.
- Нишестето. Подсушете с кърпа, преди да добавите мазнина.
- Нарезете неварените картофи на по-малки парчета, за да станат по-хрупкави. Опитайте се да нарежете пържените картофи на парчета с размери 0,6 на 7,6 см / ¼ на 3-инчови ленти.

### Използване на мазнина

- Добавянето на малко количество олио към храната ще я направи по-хрупкава. Използвайте не повече от 30 мл / 2 супени лъжици олио.
- Спрейовите са отлични за равномерно нанасяне на малки количества мазнина върху всички хранителни продукти.
- Не използвайте спрейове за готвене с пропеланти. Пропелентите могат да повредят незалепващото покритие на кошницата на фритюрника.

*Забележка: За рецепти и вдъхновение за готвене разгледайте приложението Ve.Sync и книгата с рецепти.*

### Съвети за хранене

- Можете да пържите във фритюрника всякакви замразени храни, които могат да се пекат във фурна.
- За приготвяне на кексове, пайове или други храни с пълнеж или тесто, поставете храната в топлоустойчив съд, преди да я поставите в кошницата.
- При пържене на храни с високо съдържание на мазнини на дъното на кошницата се стича мазнина. За да избегнете излишния дим по време на готвене, излейте капещата мазнина след готвене.
- Течно маринованите храни предизвикват пръски и излишен дим. Подсушете тези храни, преди да ги пържите на въздух.

### Пържени картофи

- Добавете 8-15 мл / ½-1 с.л. олио за хрупкавост.
- Когато приготвяте пържени картофи от сурови картофи, преди пържене накснете неварените картофи във вода за 15 минути, за да отстраните

## Други функции

### Наблюдение на състоянието на готвене

- Докоснете , за да включите/изключите светлината за готвене.
- Наблюдавайте готвенето през прозрачния прозорец на кошницата, без да изваждате кошницата от фритюрника.

#### Забележка:

- Светлината за готвене се **изключва** автоматично след 2 минути.
- Когато фритюрникът готви и поставите отново кошницата или докоснете  светлината за готвене ще се **изключи** след 30 секунди.



### Превключване на температурни единици

- Натиснете и задръжте  за 3 секунди.
- Фритюрникът ще издаде един звуков сигнал и единицата за температура ще се промени от Фаренхайт на Целзий.
- Повторете, за да превключите отново на Фаренхайт.

### Включване/изключване на звука

- Натиснете и задръжте едновременно PREHEAT (Предварително загряване) и SHAKE (Разклащане) за 3 секунди, докато фритюрникът издаде звуков сигнал.
- Повторете, за да включите отново звука.

### Паузиране на готвене

- Докоснете , за да поставите готвенето на пауза. Фритюрникът ще спре да се нагрява и  ще мига, докато не докоснете , за да възобновите готвенето.
- След 3 минути бездействие фритюрникът ще се **изключи**.
- Това ви позволява да поставите на пауза функцията за готвене, без да изваждате кошницата от фритюрника.

### Автоматично възобновяване на готвенето

- Ако извадите кошницата, фритюрникът автоматично ще спре готвенето.
- Когато върнете кошницата, фритюрникът автоматично ще възобнови готвенето според предишните ви настройки.

### Автоматично изключване

- Ако фритюрникът няма активни функции за готвене, той ще изчисти всички настройки и ще се **изключи** след 3 минути бездействие.



# ГРИЖИ И ПОДДРЪЖКА

---

## Забележка:

- **Винаги** почиствайте кошниците на фритюрника и скарите след всяка употреба.
  - **Покриването на кошницата с фолио (с изключение на скарата) може да улесни почистването.**
1. Изключете и извадете от електрическата мрежа фритюрника. Оставете го да изстине напълно, преди да го почистите. Издърпайте кошниците за по-бързо охлаждане.
  2. Ако е необходимо, избършете външната страна на фритюрника с влажна кърпа.
  3. Кошниците и скарите могат да се мият в съдомиялна машина. Можете да ги миете с гореща сапунена вода и неабразивна гъба. Ако е необходимо, наксинете.

## Забележка:

- **Кошницата и скарата са с незалепащо покритие. Избягвайте да използвате метални прибори и абразивни материали за почистване.**
- **Възможно е да има водни петна по прозореца на кошницата след измиване. Това е нормално. Пуснете фритюрника за 15 минути, за да изсъхне напълно кошницата.**

4. За упорита мазнина:
  - a. В малка купа смесете 30 мл сода за хляб и 15 мл вода, за да се получи паста за разнасяне.
  - b. С помощта на гъба разнесете пастата върху кошницата и чипса и почистете. Оставете ги да престоят 15 минути, преди да изплакнете.
  - c. Измийте кошницата и плочата за чипс със сапун и вода преди употреба.
5. Почистете вътрешността на фритюрника с леко влажна, неабразивна гъба или кърпа. Не потапяйте във вода. Ако е необходимо, почистете нагревателната спирала, за да отстраните остатъците от храна. [Фигура 7]
6. Оставете фритюрника да изсъхне напълно, преди да го използвате.

*Забележка: Уверете се, че нагревателната спирала е напълно суха, преди да включите фритюрника.*

# АКСЕСОАРИ

---

За вашия фритюрник се предлагат допълнителни аксесоари и аксесоари за замяна. За повече информация се свържете с отдел "Обслужване на клиенти" (вж. стр. 23).

# ОТСТРАНЯВАНЕ НА НЕИЗПРАВНОСТИ

Проблем	Възможно решение
Фритюрникът не се включва.	Уверете се, че фритюрникът е включен към електрическата мрежа.
	Поставете кошницата плътно във фритюрника.
Храната не е напълно сготвена.	Поставете по-малки порции от хранителни продукти в кошницата. Ако кошницата е препълнена, хранителните продукти ще бъдат недостатъчно сготвени.
	Увеличете температурата или времето за готвене.
Храната се приготвя неравномерно.	Храната, която е подредена една върху друга или близо една до друга, трябва да се разклаща или обръща по време на готвене (вж. Разклащане на храна, страница 18).
Храната не е хрупкава след пържене на въздух.	Напърскването или нанасянето с четка на малко количество олио върху храните може да увеличи хрупкавостта им (вж. Ръководство за готвене, страница 19).
Пържените картофи не са приготвени правилно.	Вижте Пържени картофи, страница 19.
Кошницата не се плъзга сигурно във фритюрника.	Уверете се, че кошницата не е препълнена с храна.
	Уверете се, че скарата е добре закрепена в кошницата.
От фритюрника излиза бял дим или пара.	Възможно е фритюрникът да отделя бял дим или пара, когато го използвате за първи път или по време на готвене. Това е нормално.
	Уверете се, че кошницата и вътрешността на фритюрника са почистени добре и не са мазни.
	Готвенето на мазни храни ще доведе до събиране на мазнина под скарата. Това олио образува бял дим, а кошницата може да е по-гореща от обикновено. Това е нормално и не трябва да влияе на готвенето. Работете с кошницата внимателно.
От фритюрника излиза тъмен дим.	Незабавно изключете фритюрника от електрическата мрежа. Тъмният дим означава, че храната гори или има проблем с електрическата верига. Изчакайте димът да се разсее, преди да извадите кошницата. Ако причината не е в изгоряла храна, свържете се с отдела за поддръжка на клиенти (вж. страница 23).
Фритюрникът има мирис на пластмаса.	Всеки фритюрник може да има мирис на пластмаса от производствения процес. Това е нормално. Следвайте инструкциите за тестово пускане (страница 10), за да се отървете от миризмата на пластмаса. Ако миризмата на пластмаса все още е налице, моля, свържете се с отдела за поддръжка на клиенти (вж. страница 23).
Прозорецът на коша е замърсен или замъглен.	Измийте кошницата в съдомиялната машина. Уверете се, че е изсушена добре.
Времето за готвене е по-дълго, когато използвате и двете кошници.	Това е нормално. Приготвянето на големи количества храна може да отнеме повече време.
Дисплеят показва код за грешка "E1"	В температурния монитор на лявата кошница има отворена верига. Свържете се с Поддръжка на клиенти (вж. страница 23).
Дисплеят показва код за грешка "E2"	Има късо съединение в температурния монитор на лявата кошница. Свържете се с отдела за поддръжка на клиенти (вж. страница 23).
Дисплеят показва код за грешка "E21".	В температурния монитор на дясната кошница има отворена верига. Свържете се с Поддръжка на клиенти (вж. страница 23).
Дисплеят показва код за грешка "E22".	Има късо съединение в температурния монитор на дясната кошница. Свържете се с Поддръжка на клиенти (вж. страница 23).
Дисплеят показва код за грешка "E3"	Защитата от прегряване на фритюрника се е активирала. Изключете и извадете от електрическата мрежа фритюрника и го оставете да се охлади напълно. Ако дисплеят продължава да показва "E3", свържете се с отдела за поддръжка на клиенти (вж. страница 23).

## Информация за гаранция

Гаранция 2 години от датата на закупуване.

Arovast Corporation гарантира, че всички продукти са с най-високо качество на материалите, изработката и обслужването, в сила от датата на покупката до края на гаранционния период.

## За контакт

web: [cosori.bg](http://cosori.bg)  
email: [info@cosori.bg](mailto:info@cosori.bg)  
tel: 0898 396 966

# Станете част от семейството на COSORI

Споделете вашите уникални рецепти приготвени с Cosori Air Fryer в нашата Facebook група.

Как да намерите Facebook групата?

**Потърсете във Facebook:**

**Готви с Cosori | Рецепти с Air Fryer & Multicooker**

**Или въведете адрес:**

[bit.ly/3wXgksH](https://bit.ly/3wXgksH)

**Последвайте ни във социалните медии за още съвети, рецепти и изненади.**

Facebook: [facebook.com/CosoriBulgaria](https://facebook.com/CosoriBulgaria)

Instagram: [instagram.com/cosoribulgaria/](https://instagram.com/cosoribulgaria/)

# COSORI